

ZHC901X Afzuigkap



Houd uw keuken fris en schoon

Deze doeltreffende afzuigkap is simpel ontworpen om bij elke keuken te passen en elimineert kookgeurtjes om te zorgen dat uw keuken fris blijft ruiken.



Omdat koken niet altijd 'één ding tegelijk doen' is!

De frontale bedieningsknoppen op deze afzuigkap zorgen ervoor dat u met een hand makkelijk en snel de instellingen kunt aanpassen, zelfs als u met de andere hand iets anders doet!

Waarom meer tijd besteden aan het reinigen van apparaten dan nodig?

De aluminium cassettefilter van deze afzuigkap vergt echt weinig onderhoud. Om deze te reinigen plaatst u hem gewoon in de afwasautomaat!

Meer voordelen :

- Extra brede afzuigkap voor gemakkelijke extractie boven grote kookzones

Kenmerken :

- Schouwafzuigkap , breedte 90 cm
- Aantal snelheden: 3
- Afzuigcapaciteit (max/min): 420 / 230 m³/h
- Geluidsniveau (max/min): 61 / 46 dB(A)
- Druktoetsen, standen: 3
- Geschikt voor recirculatie
- Verlichting: 2 led verlichting
- Vetfilter: 3 stuks - metaal

Technische gegevens :

- Energie-efficiëntieklasse : D
- Afzuigkracht, max. (m³/u) : 360
- Geluidsniveau, max. (dB) : 65
- Buitenmaten hxbxd (mm) : 1000x898x490
- Kleur : roestvrij staal
- Afvoerdiameter (in mm) : 150
- Type filter : metaal
- Hydrodynamische-efficiëntieklasse : E
- Vetfilteringsefficiëntieklasse : C
- Verlichtingsefficiëntieklasse : C
- LED Kelvinwaarde (K) : 3000
- Afzuigkracht, min. (m³/u) : 205
- Geluidsniveau, min. (dB) : 51
- Type Koolstoffilter : EFF62
- Netspanning (V) : 220-240
- Aansluitwaarde motor verlichting (W) : 125+8
- EAN Code : 7332543603282
- Product Partner Code : All Open

Productbeschrijving :

90 cm, LED, rvs

ZHC901X Afzuigkap

PSGBCH100D000002

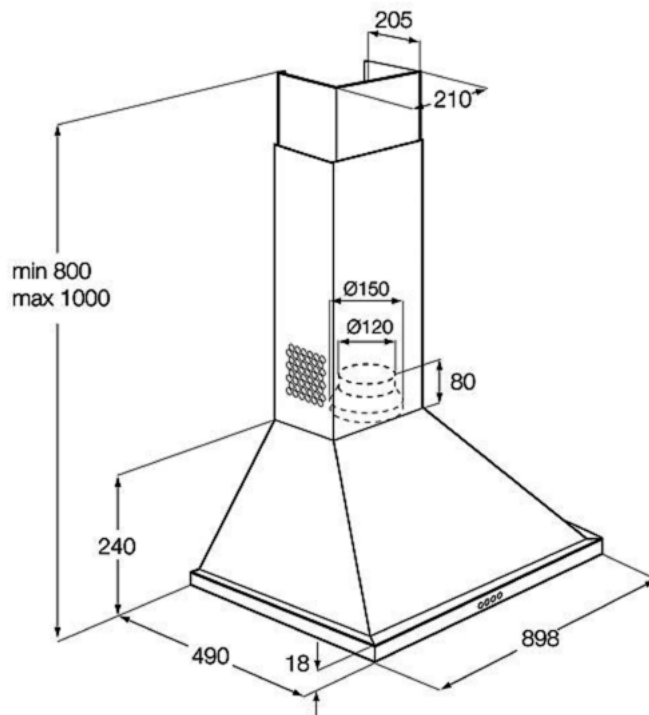

Safety distance
650 mm Electro
650 mm Gas