



DSH 685 60cm Decoratieve Kap met Touch Control-display en ECOPOWER-motor



LED



Timer
uitgestelde tijd

DESCRIPTION

60cm Decoratieve Kap met Touch Control-display en ECOPOWER-motor

LEVENSTIJL

Maestro

COLOURS



REFERENCE

REF. 40484200
EAN. 8421152157336

FEATURES

Dubbele turbine verzwaarde EcoPower motor
Energie-efficiëntieklasse: A
Elektronische bedieningselementen met achtergrondverlichting
Digitaal display
Digitale indicator voor geselecteerde snelheid
nalooptimer
Terugslagklep
3 snelheden + intensief
Afzuigcapaciteit (*): min.: 305 m³/h - max.: 735 m³/h
Geluidsniveau (*): min.: 54 dB - max.: 68 dB
LED Verlichting
Decoratieve filters van roestvrij staal
Mogelijkheid van werking in recirculatie (SET 1 / N1)
(*) Gedelegeerde Verordening (EU) nr. 65/2014 van de Commissie van 1 oktober 2013.

DIMENSIONS

Product hoogte (mm): 670-1000

Product breedte (mm): 600

Product diepte (mm): 480

Product lengte (mm):

Gewicht van het product (Kgs): 13,37

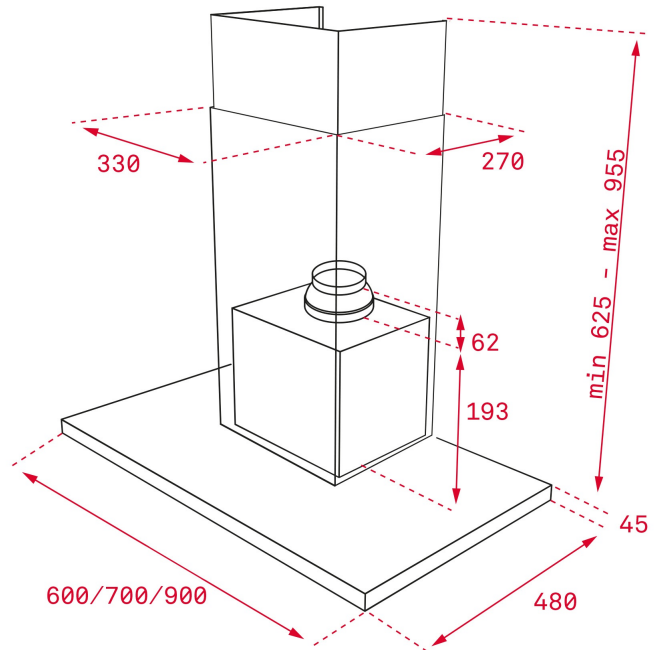

TECH SPECS

BIJZONDERE KENMERKEN

Certificaten: CE; CB; Rohs

Ø Uitlaat (mm): 150

Binnenlicht Verbruik (W): 6

Stekker: Schuko plug

Aansluitwaarde (V): 220-240

Frequentie (Hz): 50

Totaal vermogen van de afzuigkap (W): 286

Aantal motoren: 1

Motorvermogen (W): 280

**EU REGLEMENT NR. 65/2014
&66/2104**

Jaarlijks energieverbruik AEC kWh/jaar (kWh): 54,7

Energie-efficiëntieklasse: A

Fluid Dynamic Efficiency (FDE-vermogen): 31,0

Fluid Dynamic Efficiency-klasse: A

Lichtefficiëntie (Lehood) lux/Watt: 55,2

Verlichtingsrendementsklasse: A

Vet filtrerende efficiëntie klasse: C

Luchtstroom (Qmin) m³/h: 305

Luchtstroom (Qmax): 586

Luchtstroom (Qboost): 735

Geluid (LwA) Min. snelheid (dB): 54
Geluid (LwA) Max. snelheid (dB): 68
Geluid (LwA) boost snelheid (dB): 72
Uit-stand Vermogen (Po) W: 0,25
Energie-efficiëntie-index (EEI): 53,2
Tijdsverhogingsfactor: 0,9
Luchtdruk op het efficiëntiepunt (Pbep) Pa: 440
Elektrisch opgenomen vermogen op het efficiëntiepunt (Wbep) W: 153,1
Nominaal vermogen van het verlichtingssysteem (WL) W: 6
Gemiddelde verlichtingssterkte van het verlichtingssysteem op het kookoppervlak (Emiddle) Lux: 331

ACCESSOIRES

Anti terugslagklep: Yes
Reductie van de uitgang: Yes

MODELLEN

Aantal filters: 2
Stop uitgestelde start: Yes
Filter verzadigingsindicator: Yes
Aantal snelheden: 3+1

PRODUCT INFORMATION SHEET - DELEGATED REGULATION (EU) 65/2014

Naam leverancier of handelsmerk: TEKA
Modelaanduiding: DSH 685
Jaarlijks energieverbruik: 54,7
Energie-efficiëntie-klasse: A
Fluid Dynamic Efficiency: 31,0
Fluid Dynamic Efficiency klasse: A
Verlichtings Efficiëntie: 55,2
Verlichtings Efficiency klasse: A
Vetfilter Efficiency klasse: C
Luchtstroom (min. snelheid normaal gebruik): 305
Luchtstroom (max. snelheid normaal gebruik): 586
Luchtstroom (intensief of boost-gebruik): 735
Geluidsemisatie via de lucht A-gewogen geluidsvermogen (min. snelheid normaal gebruik): 54
Geluidsemisatie via de lucht akoestisch A-gewogen (max. snelheid normaal gebruik): 68
Geluidsemisatie via de lucht akoestisch A-gewogen (instensief of boost-gebruik): 72
Stroomverbruik in uitstand (W): 0,25



DSH 685

ENERGIELABEL

The image shows a standard European energy label for a TEKA DSH 685/785* unit. The label is rectangular with a blue border and contains the following information:

- Header:** The European Union flag, the word "ENERG" in large blue letters, and "енергия · енергiа" in smaller blue letters below it. To the right are four small circular icons: a 'Y' in a circle, 'U/A' in a circle, 'IE' in a circle, and 'IA' in a circle.
- Brand and Model:** "TEKA" on the left and "DSH 685/785*" on the right.
- Energy Efficiency Scale:** A vertical scale of seven horizontal bars representing energy efficiency classes: A+ (dark green), A (green), B (light green), C (yellow-green), D (yellow), E (orange), and F (red). A black arrow points to the 'A' class.
- Annual Energy Consumption:** A white box with a blue border containing the number "55" and "kWh/annum" below it.
- Performance Indicators:** Four icons in a row, each with a scale below it:
 - A fan icon with a scale "A B C D E F G".
 - A lightbulb icon with a scale "A B C D E F G".
 - A water droplet icon with a scale "A B C D E F G".
 - A speaker icon with a scale "68 dB".
- Footer:** "65/2014" in the bottom left corner and "1130189-0" in the bottom right corner.