

## iQ100, Vlakscherm afzuigkappen, 60 cm, zilvermetaalkleurig LI64MB520

B

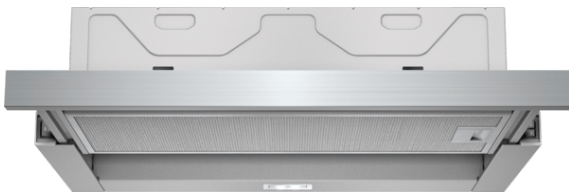

De krachtige vlakschermkap verdwijnt bijna volledig onder uw bovenkast.

✓ De hoogwaardige, energiebesparende ledverlichting zorgt altijd voor een perfecte sfeer in uw keuken.

### Uitrusting

#### Technische Data

Uitvoering : Uittrekbaar  
 Keurmerken : CE, VDE  
 Lengte elektriciteits snoer (cm) : 175  
 Inbouwafmetingen (hxbxd) : 162mm x 526.0mm x 290mm  
 en: Minimum distance above an electric hob : 430  
 en: Minimum distance above a gas hob : 650  
 Nettogewicht (kg) : 8,415  
 Soort besturing : Mechanisch  
 Instelling afzuigvermogen : 3  
 Maximale afzuigcapaciteit luchtafvoer (m3/h) : 388  
 Maximale afzuigcapaciteit recirculatie (m3/h) : 195  
 Aantal lampen : 1  
 Geluidsniveau (dB (A) re 1pW) : 67  
 Diameter luchtafvoer min/max (mm/mm) : 150 / 120  
 Materiaal vetfilter : Aluminium wasbaar  
 EAN-code : 4242003717851  
 Aansluitwaarde (W) : 108  
 Minimale smeltveiligheid (A) : 10  
 Spanning (V) : 220-240  
 Frequentie (Hz) : 50  
 Type stekker : Schuko-/Gardy. met aarding  
 Type installatie : Inbouw



### Optionele accessoires

LZ46560	Greeplijst
LZ46520	Greeplijst
LZ45450	Recirculatieset

**iQ100, Vlakscherm afzuigkappen, 60  
cm, zilvermetaalkleurig  
LI64MB520**

Uitrusting

--	--

## iQ100, Vlakscherm afzuigkappen, 60 cm, zilvermetaalkleurig LI64MB520

### Maatschetsen

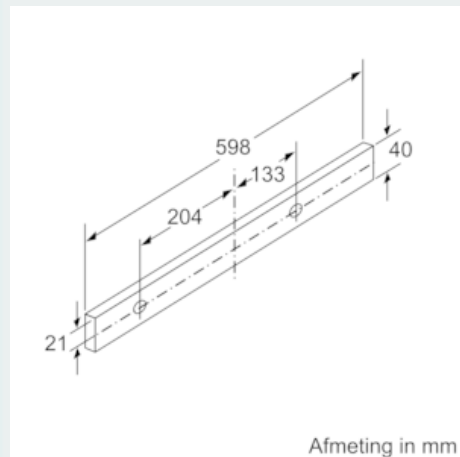
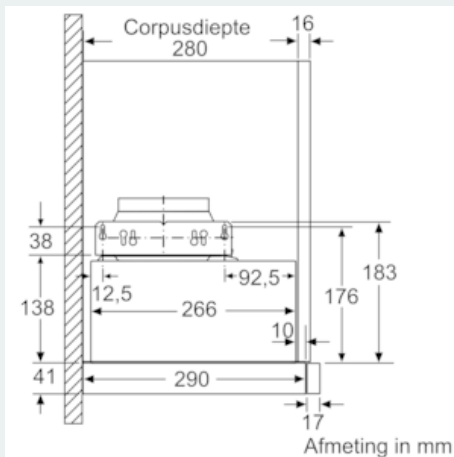
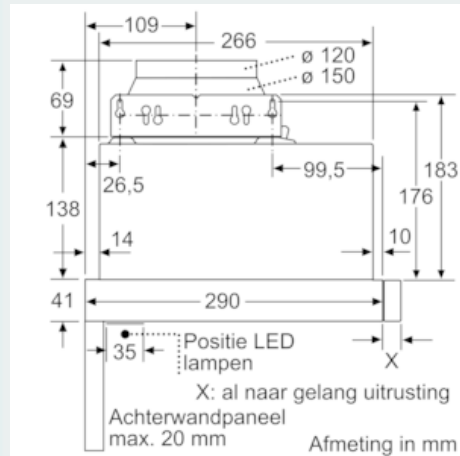
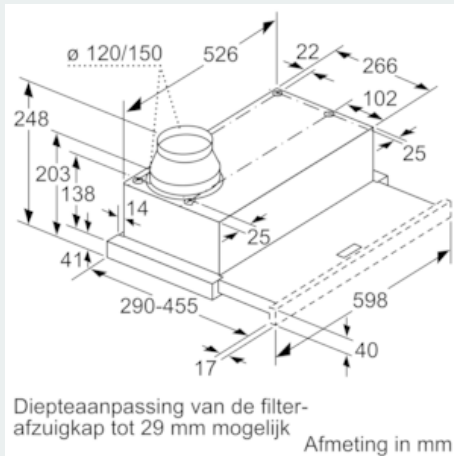
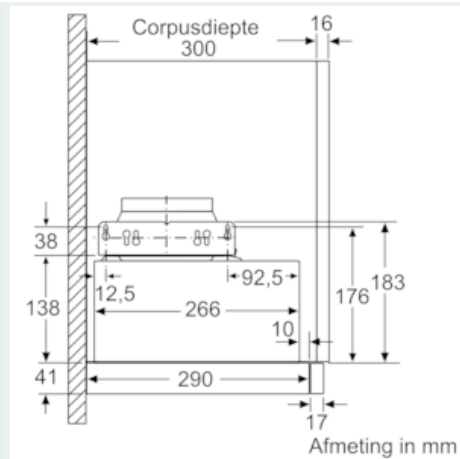
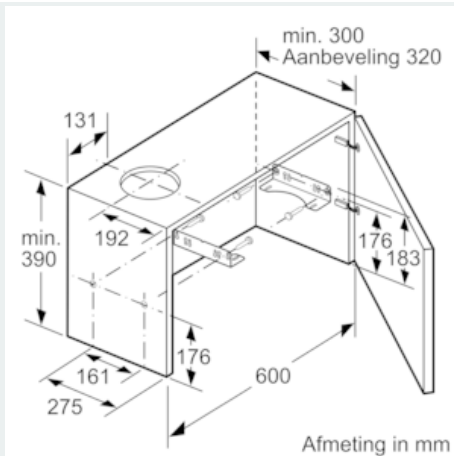

iQ100, Vlakscherm afzuigkappen, 60  
cm, zilvermetaalkleurig  
LI64MB520

## Maatschetsen

