

iQ700
 LF16VA570
 Werkbladafzuiging, 10 cm
 Roestvrij staal



A+

Werkbladafzuiging: verwijdert efficiënt de kookdampen direct waar ze worden geproduceerd - bij de kookplaat. Voor individuele vrijheid en flexibiliteit in de keukenplanning.

- ✓ De afzuigcapaciteit van 600 m³/h zorgt voor zuivere lucht tijdens het koken.
- ✓ Intensiefstand met automatische terugschakeling: verhoogt tijdelijk de afzuigcapaciteit bij sterke keukenluchtjes.
- ✓ Bijzonder stil: 53 dB.
- ✓ Maximale flexibiliteit: vele mogelijkheden om te combineren met domino kookelementen of kookplaten en mogelijk met luchtafvoer of recirculatiewerking.
- ✓ Meer opslagruimte: voldoende ruimte voor laden dankzij de ruimtebesparende installatie van een plintmotor.

Uitrusting

Technische Data

Keurmerken : CE
 Lengte elektriciteits snoer (cm) : 130
 Inbouwafmetingen (hxbxd) : 900-1050mm x 543mm x 500mm
 Nettogewicht (kg) : 14,0
 Soort besturing : Elektronisch
 Instelling afzuigvermogen : 3
 Maximale afzuigcapaciteit luchtafvoer (m³/h) : 540
 Max. capaciteit recirculatie intensiefstand (m³/h) : 480
 Maximale afzuigcapaciteit recirculatie (m³/h) : 430
 Afzuigcapaciteit intensiefstand (m³/h) : 600
 Geluidsniveau (dB (A) re 1pW) : 67
 Diameter luchtafvoer min/max (mm/mm) : 150
 Materiaal vetfilter : Roestvrijstaal wasbaar
 EAN-code : 4242003761595
 Aansluitwaarde (W) : 145
 Minimale smeltveiligheid (A) : 16
 Spanning (V) : 220-240
 Frequentie (Hz) : 50
 Type stekker : Schuko-/Gardy. met aarding
 Type installatie : Inbouw



4 242003 761595

iQ700**LF16VA570****Werkbladafzuiging, 10 cm****Roestvrij staal****Uitrusting****Algemene informatie:**

- 9 cm Werkbladafzuiging
- Voor inbouw in een werkblad
- Geschikt voor luchtafvoer of recirculatie
- Efficiënte koolborstelloze iQdrive technologie
- Afzuigcapaciteit volgens DIN/EN 61591: normaalstand 540 m³/u; intensiefstand 600 m³/u
- Geluidsdruk/-niveau volgens EN 60704-3 en EN 60704-2-13 bij luchtafvoer:
Max. normaalstand: 53 dB(A) / 67 dB (re 1 pW) Intensiefstand: 56 dB(A) / 70 dB (re 1 pW)

Bediening:

- Elektronische bediening via touchControl-bediening met LED-aanduiding
- 4 Snelheden inclusief intensiefstand
- Automatische nalooptijd (15 minuten)

Comfort / Zekerheid:

- Automatische nalooptijd (15 minuten)
- Metalen vetfilters, uitwasbaar
- Elektronische verzadigingsindicatie voor vetfilter(s) en koolstoffilter

Energiewaarden*:

- Energieklasse: A+
- Gemiddelde energieverbruik: 37.4 kWh/jaar
- Energieklasse ventilator: A
- Energieklasse vetfilter: C
- Max. geluidsniveau op normaalstand: 67 dB

Technische data:

- Inbouwmaten (hxbxd): min. 900-1050 x 543 x min. 570-720 mm
- Afmetingen luchtafvoer (hxbxd): 900 - 1050 x 94 x 520 mm
- Afmetingen recirculatie (hxbxd): 900 - 1050 x 94 x 520 mm
- Diameter luchtafvoeraansluiting Ø 150 mm
- Voor recirculatie is een koolfilter startset (optioneel accessoire) nodig.
- Aansluitwaarde: 145 W

* Volgens de EU-norm nr. 65/2014

iQ700
 LF16VA570
 Werkbladafzuiging, 10 cm
 Roestvrij staal

Maatschetsen

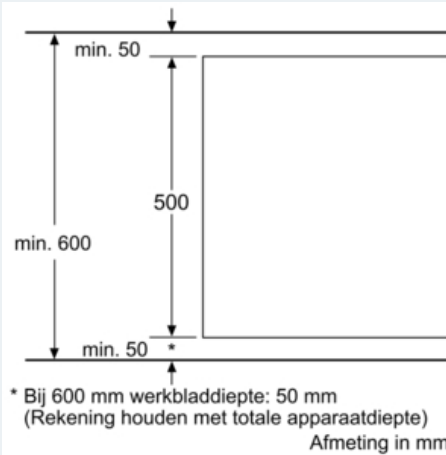
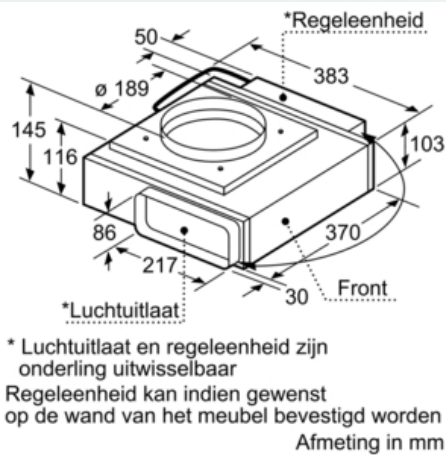

Aanzicht regeleenheid

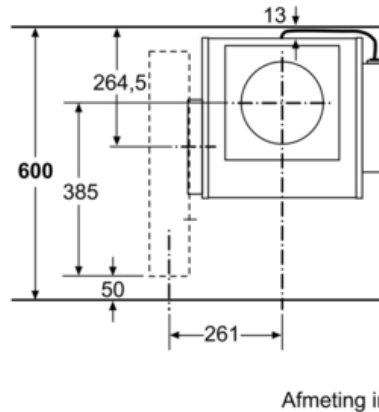
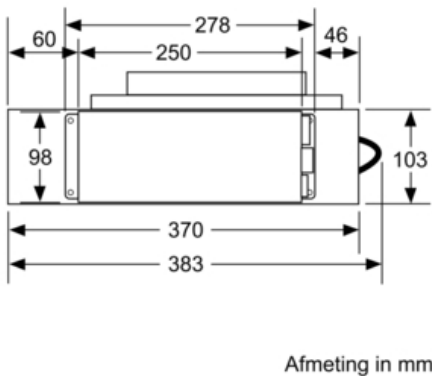

Aanzicht luchtuitlaat

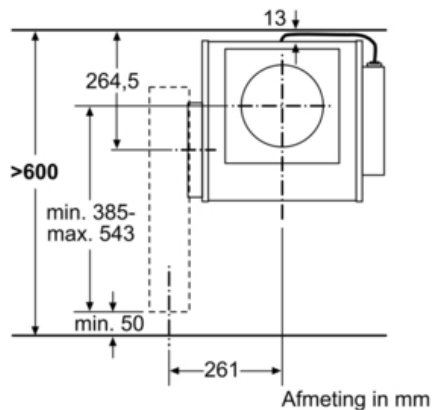
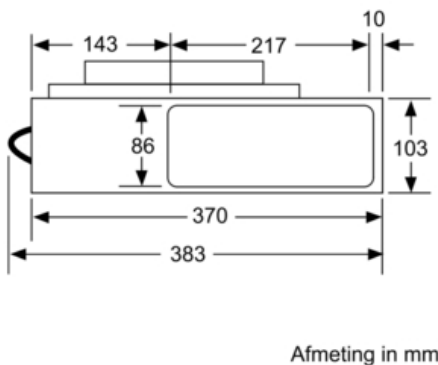

iQ700
LF16VA570
Werkbladafzuiging, 10 cm
Roestvrij staal

Maatschetsen

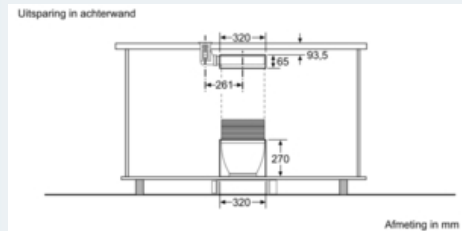
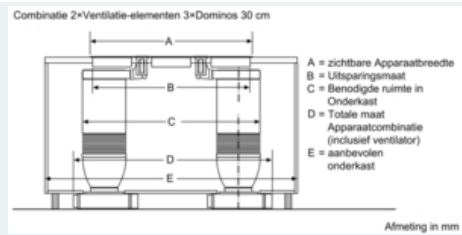
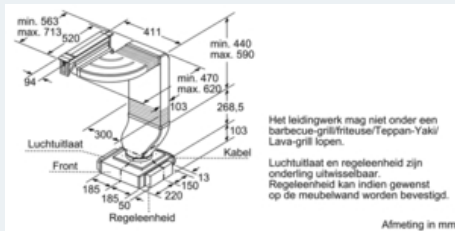
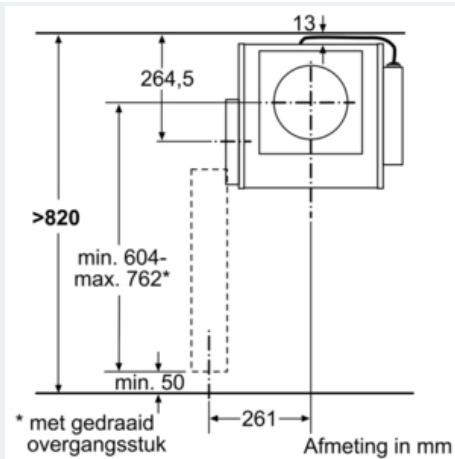

Combinatiemogelijkheden met overeenkomstige apparaten- en uitsparingsmaten

Ventilatie-element	Luchtoptocht	Ventilatie-element	Breedte type (cm)					
			10	30	40	80		
1x10	links of rechts	2x30	698	666	744	max. 845*	min. 900	
1x10	links of rechts	2x40**	878	846	846	max. 935*	1000	
2x10	links	rechts	3x30	1094	1062	1218	max. 1388*	2x800
			2x30, 1x40**	1184	1152	1308	max. 1478*	
2x10	links	rechts	2x40**	1274	1242	1242	max. 1388*	2x800
			3x40**	1364	1332	1308	max. 1478*	
2x10	rechts	links	1x80***	1000	988	988	1000	1200

* Afmeting reduceert al naar gelang de positie van de regeleenheid.
 ** Leidingwerk mag niet onder een barbecue-grill/friteuse/Teppan-Yaki/Lava-grill lopen
 *** Regeleenheden moeten op de wand gepositioneerd worden.

Afmeting in mm

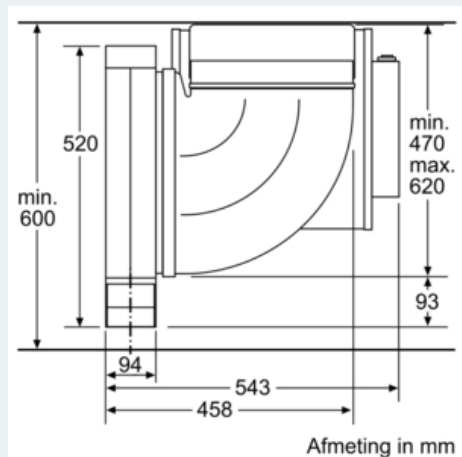

iQ700
LF16VA570
Werkbladafzuiging, 10 cm
Roestvrij staal

Maatschetsen

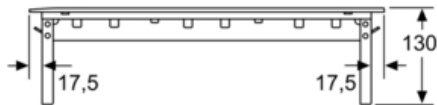

Afmeting in mm

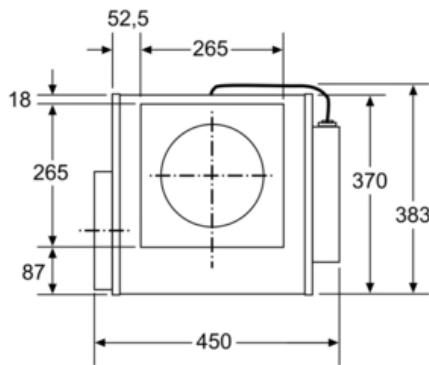

Afmeting in mm

Combinatiemogelijkheden met
 bijbehorende apparaat- en uitsparingsmaten

Breedtetype: (cm) 10 | 30 | 40 | 80
 Apparaatbreedte: (mm) 94 | 302 | 392 | 812

Verplaatsbaar Leidingkanaal Verplaatsbaar	Verplaatsbaar	Verplaatsbaar	Kookzone/Domein					
			A	B	C	D	E	
1x10	links of rechts	2x30	698	666	744	max. 845*	min. 900	
		1x30, 1x40	788	756	834	max. 935*	min. 1000	
2x10	links rechts	3x30	1094	1062	1218	max. 1388*	2x800	
		2x30, 1x40**	1184	1152	1308	max. 1478*	2x800	
2x10	rechts	links	1x80***	1000	988	988	1000	1200

* Afmeting reduceert al naar gelang de positie van de regelaar.
 ** Leidingwerk mag niet onder een barbecue-grill/frisuse/Teppan-Yaku/Lava-grill lopen.
 *** Regelaars moeten op de wand geïnstalleerd worden.

Afmeting in mm