

iQ500, Downdraft afzuigkap, 90 cm, inox LD96DAM50



Het efficiënte downdraftAir systeem kan met bijna elke Siemens kookplaat worden gecombineerd.

- ✓ Met de ruimtebesparende installatie van Siemens kan de ventilator naar eigen inzicht worden geïnstalleerd, waardoor u de ruimte onder het aanrecht optimaal kunt benutten.
- ✓ Het downdraft systeem is een ruimtebesparende oplossing voor in de keuken.
- ✓ De hoogwaardige, energiebesparende ledverlichting zorgt altijd voor een perfecte sfeer in uw keuken.
- ✓ Bijzonder stil in gebruik.
- ✓ Dankzij touchControl kunt u de temperatuur en de Ledverlichting direct bedienen.

Uitrusting

Technische Data

Keurmerken : CE
 Lengte elektriciteits snoer (cm) : 150
 Inbouwafmetingen (hxbxd) : 738mm x 844.0mm x 104mm
 Nettogewicht (kg) : 34,095
 Soort besturing : Elektronisch
 Instelling afzuigvermogen : 3-standen + 2 intensief
 Maximale afzuigcapaciteit luchtafvoer (m³/h) : 428
 Max. capaciteit recirculatie intensiefstand (m³/h) : 520.0
 Maximale afzuigcapaciteit recirculatie (m³/h) : 332
 Afzuigcapaciteit intensiefstand (m³/h) : 690
 Aantal lampen : 1
 Geluidsniveau (dB (A) re 1pW) : 59
 Diameter luchtafvoer min/max (mm/mm) : 150
 Materiaal vetfilter : Aluminium wasbaar
 EAN-code : 4242003823361
 Aansluitwaarde (W) : 267
 Minimale smeltveiligheid (A) : 10
 Spanning (V) : 220-240
 Frequentie (Hz) : 50
 Type stekker : Schuko-/Gardy. met aarding
 Type installatie : Inbouw

Optionele accessoires

- LZ29IDP00 Regeneerbaar recirculatieset
- LZ29IDM00 Montageset motor op afstand



iQ500, Downdraft afzuigkap, 90 cm, inox LD96DAM50

Uitrusting

Algemene informatie:

- Voor inbouw in een werkblad
- Geschikt voor luchtafvoer of recirculatie
- Condensatormotor
- Afzuigcapaciteit bij luchtafvoer volgens EN61591:
- Max. normaalstand 428 m³/h
- Intensiefstand 690 m³/h
- Geluidsniveau volgens EN 60704-2-13 bij luchtafvoer:
- Max. normaalstand: 59 dB (re 1 pW)
- Intensiefstand: 68 dB (re 1 pW)

Bediening:

- MetalTouch-bediening, touchControl voor vermogen en verlichting
- 5 Snelheden inclusief 2 intensiefstanden
- Intensiefstand met automatische terugschakeling na 5 of 10 minuten

Comfort / Zekerheid:

- Automatische nalooptijd (10 minuten)
- Randafzuiging
- Filterafdekking met roestvrijstalen paneel
- Metalen vetfilters, geschikt voor de vaatwasser
- Elektronische verzadigingsindicatie voor vetfilter(s) en koolstoffilter
- 1 x 7 W LED verlichting
- Kleurtemperatuur: 3500 K
- Lichtintensiteit: 203 lux

Prestaties en verbruik:

- Energieklasse volgens EU-norm nr. 65/2014: B
- (op een schaal van A+++ t/m D)
- Gemiddelde energieverbruik: 63.3 kWh/jaar
- Energieklasse ventilator: A
- Energieklasse verlichting: A
- Energieklasse vetfilter: D
- Max. geluidsniveau op normaalstand: 59 dB

Technische specificaties:

- Inbouwmaten (hxbxd):
- 74 cm x 84 cm x 10 cm
- Afmetingen luchtafvoer (hxbxd):
- 73.8 cm-103.8 cm x 91.2 cm x 26.8 cm
- Afmetingen recirculatie (hxbxd):
- 73.8 cm-103.8 cm x 91.2 cm x 26.8 cm
- Hoogte downdraft 300 mm
- Diameter luchtafvoeraansluiting Ø 150 mm
- Voor recirculatie is een koolfilter startset (optioneel accessoire) nodig
- Bij recirculatiewerking is combinatie met gaskookplaat niet mogelijk
- Combinatie met domino wokbrander is niet mogelijk
- Aansluitwaarde: 267 W

* Volgens de EU-norm nr. 65/2014

iQ500, Downdraft afzuigkap, 90 cm, inox LD96DAM50

Maatschetsen

Combinatie met elektrische kookzone

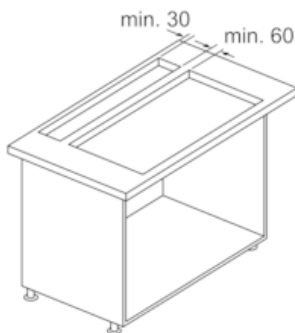

Gebruik met gaskookplaat zie tekening "Combinatie met gaskookplaat".

Afmeting in mm

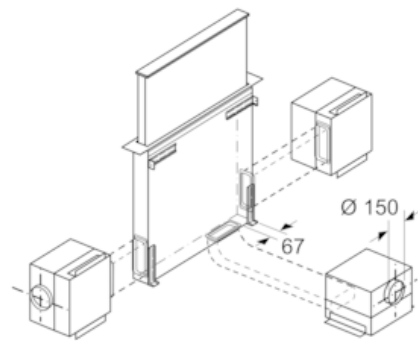

Motoreenheid kan met maximaal 3 m afstand tot het apparaat worden gemonteerd. (speciaal toebehoren noodzakelijk)

Afmeting in mm

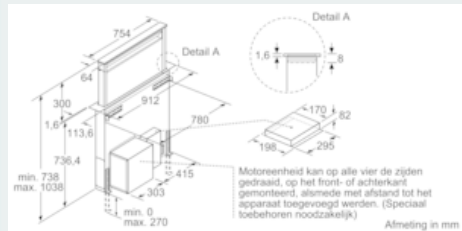
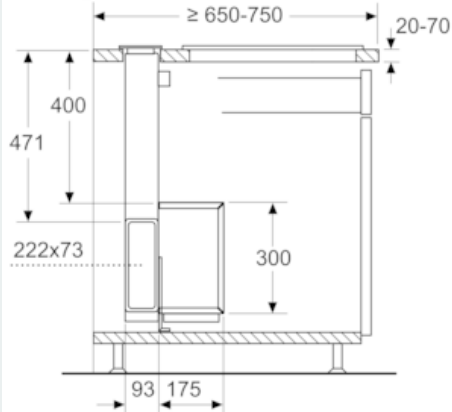

Motoreenheid kan op alle vier de zijden gedraaid, op het front- of achterkant gemonteerd, alomede met afstand tot het apparaat toegevoegd werden. (Speciaal toebehoren noodzakelijk)

Afmeting in mm

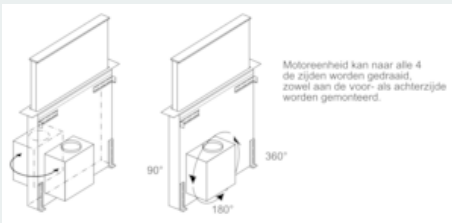

Motoreenheid kan naar alle 4 de zijden worden gedraaid, zowel aan de voor- als achterzijde worden gemonteerd.

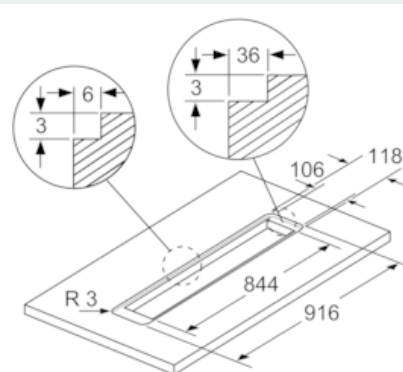

Voor de vlakke inbouw in werkbladen van steen en graniet

Afmeting in mm

**iQ500, Downdraft afzuigkap, 90 cm,
inox
LD96DAM50**

Maatschetsen

Combinatie met gaskookplaat 75 cm

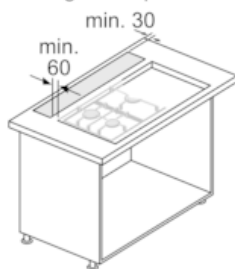

Gebruik met gaskookplaat alleen bij
luchtafvoerbedrijf mogelijk.
Maximaal totaal vermogen 11,9 kW.
Maximaal vermogen wok 4,2 kW.
Maximaal vermogen achterste kookzones
in totaal 4,7 kW.

Afmeting in mm

Combinatie met gaskookplaat 90 cm

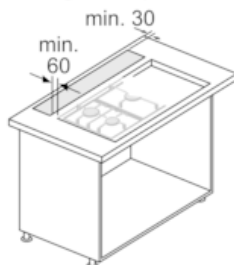

Gebruik met gaskookplaat alleen bij
luchtafvoerbedrijf mogelijk.
Maximaal totaal vermogen 13,7 kW.
Maximaal vermogen wok 6 kW.
Maximaal vermogen achterste kookzones
in totaal 4,7 kW.

Afmeting in mm

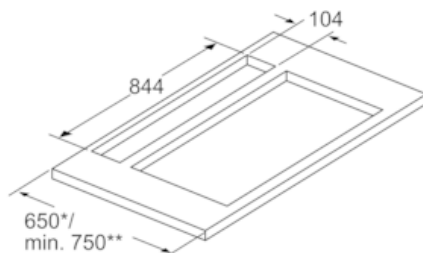

Apparaat uitsluitend aan één zijde met een
afstand van min. 50 mm naast een hoge
kast of een wand installeren

* 650 mm diepte alleen in combinatie met
kleine kookzones.

** min. 750 mm voor kookzones met
500 mm uitsnedediepte.

Afmeting in mm