

Serie | 4, Warmtepompdroger, 7 kg WTH83001NL

A+

Optionele accessoires

WMZ20600 : Wolkorf
 WTZ1110 : Waterafvoerslang condens
 WTZ11400 : Verbindingsset met werkvlak
 WTZ20410 : Verbindingsset

Droger met een zuinig energielabel A+.

- **AutoDry:** droogt nooit langer dan noodzakelijk voor een optimale bescherming van je kleding.
- LED Display met mogelijkheid tot uitgestelde start- of eindtijd.
- **SensitiveDrying System:** optimale bescherming van uw kleding dankzij de unieke trommelstructuur.
- **SensitiveDrying System:** optimale bescherming van je kleding dankzij de unieke trommelstructuur.
- **ComfortDisplay:** gemakkelijke bediening dankzij een groot display.
- **Geluidsniveau:** aangenaam stil.
- De anti-vibratie zijpanelen verminderen trillingen en zorgen voor meer stabiliteit tijdens het was- en centrifugeerproces.
- **Display met resttijdindicatie:** zo weet je precies wanneer het wasgoed droog is.

Technische Data

Uitvoering :	Vrijstaand
Afneembaar bovenblad :	Nee
Deurscharnier :	Rechts
Lengte elektriciteitsnoer (cm) :	145,0
Hoogte van afneembaar bovenblad (mm) :	842
Afmetingen van het apparaat h(min/max)xbxd (mm) :	842 x 598 x 599
Nettogewicht (kg) :	46,152
Fluorinated greenhouse gases :	Nee
Type of refrigerant :	R290
Hermetically sealed equipment :	Ja
Hoeveelheid gefluoreerde gassen (kg) :	0,140
De hoeveelheid uitgedrukt in CO ₂ -equivalent (t) :	0,000
EAN-code :	4242005179206
Aansluitwaarde (W) :	600
Stroom (A) :	10
Spanning (V) :	220-240
Frequentie (Hz) :	50
Keurmerken :	CE, VDE
Vulgewicht katoen (kg) - NIEUW (2010/30/EG) :	7,0
Energie-efficiëntieklasse (2010/30/EG) :	A+
Energieverbruik elektrische droger, maximale belading - nieuw (2010/30/EC) :	1,96
Standaardduur katoenprogramma, maximale belading (min) :	204
Energieverbruik elektrische droger, gedeeltelijke belading - nieuw (2010/30/EC) (kWh) :	1,16
Standaardduur katoenprogramma, gedeeltelijke belading (min) :	126
Gewogen jaarlijks energieverbruik, elektrische droger - NIEUW (2010/30/EG) (kWh) :	243,0
Gewogen programmaduur (min) :	159
Gemiddelde condensatie-efficiëntie, maximale belading (%) :	81
Gemiddelde condensatie-efficiëntie, gedeeltelijke belading (%) :	81
Gewogen condensatie-efficiëntie (%) :	81



Serie | 4, Warmtepompdroger, 7 kg WTH83001NL

Droger met een zuinig energielabel A+.

Algemene informatie:

- Capaciteit: 1 - 7 kg
- Type drogen: Condens
- Energieklasse: A+

Comfort / Zekerheid:

- Medium LED-display voor resttijd weergave, tot 24 u eindtijdkeuze, programma status en extra functies
- Anti-kreukfase 120 min na programma-einde
- DUO-Tronic: continue vochtmeting
- Grote gegalvaniseerde trommel Sensitive trommelbinnenwand, wasgoedmeeners met Soft-design
- Speciale programma's: mix, Handdoeken, Tijdprogramma 30min. koud, Tijdprogramma 30min. Warm, Sport, Dons, Superkort 40, Blouses/Overhemden
- EasyClean filter voor de condensor
- Inclusief condenswaterafvoersysteem
- Indicatie volle condensatie bak
- Indicatie filter reinigen
- AntiVibration Design: meer stabiliteit en stilte
- Kinderbeveiliging op de deur
- Signaal bij einde van het programma
- Soepel deurslot voor het eenvoudig openen en sluiten van de deur
- TouchControl toetsen incl. LED indicatie: licht strijken, Fijninstelling droogresultaat, 24 u eindtijduitstel

Technische Informatie:

- Energieverbruik 243,0 kWh per jaar, bij 160 droogcycli van het standaard katoenprogramma bij volle en halve belading. Het energieverbruik per droogbeurt is afhankelijk van het gebruik van het apparaat.
- Programmaduur van het standaard katoenprogramma op volle belading 204 min en bij gedeeltelijke belading 126 min
- Condensatie ratio: B
- Deuraanslag: Rechts
- Geluidsniveau: 65 dB (A) re 1 pW
- Onderbouwbaar onder 85cm nishoogte
- Afmetingen (hxbxd): 84.2 cm x 59.8 cm x 59.9 cm

Serie | 4, Warmtepomproger, 7 kg
WTH83001NL

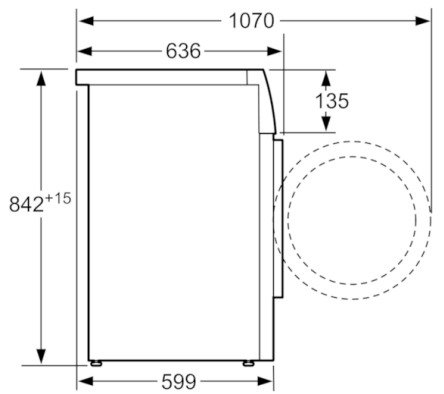

Afmeting in mm

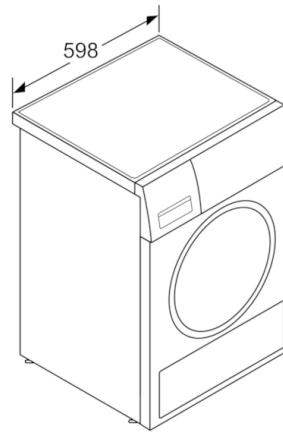

Afmeting in mm