



Afzuigkap, Duo Logic HR (60 cm)



Uitvoering

- maximale afzuigcapaciteit 235 m³/h + capaciteit CMV
- geluidsniveau 60 dB(A) op stand 2
- voor aansluiting op een centraal mechanisch ventilatiesysteem
- voorzien van gepatenteerde elektrische klep
- Duo Logic HR afzuigsysteem; centrale mechanische ventilatie en recirculatie
- verlichting 2 x 7 W spaarlamp

Bediening

- elektronische tiptoetsen met led indicator voor ingeschakelde stand
- 3 standen: stand 1 alleen CMV, stand 2 en 3 CMV + recirculatie
- automatische naloopstand

Schoonmaakbaarheid

- 2 cassette vetfilters (in vaatwasser te reinigen)
- 1 uitwasbaar Longlife koolstoffilter

Bijzonderheden

- enkel in te bouwen in een vlakscherm keukenkast
- vereiste hanghoogte boven gaskookplaat minimaal 65 cm en inductie- en keramische kookplaten minimaal 50 cm

Technische specificaties

- afvoer Ø 125 mm
- aansluitwaarde: 140 W

ACC930 LongLife koolstoffilter voor recirculatie € 39,-
 AW111F luxe achterwand € 225,-

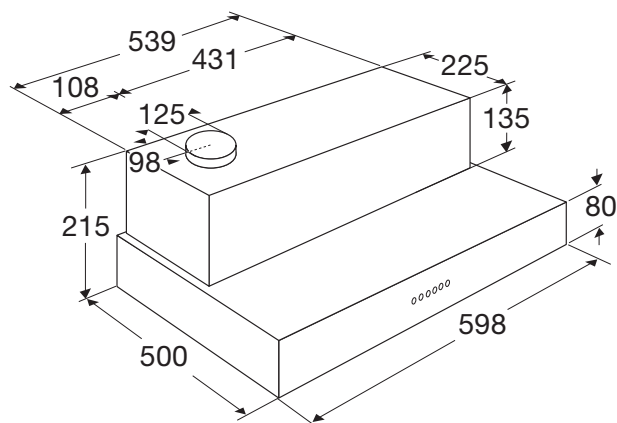

WO6011MR RVS

€ 509,-