



NL - Installatiehandleiding
NO - Installasjonsveiledning
SV - Installationsanvisning
TR - Kurulum kılavuzu

Bakoven, stoomkoker uitvoering
Stekeovn, dampovn byggeform
Ugn, modell ångugn
Pişirme fırını, buharlı fırın tipi

381

Veiligheidsvoorschriften

Sikkerhetshenvisninger

Säkerhetsanvisningar

Güvenlik uyarıları



Elektrische aansluitingen moeten door vakkundig personeel uitgevoerd worden volgens de normen en richtlijnen voor laagspanningsinstallaties en volgens de bepalingen van de plaatselijke elektriciteitsbedrijven. Een stekkerklaar toestel mag uitsluitend op een volgens de voorschriften geïnstalleerd stopcontact met randaarde worden aangesloten. In huishoudelijke installaties dient een voor alle polen geschikte netscheidingsinrichting met een contactopening van 3 mm geïnstalleerd te worden. Schakelaars, stekkerinrichtingen, aardlekschakelaars en smeltveiligheden die na de installatie van het toestel vrij toegankelijk zijn en de leiding op alle polen scheiden, gelden als betrouwbare scheidings. Een correcte aarding en gescheiden geïnstalleerde nul- en aardkabels zorgen voor een veilige en storingsvrije werking. Na de inbouw mogen spanningvoerende onderdelen en bedrijfsgeïsoleerde kabels niet aangeraakt kunnen worden. Oude installaties controleren. Informatie over benodigde netspanning, stroomtype en zekering vindt u op het typeplaatje.

Elektriske tilkoblinger skal utføres av fagkyndig personale i henhold til direktivene og normene for lavspenningsinstallasjoner og i samsvar med bestemmelsene fra lokale elektrisitetsverk. Et apparat som er klart for tilkobling, skal kun kobles til en forskriftsmessig installert, jordet kontakt. I husinstallasjonen skal det installeres en allpolet nettskillebryter med 3 mm kontaktåpning. Brytere, plugginnretninger, LS-automater og smeltesikringer som er fritt tilgjengelige etter at apparatet er installert og som kobler alle polledere, er godkjente skillebrytere. Feilfri jording og nøytral- og beskyttelsesledere som er lagt separat, sørger for sikker og feilfri drift. Etter monteringen må spenningsførende deler og driftsisolerte ledninger ikke kunne berøres. Kontroller gamle installasjoner. Opplysninger om nødvendig nettspenning, strømtype og sikring finner du på typeskiltet.

Elanslutningar ska utföras av utbildad personal i enlighet med direktiv och standarder för lågspänningsinstallationer och de lokala elverkens bestämmelser. En anslutningsklar köksfläkt får endast anslutas till ett korrekt installerat jordat uttag. I kopplingskåpet ska det finnas en allpolig säkerhetsbrytare med 3 mm kontaktseparation. Brytare, uttag, automatsäkringar och smältsäkringar som är fritt tillgängliga efter att köksfläkten har installerats och som kopplar alla polledare räknas som tillåtna skydd. En korrekt jording och separat dragna neutral- och skyddsledare ger en säker och störningsfri drift. Efter inbyggnaden måste det vara omöjligt att komma åt spänningsförande delar och driftsolerade ledningar. Kontrollera gamla installationer. Uppgifter om nödvändig nätspänning, strömtyper och säkring framgår av typeskylten.

Elektrik bağlantıları uzman personel tarafından alçak gerilimli tesisat direktifleri ve normları ile yerel elektrik şebekeleri düzenlemeleri uyarınca yapılmalıdır. Fişi takılmaya hazır durumdaki bir cihaz sadece talimatlara uygun olarak hazırlanmış topraklı bir prize bağlanabilir. Ev tesisatında her kutup için 3 mm kontak açgı olan şebekeden ayırma düzeneği olmalıdır. Cihaz kurulumundan sonra kolayca erişilebilen ve tüm kutup iletkenlerine kumanda eden şalterler, birleştiriciler, LS otomatları ve güvenlik sigortaları geçerli birer ayırıcı olarak kabul edilmektedir. Kusursuz topraklama ve ayrı olarak döşenen nötr ve koruyucu iletkenler güvenli ve sorunsuz işletim sağlar. Kurulumun ardından elektrikli parçalara ve temel yapıtımına sahip kablolarla dokunulmaması gerekir. Eski tesisatları kontrol ediniz. İsim levhası üzerinde gerekli şebeke gerilimi, akımı ve koruması hakkında bilgiler yer almaktadır.



Uitgepakte toestellen uitsluitend met handschoenen transporteren. Toestel niet aan de afsluitplaat optillen. Zijkanten en bovenzijde van het toestel niet indrukken, toestel niet kantelen. Om een goede ventilatie te garanderen, de nis voor het toestel voorzien van een ventilatieopening van minimaal 25 cm². Maximum gebruikshoogte van het toestel: 2000 m boven NAP. Wijzigingen aan het toestel (incl. toevoer- en afvoerleidingen en netkabels) mogen alleen worden aangebracht door de klantenservice.

Bruk alltid hansker ved transport av utpakkede apparater. Ikke løft apparatet i blenden. Ikke trykk inn sidene/oversiden på apparatet, ikke velt apparatet. For å sikre en god ventilasjon skal apparatnisen utstyres med en lufteåpning på min. 25 cm². Apparatets maksimale brukshøyde: 2000 m over havet. Kun kundeservice skal foreta endringer på apparatet (inkl. tilførsels-/avløpsledninger og strømkabel).

Uppackade produkter får endast transporteras med handskar. Lyft inte ugnen i skärmen. Tryck inte på ugnens sidor eller ovansida, vält inte ugnen. För att garantera en god ventilation av ugnsnischen måste den vara försedd med en ventilationsöppning på minst 25 cm². Ugnens högsta användningshöjd: 2000 m över havsnivån. Förändringar på ugnen (inkl. till-/frånluftsledningar och nätkabel) får endast göras av kundtjänst.

Ambalajı açılmış cihazları yalnızca eldiven kullanarak taşıyın. Cihazı panelden tutup kaldırmayın. Cihazın yan ve üst kısmına baskı uygulamayın, cihazı ters çevirmeyin. Düzgün havalandırmanın sağlanması için, cihaza minimum 25 cm² hava açıklığı sağlanmalıdır. Cihazın maksimum kurulum yüksekliği: Deniz seviyesinin 2000 m üzerinde. Cihaz üzerindeki değişiklikler (ör. giriş çıkış boruları ve güç kablosu) yalnızca müşteri hizmetleri tarafından yapılabilir.



De lokale voorschriften in acht nemen. Bij inbouw in brandbaar materiaal dienen de normen en richtlijnen voor brandbeveiliging absoluut in acht genomen te worden.

Følg lokale forskrifter. Overhold direktiver og standarder for brannvern ved montering i brennbare materialer.

Observera lokalt gällande föreskrifter. Vid montering i brännbart material ska direktiven och standarderna för brandskydd observeras.

Yerel yönetmelikler göz önünde bulundurulmalıdır. Yanıcı maddelerin yerleştirilmesi sırasında yangından korunma talimat ve standartlarına dikkat edin.

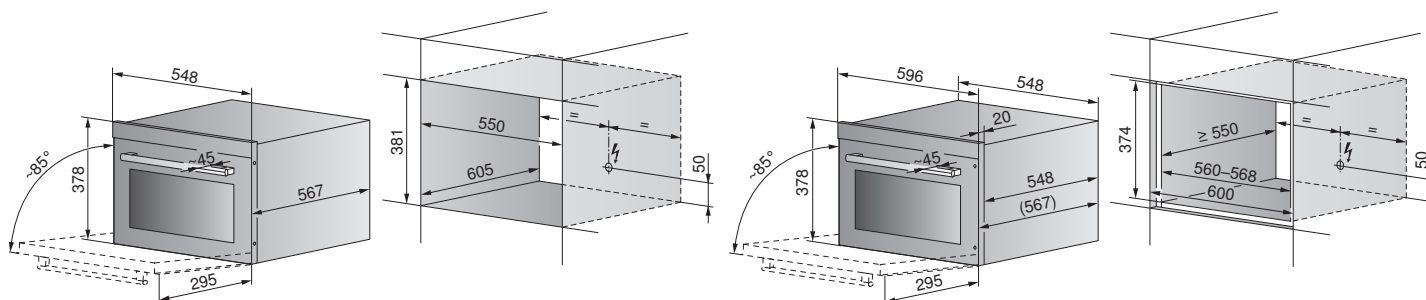

Aansluitkabel
Tilkoblingskabel
Anslutningskabel
Bağlantı kablosu

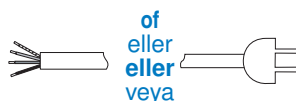

Inbouwcombinaties

Monteringskombinasjoner

Inbyggnadskombinationer

Montaj kombinasyonları

Onder tweede bakoven
 Under ekstra stekeovn
Under en andra ugn
 İkinci fırının altına

Boven tweede bakoven
 Over ekstra stekeovn
Ovanför en andra ugn
 İkinci fırının üstüne

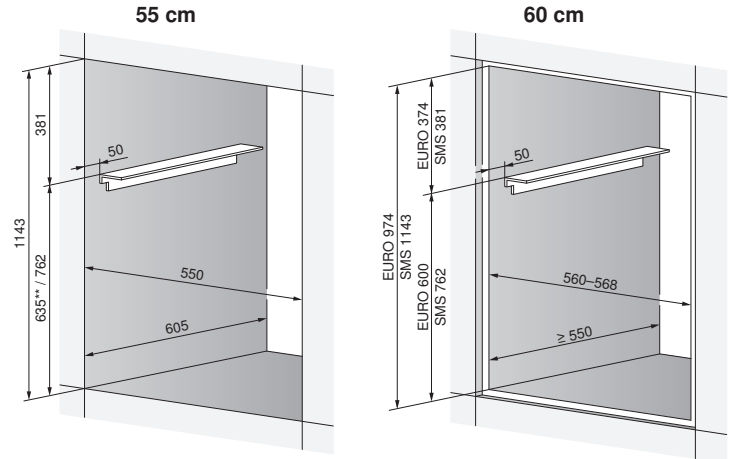
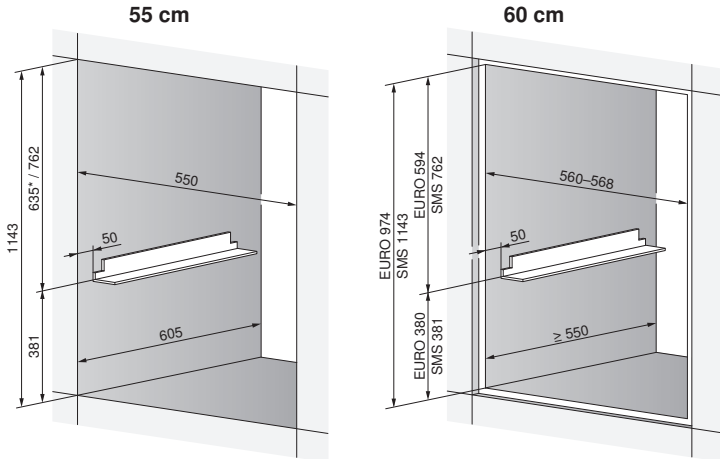

*/** zie ontwerpdocumenten

*/** se planleggingshjelp

*/** se planeringsassistenten

*/** bkz. Planlama yardımı



De installatie moet in spanningsloze toestand worden uitgevoerd
 Installasjonen må foretas i spenningsfri tilstand
 Installationen måste utföras i spänningsfritt tillstånd
 Kurulum elektriksiz ortamda gerçekleştirilmelidir

1.

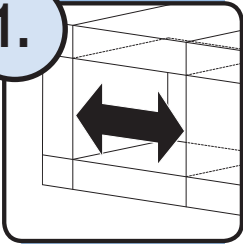

Breedte van de nis controleren (zie ontwerpdocumenten)

Kontroller nisjebredden (se planleggingshjelp)
Kontrollera nischbredden (se planeringsassistenten)
 Oyuk genişliğini kontrol edin (bkz. Planlama yardımı)

Toestel/nis moeten in breedte/hoogte exact passen.
 Apparatet/nisjen må passe nøyaktig i bredden/høyden
Ugnen/nischen måste passa precis på både bredden och höjden
 Cihaz / oyuk uygun genişliğe / yüksekliğe ayarlanmalıdır

2.

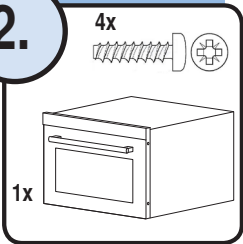

Toestel/montagemateriaal controleren
 Kontroller apparat/monteringsmateriale
Kontrollera ugnen/monteringsmaterialet
 Cihazı / montaj malzemelerini kontrol edin

Beschadigen? Montagemateriaal aanwezig?
 Skader? Finnes det monteringsmateriale?
Skador? Finns monteringsmaterial?
 Hasar var mı? Montaj malzemeleri mevcut mu?

3.

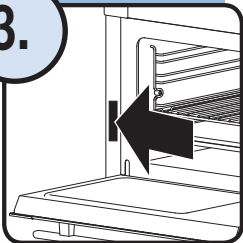

Aansluitwaarden controleren
 Kontroller de tilkoblede effektene
Kontrollera anslutningsvärderna
 Bağlantı değerlerini kontrol edin

Aansluitwaarden moeten voor montage overeenkomen
 De tilkoblede effektene må stemme overens for montering
Anslutningsvärderna måste stämma överens med monteringen
 Bağlantı değerleri montaja uygun olmalıdır

4.

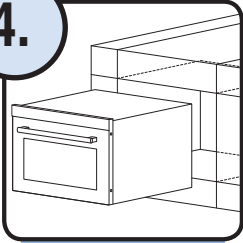

Toestel voor nis plaatsen
 Sett apparatet foran nisjen
Ställ ugnen framför nischen
 Cihazı oyuğun önüne yerleştirin

5.

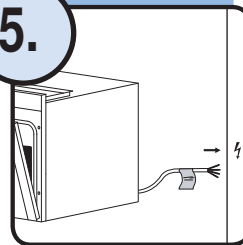

Kabel aansluiten
 Koble til kabelen
Anslut kabeln
 Kabloyu bağlayın

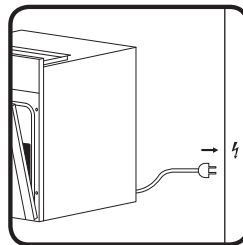

Kabel conform aansluitplaatje op aansluitklem aansluiten

Koble kabelen til koblingsklemmen i henhold til tilkoblingskiltet
Anslut kabeln till anslutningsklämman enligt anslutningsskylten
 Kabloyu, terminal kelepçesi üzerindeki bağlantı plakasına göre bağlayın

6.

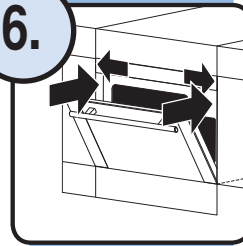

Toestel geheel inschuiven en uitrichten
 Skjv apparatet helt inn, rett det opp
Skjut in ugnen helt och rikta in den
 Cihazı tamamen kaydırın ve hizalayın

7.



Toestel vastschroeven aan nis
 Skru apparatet fast i nisjen
Skruva fast ugnen i nischen
 Cihazı oyuğa vidalayın

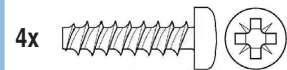

Toestelbreedte
Apparatbreedde
Ugnsbredd
Cihaz genişliği

55 cm
 or
 eller
 eller
 veya
 60 cm

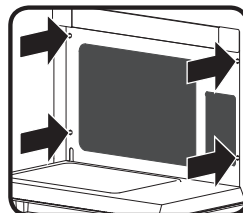

Funciecontrole
 Funksjonskontroll
Funktionskontroll
 Fonksiyon kontrolleri