

<b>NL</b>	<b>Installatievoorschriften</b>	<b>3</b>
<b>FR</b>	<b>Instructions d'installation</b>	<b>4</b>
<b>DE</b>	<b>Montageanleitung</b>	<b>6</b>
<b>EN</b>	<b>Operating and installation Instructions</b>	<b>7</b>

**Novy Phantom Cable**  
7530



**NOVY**





## 1 VOORSCHRIFTEN VOOR VEILIGHEID EN MONTAGE

Meer informatie over de Novy producten, accessoires en diensten kunt u vinden op internet: [www.novy.be](http://www.novy.be).

Dit is de montage instructie voor het toestel zoals op de voorzijde is aangegeven. De gebruiksaanwijzing is een apart boekje dat met het toestel is meegeleverd.

In deze montage instructie wordt gewerkt met een aantal symbolen. Hieronder vind u de betekenis van deze symbolen.

Symbol	Betekenis	Actie
	Indicatie	Toelichting van een indicatie op de afzuigkap.
	Info/ Waarschuwing	Dit symbool duidt op een belangrijke tip of een gevaarlijke situatie

Leef deze instructie na om letsel en materiële schade te voorkomen.



### Waarschuwingen voorafgaand montage

- Dit toestel voldoet aan de geldende veiligheidsvoorschriften. Ondeskundige montage kan echter persoonlijk letsel en schade aan het toestel veroorzaken.
- Het toestel is uitsluitend bedoeld voor huishoudelijk gebruik (bereiding van voedingsmiddelen) met uitsluiting van alle ander huishoudelijk, commercieel of industrieel gebruik. Gebruik het toestel niet buitenshuis.
- Controleer de staat van het toestel en het montage-materiaal zodra u ze uit de verpakking haalt. Neem het toestel met zorg uit de verpakking. Gebruik geen scherpe messen om de verpakking te openen.
- Installeer het toestel niet indien het beschadigd is en richt u in dat geval tot Novy.
- Controleer aan de hand van tekening A of alle montage-materialen meegeleverd zijn. De vetfilters bevinden zich in het toestel.
- Novy is niet aansprakelijk voor schade als gevolg van onjuiste montage, onjuiste aansluiting, onjuist gebruik of onjuiste bediening.
- De installatie en de elektrische aansluiting van het toestel dienen aan een erkende vakman toevertrouwd te worden.
- De veiligheid is alleen gewaarborgd bij een deskundige montage volgens de montagehandleiding. De installateur is verantwoordelijk voor een goede werking op de plaats van opstelling.
- Voor het eenvoudiger monteren van het toestel wordt aangeraden dit met minimaal 2 personen uit te voeren.

- Lees aandachtig de gebruiksaanwijzing en de montage instructie vóór de installatie en ingebruikname van dit toestel. Hierin vind u belangrijke informatie voor de montage en gebruik van het toestel.
- Metalen onderdelen kunnen scherpe kantjes hebben en u kunt zich eraan verwonden. Draag daarom bij het monteren handschoenen die u daartegen beschermen.



### Montage voorschriften van het toestel

- Zorg dat de constructie waar het toestel aan of in wordt gemonteerd over voldoende draagkracht beschikt.
- Voor een juiste montage dient u materiaal te gebruiken dat voldoende stabiel en aangepast is aan de bouwkundige situatie en het gewicht van de afzuigkap.
- Het apparaat mag niet direct in gipsplaten of gelijksoortig licht bouw materiaal worden gemonteerd.
- Defecte of beschadigde onderdelen mogen alleen door originele Novy onderdelen worden vervangen.
- Hoe groter de afstand is tussen het toestel en de kookplaat, hoe minder gemakkelijk de kookdampen opgenomen worden door het toestel. Respecteer derhalve de vermelde (advies)montagehoogte.
- Als in de installatiehandleiding van de gaskookplaat een andere afstand is aangegeven, geldt de grootste aangegeven afstand.
- Om ervoor te zorgen dat de kookdampen optimaal worden opgenomen, dient het toestel of de constructie waarin het toestel wordt ingebouwd de kookplaat te overdekken. Zorg bij een zelf gemaakte constructie dat het toestel gecentreerd boven de kookplaat gemonteerd wordt.
- Voor een optimale werking mag de kookplaat niet groter zijn dan het toestel of de constructie waarin het toestel is ingebouwd.



### Recirculatie

De afzuigkap kan uitsluitend als recirculatie afzuigkap worden gebruikt.

De kookdampen worden door de vetfilters en een geurfilter gereinigd en weer teruggeleid in de keuken.



### Luchtoevoer

Bij een toestel met recirculatie dient ook een minimale ventilatie in de ruimte waar het toestel is opgesteld/geplaatst aanwezig te zijn. De ventilatie kan geschieden door de algemene ventilatie in de woning of door een raam te kantelen of een deur te openen.



## Elektrische aansluiting

- Het toestel mag met de netstekker uitsluitend worden aangesloten op een stopcontact met randaarde (230V – 50Hz).
- Indien aansluiting met een netstekker niet mogelijk is, dan moet in de vast geplaatste elektrische installatie een alpolige scheidingsinrichting volgens de voorwaarden van de overspanningscategorie III en volgens de installatievoorschriften worden ingebouwd. De vaste aansluiting mag alleen door een elektricien worden aangelegd.
- De veiligheid wordt enkel verzekerd wanneer het toestel volgens de vereiste voorschriften op een aardleiding is aangesloten.
- Het toestel dient op elk gewenst moment van de stroom te kunnen worden afgesloten.
- Gebruik geen verlengkabel voor de aansluiting op het elektrische net.
- Elektrische schok: een defect toestel nooit inschakelen, dit kan een elektrische schok veroorzaken. Neem de netstekker uit het stopcontact of schakel deze uit bij de groepenkast. Neem contact op met de servicedienst van Novy.
- Reparaties en vervangen van defecte of beschadigde bedradingen mogen uitsluitend worden uitgevoerd door technici welke zijn geïnstrueerd door Novy.
- Vocht dat in het toestel terecht is gekomen kan een elektrische schok veroorzaken. Geen hogedrukreiniger of stoomreiniger gebruiken.

## 2 ACCESSOIRES

### Kit langere ophangkabels

Optioneel kan een accessoire met 4 langere kabels besteld worden met een lengte van 3,5 meter (artikelnummer 7530.100).

### InTouch

InTouch biedt de mogelijkheid om de Novy-afzuigkap te bedienen vanaf de Novy InTouch inductiekookplaat. De plafondunit kan standaard gecombineerd worden met InTouch inductiekookplaten.

Kijk op de website voor de verschillende modellen van inductiekookplaten met InTouch.

Meer informatie over de Novy producten, accessoires en diensten kunt u vinden op internet: [www.novy.com](http://www.novy.com).

## FR

### 1 PRESCRIPTIONS DE SÉCURITÉ ET D'INSTALLATION

Vous trouverez plus d'informations sur les produits, accessoires et services Novy sur Internet: [www.novy.com](http://www.novy.com).

Ceci est la notice de montage de l'appareil identifié en première page. Le mode d'emploi est un livret séparé, fourni avec l'appareil.

Cette notice de montage utilise un certain nombre de symboles. Vous trouverez ci-dessous la signification de ces symboles.

Symbole	Signification	Action
	Indication	Explication d'une indication apparaissant sur l'appareil
	Avertissement	Ce symbole signale un conseil important ou une situation dangereuse

Respectez ces instructions pour éviter les blessures et les dommages matériels.



### Avertissements préalables au montage

- Cet appareil est conforme aux règles de sécurité en vigueur. Toutefois, une installation non professionnelle peut entraîner des blessures corporelles et endommager l'appareil.
- L'appareil est exclusivement destiné à un usage domestique (préparation d'aliments), à l'exclusion de tout autre usage domestique, commercial ou industriel. N'utilisez pas l'appareil en extérieur.
- Vérifiez l'état de l'appareil et du matériel de montage dès que vous les sortez de l'emballage. Retirez l'appareil de l'emballage avec précaution. N'utilisez pas de couteaux pointus pour ouvrir l'emballage.
- Si l'appareil est endommagé, ne l'installez pas et contactez Novy.
- Vérifiez sur base du schéma A que tout le matériel de montage est inclus. Les filtres à graisse se trouvent déjà dans l'appareil.
- Novy n'est pas responsable des dommages résultant d'un montage, d'un raccordement, d'une utilisation ou d'un maniement incorrects.
- L'installation et le raccordement électrique de l'appareil doivent être confiés à un professionnel qualifié.
- La sécurité n'est garantie que si l'appareil est correctement installé conformément à la notice de montage. L'installateur est responsable du bon fonctionnement sur le lieu d'installation.
- Afin de faciliter l'installation de l'appareil, il est recommandé d'y procéder avec au moins 2 personnes.

- Veuillez lire attentivement le mode d'emploi et la notice de montage avant d'installer et de mettre en service cet appareil. Vous y trouverez des informations importantes pour le montage et l'utilisation de l'appareil.
- Les pièces métalliques peuvent présenter des arêtes vives et peuvent occasionner des blessures. Dès lors, portez des gants qui vous en préservent lors de l'assemblage.



### Prescriptions de montage de l'appareil

- Veillez à ce que la structure sur ou dans laquelle l'appareil doit être monté ait une capacité de charge suffisante.
- Pour garantir un montage correct, utilisez un matériau suffisamment stable et adapté à la situation de construction et au poids de l'appareil.
- L'appareil ne doit pas être directement monté dans les placoplâtres ou autres matières légères similaires.
- Les pièces défectueuses ou endommagées ne peuvent être remplacées que par des pièces Novy d'origine.
- Plus la distance entre l'appareil et la plaque de cuisson est grande, plus l'aspiration des vapeurs de cuisson par l'appareil sera difficile. Respectez donc la hauteur de montage (recommandée) spécifiée.
- Si une distance différente est spécifiée dans les instructions de pose de la plaque de cuisson au gaz, c'est la distance la plus importante qui s'applique.
- Pour que les vapeurs de cuisson soient aspirées de manière optimale, l'appareil ou la structure dans laquelle il doit être installé doit recouvrir la table de cuisson. Dans le cas d'une structure réalisée soi-même, s'assurer que l'appareil est monté centré au-dessus de la table de cuisson.
- Pour un fonctionnement optimal, la surface de cuisson ne doit pas être plus grande que l'appareil ou la structure dans laquelle il est installé.



### Recyclage

La hotte de cuisson ne peut être utilisée que comme une hotte de recirculation.

Les vapeurs de cuisson sont nettoyées par les filtres à graisse et un filtre à odeurs et sont renvoyées dans la cuisine.



### Arrivée d'air

Dans le cas d'un appareil avec recirculation, il doit également y avoir un minimum de ventilation dans la pièce où l'appareil est installé. La ventilation peut se faire en activant la ventilation générale dans l'habitation ou en entrouvrant une fenêtre ou en ouvrant une porte.



### Raccordement électrique

- L'appareil ne peut être branché que dans une prise de courant avec broche de terre (230 V, 50 Hz).
- Si la connexion avec une prise principale n'est pas possible, un sectionneur omnipolaire doit être intégré dans l'installation électrique permanente conformément aux conditions de la catégorie de surtension III et à la réglementation pour l'installation. Seul un professionnel agréé est habilité à connecter les appareils sans prise.
- La sécurité n'est garantie que si l'appareil est raccordé à un conducteur de terre conformément à la réglementation en vigueur.
- L'appareil doit pouvoir être débranché de l'alimentation électrique à tout moment.
- N'utilisez pas de rallonge pour le branchement au secteur.
- Choc électrique : n'allumez jamais un appareil défectueux, car cela pourrait provoquer un choc électrique. Débranchez la fiche secteur de la prise de courant ou déconnectez-la au niveau du tableau de distribution. Contactez le service après-vente de Novy.
- Les réparations et le remplacement du câblage défectueux ou endommagé ne doivent être effectués que par des techniciens formés par Novy.
- L'humidité qui pénètre dans l'appareil peut provoquer un choc électrique. N'utilisez pas de nettoyeur haute pression ni de nettoyeur vapeur.

## 2 ACCESSOIRES

### Rallonges de câbles

Il est possible de commander en option un accessoire avec 4 câbles plus longs d'une longueur de 3,5 m (réf. 7530.100).

### InTouch

InTouch permet de commander la hotte Novy à partir de la table de cuisson à induction Novy InTouch. Ce plafonnier est compatible avec les tables de cuisson induction Novy In Touch.

Visitez le site web pour voir les différents modèles de table de cuisson à induction avec InTouch.



Vous trouverez plus d'informations sur les produits, accessoires et services Novy sur Internet: [www.novy.com](http://www.novy.com).

## 1 SICHERHEITS- UND MONTAGEVORSCHRIFTEN

Weitere Informationen zu den Produkten, dem Zubehör und den Dienstleistungen von Novy finden Sie im Internet unter: [www.novy.com](http://www.novy.com).

Diese Broschüre enthält die Montageanleitung für das Gerät, wie auf der Vorderseite angegeben. Die Gebrauchsanweisung wurde dem Gerät in einer gesonderten Broschüre beigelegt.

In dieser Montageanleitung werden einige Symbole verwendet. Nachfolgend finden Sie eine Erklärung dieser Symbole.

Symbol	Bedeutung	Aktion
	Anzeige	Erläuterung einer Anzeige auf der Dunstabzugshaube.
	Warnhinweis	Dieses Symbol weist auf einen wichtigen Tipp oder eine gefährliche Situation hin.

Beachten Sie diese Anleitung, um Verletzungen und Sachschäden zu vermeiden.



### Warnhinweise vor der Montage

- Dieses Gerät erfüllt die geltenden Sicherheitsvorschriften. Eine unsachgemäße Montage kann jedoch zu Verletzungen und Schäden am Gerät führen.
- Das Gerät ist nur für den Hausgebrauch (Zubereitung von Lebensmitteln) bestimmt, unter Ausschluss aller anderen haushaltlichen, gewerblichen und industriellen Zwecke. Das Gerät darf nicht im Freien verwendet werden.
- Überprüfen Sie den Zustand des Geräts und des Montagematerials, sobald Sie es aus der Verpackung nehmen. Nehmen Sie das Gerät sorgfältig aus der Verpackung. Verwenden Sie zum Öffnen der Verpackung keine scharfen Messer.
- Installieren Sie das Gerät nicht, wenn es beschädigt ist, und wenden Sie sich in diesem Fall an Novy.
- Überprüfen Sie anhand der Zeichnung A, ob alle Montagematerialien vorhanden sind. Die Fettfilter befinden sich in dem Gerät.
- Novy haftet nicht für Schäden, die durch falsche Montage, falschen Anschluss, unsachgemäße Verwendung oder falsche Bedienung entstehen.
- Die Installation und der elektrische Anschluss des Geräts müssen von einem anerkannten Fachmann übernommen werden.
- Die Sicherheit ist nur bei fachgerechter Installation gemäß der Montageanleitung gewährleistet. Derjenige, der das Gerät installiert, ist für den ordnungsgemäßen Betrieb am Installationsort verantwortlich.

- Zur einfacheren Montage des Gerätes wird empfohlen, diese mit mindestens zwei Personen durchzuführen.
- Lesen Sie die Gebrauchsanweisung und Montageanleitung sorgfältig durch, bevor Sie dieses Gerät installieren und in Betrieb nehmen. Darin sind wichtige Informationen in Bezug auf die Installation und Verwendung des Geräts enthalten.
- Metallteile können scharfe Kanten haben, an denen Sie sich verletzen können. Tragen Sie bei der Montage Handschuhe, die Sie vor Verletzungen schützen.



### Montagevorschriften des Geräts

- Stellen Sie sicher, dass die Konstruktion, auf der das Gerät montiert wird, eine ausreichende Tragfähigkeit besitzt.
- Für die ordnungsgemäße Montage, ein ausreichend stabiles, an die baulichen Gegebenheiten und das Gerätegewicht angepasstes Material verwenden.
- Das Gerät darf nicht direkt in die Gipskartonplatten oder ähnliche Leichtbaustoffe montiert werden.
- Defekte oder beschädigte Teile dürfen nur durch Originalteile von Novy ersetzt werden.
- Je größer der Abstand zwischen Gerät und Kochfeld, desto weniger Kochdämpfe werden vom Gerät aufgenommen. Beachten Sie daher die angegebene (empfohlene) Montagehöhe.
- Wenn in der Installationsanleitung für das Gaskochfeld ein anderer Abstand angegeben ist, gilt der größte angegebene Abstand.
- Um eine optimale Absorption der Kochdämpfe zu gewährleisten, muss das Gerät oder die Konstruktion, in die das Gerät eingebaut wurde, das Kochfeld abdecken. Stellen Sie bei einer selbst hergestellten Konstruktion sicher, dass das Gerät mittig über dem Kochfeld montiert wird.
- Für eine optimale Leistung darf das Kochfeld nicht größer sein als das Gerät oder die Konstruktion, in der das Gerät installiert ist.



### Umluft

Die Dunstabzugshaube kann nur als Umluft-Dunstabzugshaube verwendet werden.

Die Kochdämpfe werden durch die Fettfilter und einen Geruchsfilter gereinigt und in die Küche zurückgeführt.



### Luftzufuhr

Bei einem Gerät mit Rezirkulation muss in dem Raum, in dem das Gerät installiert / aufgestellt wurde, eine Mindestbelüftung gegeben sein. Die Belüftung kann über die allgemeine Belüftung oder ein geöffnetes Fenster oder eine geöffnete Tür erfolgen.



## Elektrischer Anschluss

- Das Gerät darf nur mit einem Netzstecker an eine geerdete Steckdose angeschlossen werden (230V - 50Hz).
- Wenn der Anschluss mit einem Hauptstecker nicht möglich ist, muss ein allpoliger Trennschalter gemäß den Bedingungen der Überspannungskategorie III und gemäß den Installationsvorschriften in die feste elektrische Installation integriert werden. Nur ein zugelassener Fachmann darf Geräte ohne Stecker anschließen.
- Die Sicherheit ist nur dann gewährleistet, wenn das Gerät vorschriftsmäßig an einen Schutzleiter angeschlossen ist.
- Das Gerät muss jederzeit vom Stromnetz getrennt werden können.
- Verwenden Sie kein Verlängerungskabel für den Anschluss an das Stromnetz.
- Elektrischer Schlag: Schalten Sie niemals ein defektes Gerät ein, da dies einen elektrischen Schlag verursachen kann. Ziehen Sie den Netzstecker aus der Steckdose oder schalten Sie ihn am Gruppenschrank aus. Wenden Sie sich an den Kundendienst von Novy.
- Der Austausch defekter oder beschädigter Kabel sowie Reparaturen dürfen nur durch von Novy angewiesene Techniker vorgenommen werden.
- In das Gerät eingedrungene Feuchtigkeit kann einen elektrischen Schlag verursachen. Verwenden Sie keinen Hochdruck- bzw. Dampfreiniger.

## 2 ZUBEHÖR

### Kit mit Seilverlängerung

Optional kann ein Zubehör mit 4 längeren Kabeln mit einer Länge von 3,5 Metern bestellt werden (Artikelnummer 7530.100).

### InTouch

InTouch bietet die Möglichkeit, die Novy-Dunstabzugshaube von der Novy InTouch Induktionskochplatte aus zu bedienen.

Die Deckeneinheit kann standardmäßig mit allen Novy InTouch Induktionskochfeldern kombiniert werden.

Auf der Website finden Sie verschiedene Induktionskochplatten-Modelle mit InTouch.

Weitere Informationen zu den Produkten, dem Zubehör und den Dienstleistungen von Novy finden Sie im Internet unter: [www.novy.com](http://www.novy.com).

## EN

## 1 SAFETY AND ASSEMBLY REGULATIONS

Further information on Novy products, accessories and services may be found on the internet: [www.novy.com](http://www.novy.com).

These are the installation instructions for the appliance as shown on the front. The directions for use are in a separate booklet supplied with the appliance.

These installation instructions make use of a number of symbols. The meanings of the symbols are shown below.

Symbol	Meaning	Action
	Indication	Explanation of an indication on the hood.
	Warning	This symbol indicates an important tip or a dangerous situation

Observe this instruction in order to prevent injury and damage to property.



### Warnings before installation

- This appliance complies with the applicable safety instructions. However, inexperienced installation may cause personal injury or damage to the appliance.
- The appliance is intended exclusively for household use (preparation of food) and excludes all other domestic, commercial or industrial use. Do not use the appliance outside.
- Check the condition of the appliance and the installation fittings as soon as you remove them from the packaging. Remove the appliance from the packaging with care. Do not use sharp knives to open the packaging.
- Do not install the appliance if it is damaged, and in that case inform Novy.
- Check on the basis of the drawing A that all the materials for installation have been supplied. The grease filters are in the appliance.
- Novy is not liable for damage resulting from incorrect assembly, incorrect connection, incorrect use or incorrect operation.
- The installation and electrical connection of the appliance should be left to a recognised expert.
- Safety is guaranteed only with expert installation in accordance with the installation manual. The installing technician is responsible for proper operation at the installation location.
- For easier installation of the appliance, it is advisable to carry it out with at least 2 people.
- Read the directions for use and the installation instructions before installing and using this appliance. You will find important information here for the assembly and use of the appliance.
- Metal parts may have sharp edges, and you may injure yourself on them. For that reason, wear protective gloves during installation.



### Installation instructions for the appliance

- Ensure that the structure on or in which the appliance is to be installed can bear its weight.
- To ensure correct installation, you must use a material which is sufficiently stable and suitable for both the structural conditions and the weight of the appliance.
- The appliance must not be fitted directly onto plaster-board or similar lightweight materials.
- Faulty or damaged parts may only be replaced by original Novy parts.
- The larger the distance between the appliance and the hob, the less easily the cooking vapours can be taken up by the appliance. For this reason, pay heed to the stated (recommended) installation height.
- If a different distance is specified in the installation instructions for the gas hob, the largest distance indicated applies.
- In order to ensure that the cooking vapours are taken up in an optimal way, the appliance, or the structure into which the appliance is being installed, should extend over the hob. When using your own structure, ensure that the appliance is installed centred above the hob.
- For optimal operation, the hob should not be larger than the appliance or the structure into which the appliance is installed.



### Recirculation

The cooker hood can only be used as a recirculation cooker hood.

The cooking vapours are cleaned by the grease filters and an odour filter and returned to the kitchen.



### Air supply

With an appliance with recirculation, there must be a minimum of ventilation in the room where the appliance has been installed / is positioned. Ventilation can be provided by the overall ventilation in the home or by tilting a window or opening a door.



### Installation instructions for the outlet

- The appliance may only be connected with the power plug to a socket with an earth (230 V – 50 Hz).
- If connection with a main plug is not possible, an all-pole isolating switch must be integrated into the permanent electrical installation according to the conditions of overvoltage category III and according to the installation regulations. Only a licensed professional may connect appliances without plugs.
- Safety is only assured when the appliance is connected to an earth cable in accordance with the instructions laid down.
- The appliance must be able to be disconnected from the power at any desired point.
- Do not use an extension cable for the connection to the electrical mains.

- Electric shock: never switch on a faulty appliance, this could cause an electric shock. Take the power plug out of the socket, or switch off at the distribution cabinet. Contact the Novy service department.
- Repairs and replacing faulty or damaged wiring must only be carried out by technicians who have undergone instruction by Novy.
- Moisture that has got into the appliance may cause an electric shock. Do not use a high pressure or steam cleaner.

## 2 ACCESSORIES

### Kit with longer hanging cables

Optionally, an accessory with four longer cables of 3,5 metres can be ordered (item number 7530.100).

### InTouch

InTouch offers you the possibility to control the Novy cooker hood from the Novy InTouch induction cooking plate. The ceiling hood may, as a default, be combined with InTouch induction cooking plates.

Visit the website for the different models of induction cooking plates with InTouch.

Further information on Novy products, accessories and services may be found on the internet: [www.novy.com](http://www.novy.com).



 Novy adviseert om extra aandacht te besteden aan het afwerken van het plafondoppervlak. De Phantom heeft een uplight die onvolkomenheden in het pleisterwerk extra zal accentueren. Inspecteer de gladheid van het plafond, eventueel met een uplight, voor te starten met de installatie van de Phantom.

 Haal de afzuigkap NIET uit de verpakking. De afzuigkap wordt vanuit de doos gemonteerd.

 De advies afstand tussen werkblad en onderzijde afzuigkap met elektrische- of keramische kookplaat is minimaal 600mm en maximaal 850mm. De advies afstand tussen werkblad en onderzijde afzuigkap met gas of inductie kookplaat is minimaal 650mm en maximaal 850mm.

 Voor een juiste montage dient u materiaal te gebruiken dat voldoende stabiel en aangepast is aan de bouwkundige situatie en het gewicht van de afzuigkap. De meegeleverde schroeven en pluggen alleen voor betonnen plafonds gebruiken. Type 7530 gewicht: 45 kg  
Type 7540 gewicht: 51 kg

 Het apparaat mag niet direct in gipsplaten of gelijksoortig licht bouw materiaal worden gemonteerd.

 Novy recommande d'accorder une attention particulière à la finition de la surface du plafond. Le Phantom dispose d'un éclairage ascendant qui met en évidence les imperfections du plâtre. Vérifiez la planéité du plafond, si nécessaire à l'aide d'un projecteur, avant de commencer l'installation du Phantom.

 Ne retirez PAS la hotte de son emballage. La hotte est installée à partir de la boîte.

 La hauteur de montage recommandée avec une table de cuisson électrique ou céramique est de 600 mm minimum et 850mm maximum. La hauteur de montage avec une table de cuisson au gaz ou à induction est de 650 mm minimum et 850 mm maximum.

 Pour réaliser un montage correct, utilisez un matériau suffisamment stable et adapté à la situation du bâtiment et au poids de la hotte. Les vis et les chevilles fournies ne doivent être utilisées que pour les plafonds en béton. Poids du type 7530 : 45 kg  
Poids du type 7540 : 51 kg

 L'appareil ne doit pas être directement monté dans les placoplâtres ou autres matières légères similaires.

 Novy empfiehlt, der Endbearbeitung der Deckenoberfläche besondere Aufmerksamkeit zu schenken. Das Phantom hat eine nach oben gerichtete Leuchte, die Unregelmäßigkeiten im Putz zutage bringt. Überprüfen Sie die Glattheit der Decke, notfalls mit einer nach oben gerichteten Leuchte, ehe Sie mit der Installation von Phantom beginnen.

 Nehmen Sie die Dunstabzugshaube NICHT aus der Verpackung. Die Abzugshaube wird direkt aus dem Karton heraus montiert.

 Die empfohlene Montagehöhe bei einem Elektro- oder Keramikfeld beträgt mindestens 600 mm und höchstens 850 mm. Die empfohlene Montagehöhe bei einem Gas- oder Induktionskochfeld beträgt mindestens 650 mm und höchstens 850 mm.

 Verwenden Sie für die vorchriftsmäßige Montage Material, das ausreichend stabil ist und sowohl für die Einbausituation als auch das Gewicht der Dunstabzugshaube geeignet ist. Die im Lieferumfang enthaltenen Schrauben und Dübel sind nur für Betondecken. Gewicht Typ 7530: 45 kg  
Gewicht Typ 7540: 51 kg

 Das Gerät darf nicht direkt in die Gipskartonplatten oder ähnliche Leichtbaustoffe montiert werden.

 Novy recommends paying extra attention to the finishing of the ceiling surface. The Phantom has an uplight that will highlight imperfections in the plaster. Check the smoothness of the ceiling, if necessary with an uplight, before starting the installation of the Phantom.

 Do NOT remove the hood from the packaging. The hood will be mounted while still in the box.

 The recommended mounting height for an electric or ceramic cooking plate is min. 600 mm and max. 850 mm. The mounting height for a gas or induction cooking plate is min. 650 mm and max. 850 mm.

 For correct mounting, use material that is sufficiently stable and suitable for the building situation and the weight of the cooker hood. The screws and plugs provided should only be used for concrete ceilings. Type 7530 weight: 45 kg  
Type 7540 weight: 51 kg

 The appliance must not be fitted directly onto plasterboard or similar light-weight materials.

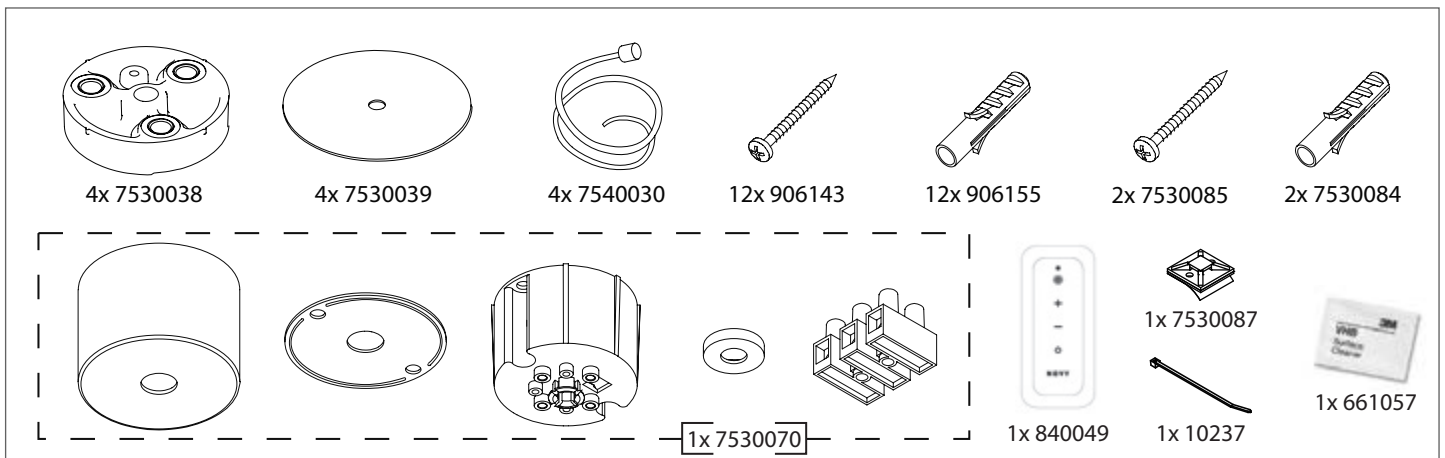

1



2

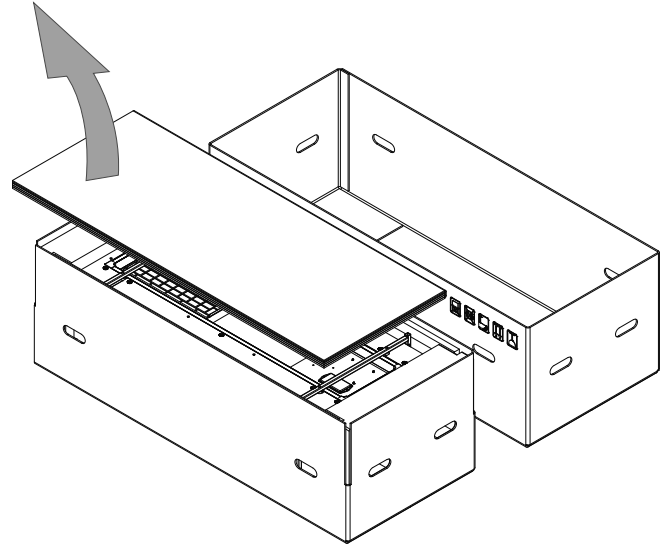



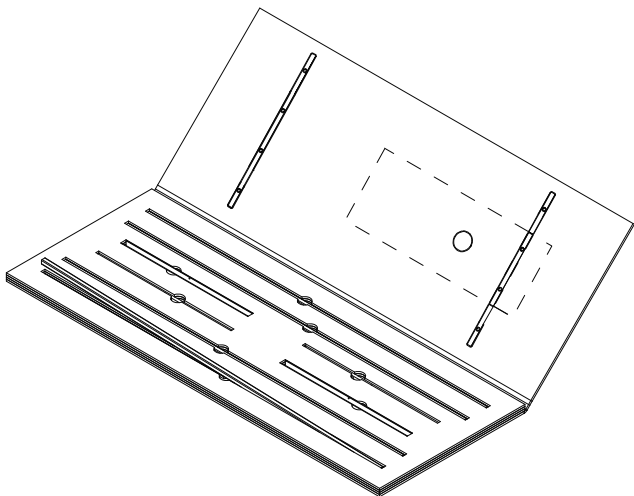

3

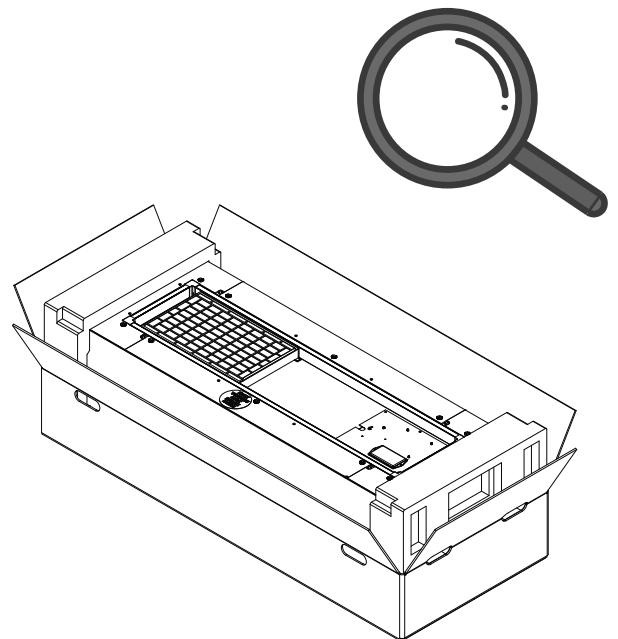





4



- ①  **Let op, niet onder spanning monteren. Zorg ervoor dat het stroomcircuit waar het apparaat op aangesloten wordt, is uitgeschakeld.**
- ② Verwijder het deksel van de verpakking en neem de bovenste kartonnen verpakingskit uit de doos.
- ③ Snij de tape van de kartonnen verpakingskit door.  
Vouw het karton open. Op de binnenzijden van het karton zijn 2 boormallen afgebeeld.  
Tussen beide boormallen zit een kartonnen opvulplaat.
-  **LET OP : In de doos van type 7540 bevinden zich in de kartonnen opvulplaat de frameprofielen.**
- Leg al het materiaal terzijde; in volgende stappen heeft u deze nodig.
- ④ **Haal de afzuigkap NIET uit de verpakking.** De afzuigkap wordt vanuit de doos gemonteerd.  
Klap de zijpanelen van de doos open en controleer de afzuigkap op glasbreuk.

- ①  **Attention, ne procédez pas à l'installation sous tension. Assurez-vous que le circuit électrique auquel l'appareil est connecté est hors tension.**
- ② Enlevez le couvercle de l'emballage et sortez l'ensemble d'emballage supérieur en carton.
- ③ Coupez le ruban adhésif de l'ensemble d'emballage en carton.  
Dépliez le carton. Les côtés intérieurs du carton contiennent 2 gabarits de perçage.  
Un papier cartonné de remplissage est inséré entre les deux gabarits de perçage.
-  **ATTENTION : dans la boîte du modèle 7540, les profilés de cadre sont emballés dans le papier cartonné de remplissage.**
- Mettez toutes les pièces sur le côté ; vous en aurez besoin lors des étapes suivantes.
- ④ **Ne retirez PAS la hotte de l'emballage.** La hotte se monte depuis la boîte.  
Ouvrez les côtés de la boîte et vérifiez que les parties en verre de la hotte ne sont pas cassées.

- ①  **Vorsicht: Vor dem Installieren spannungslos machen. Stellen Sie sicher, dass der Stromkreis, an den das Gerät angeschlossen wird, ausgeschaltet ist.**
- ② Entfernen Sie den Deckel der Verpackung und entnehmen Sie das oberste Kartonverpackungskit.
- ③ Zerschneiden Sie das Klebeband des Kartonverpackungskits.  
Entfalten Sie den Karton. Die Innenseiten des Kartons enthalten zwei Bohrschablonen.  
Zwischen den zwei Bohrschablonen ist ein Kartonfüllblatt angebracht.
-  **VORSICHT: In der Verpackung für Typ 7540 befinden sich die Rahmenprofile in dem Kartonfüllblatt.**
- Legen Sie alle Materialien beiseite. Sie werden diese bei den nächsten Schritten benötigen.
- ④ **Die Dunstabzugshaube darf NICHT aus der Verpackung entfernt werden.** Die Dunstabzugshaube wird aus der Verpackung montiert.  
Öffnen Sie die Seiten der Verpackung und inspizieren Sie die Dunstabzugshaube auf Glasbruch.

- ①  **Caution, do not install under voltage. Ensure that the power circuit to which the device is connected is switched off.**
- ② Remove the lid of the packaging and take out the top cardboard packaging kit.
- ③ Cut the tape of the cardboard packaging kit.  
Fold the cardboard open. The inner sides of the cardboard contain 2 drilling templates.  
There is a cardboard filling sheet between the two drilling templates.
-  **CAUTION: In the type 7540 box, the frame profiles are located in the cardboard filling sheet.**
- Put all the material aside; you will need it in the next steps.
- ④ **Do NOT remove the cooker hood from the packaging.** The cooker hood is assembled from the box.  
Open the sides of the box and check the cooker hood for broken glass.

NL

 Voor een juiste montage dient u materiaal te gebruiken dat voldoende stabiel en aangepast is aan de bouwkundige situatie en het gewicht van de afzuigkap. De meegeleverde schroeven en pluggen alleen voor betonnen plafonds gebruiken.  
Type 7530 gewicht: 45 kg.  
Type 7540 gewicht: 51 kg

 Elektrische aansluiting  
De gearceerde rechthoek in de boormal geeft de zone aan van de elektrische aansluiting. Binnen deze zone kan de elektrische kabel omhoog naar het plafond geleid worden. De ideale positie van de elektrische aansluiting is aangeduid als A. In deze positie kan de elektrische kabel loodrecht naar het plafond geleid worden.

FR

 Pour réaliser un montage correct, utilisez un matériau suffisamment stable et adapté à la situation du bâtiment et au poids de la hotte. Les vis et les chevilles fournies ne doivent être utilisées que pour les plafonds en béton.  
Poids du type 7530 : 45 kg  
Poids du type 7540 : 51 kg

 Raccordement électrique  
Le rectangle ombragé dans le gabarit de perçage indique la zone destinée au raccordement électrique. Le câble électrique peut être acheminé vers le haut, au niveau du plafond, via cette zone. La position idéale pour le raccordement électrique est marquée A. Dans cette position, le câble électrique peut être acheminé à angle droit vers le plafond.

DU

 Verwenden Sie für die vorschriftsmäßige Montage Material, das ausreichend stabil ist und sowohl für die Einbausituation als auch das Gewicht der Dunstabzugshaube geeignet ist. Die im Lieferumfang enthaltenen Schrauben und Dübel sind nur für Betondecken.  
Gewicht Typ 7530: 45 kg  
Gewicht Typ 7540: 51 kg

 Elektrischer Anschluss  
Das schattierte Rechteck auf der Bohrschablone zeigt den Bereich für den elektrischen Anschluss. Innerhalb dieses Bereichs kann das Elektrokabel in Richtung Elektrodecke verlegt werden. Die ideale Position für den elektrischen Anschluss ist mit A gekennzeichnet. In dieser Position kann das Elektrokabel in einem rechten Winkel zur Decke geführt werden.

EN

 For correct mounting, use material that is sufficiently stable and suitable for the building situation and the weight of the cooker hood. The screws and plugs provided should only be used for concrete ceilings.  
Type 7530 weight: 45 kg  
Type 7540 weight: 51 kg

 Electrical connection  
The shaded rectangle in the drilling template indicates the zone for the electrical connection. Within this zone, the electric cable can be routed upwards towards the ceiling. The ideal position for the electrical connection is marked A. In this position, the electrical cable can be routed at right angles to the ceiling.

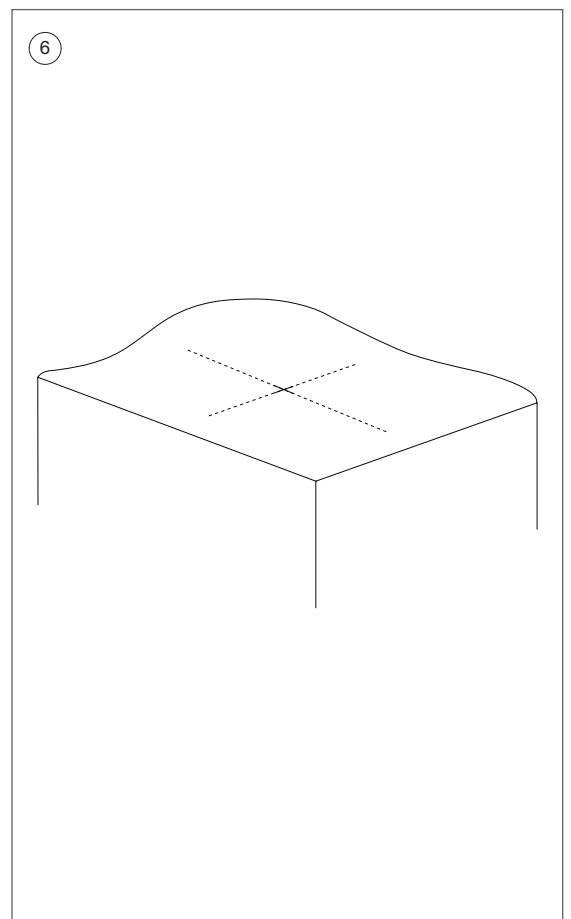
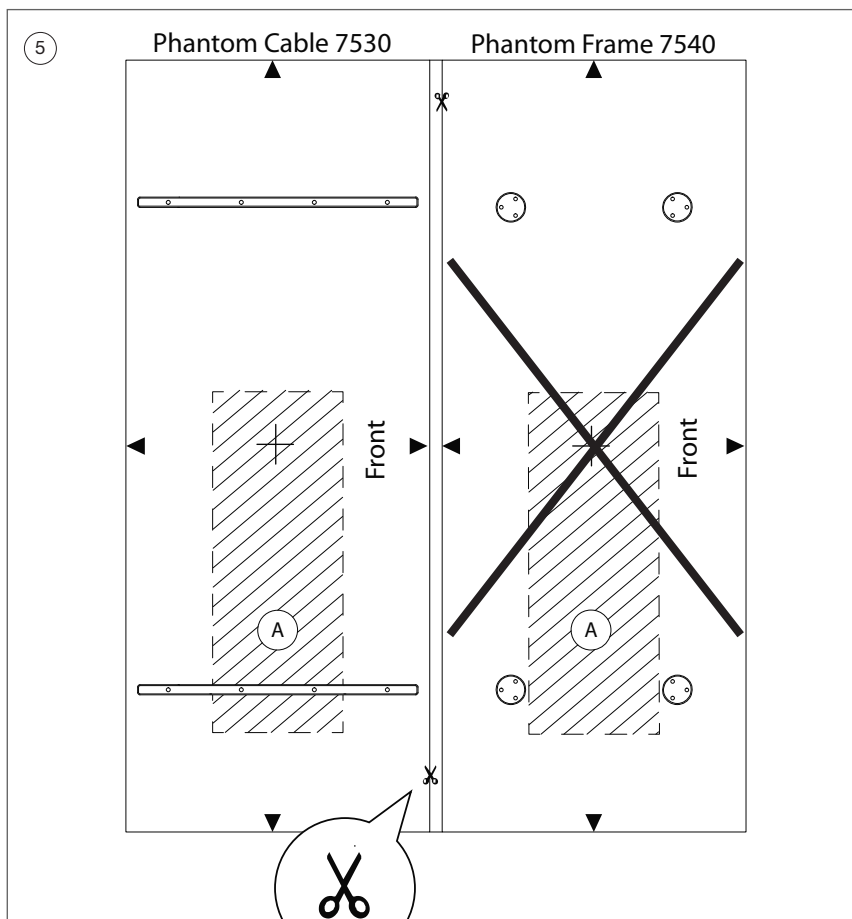

---

## NL

---

- ⑤ Neem de kartonnen plaat met de afbeeldingen van de boormallen en knip of snij het karton op de aangegeven stippellijnen door zodat er twee losse boormallen ontstaan.  
Let op: 2 verschillende boormallen (type 7530 Phantom Cable of type 7540 Phantom Frame).  
Kiest de juiste boormal overeenkomstig met het apparaat dat u gaat monteren.
- ⑥ Bepaal het midden van de afzuigkap en teken een kruislijn af op het plafond.
- Let hierbij op dat de afzuigkap gecentreerd boven de kookplaat gemonteerd moet worden.

---

## FR

---

- ⑤ Prenez le carton comportant les images des gabarits de perçage et découpez le carton selon les pointillés indiqués pour créer deux gabarits de perçage distincts.  
Veuillez noter qu'il y a 2 gabarits de perçage différents (type 7530 Phantom Cable ou type 7540 Phantom Frame).  
Choisissez le gabarit de perçage correspondant au dispositif que vous allez monter.
- ⑥ Déterminez le centre de la hotte et tracez une ligne transversale sur le plafond.
- La hotte doit être centrée au-dessus de la plaque de cuisson.

---

## DU

---

- ⑤ Nehmen Sie den Karton mit den Abbildungen der Bohrschablonen und schneiden Sie den Karton an den gekennzeichneten gestrichelten Linien, um zwei getrennte Bohrschablonen zu erhalten.  
Bitte beachten: zwei verschiedene Bohrschablonen (Typ 7530 Phantom Kabel oder Typ 7540 Phantom Rahmen).  
Wählen Sie die richtige Bohrschablone je nach dem zu montierenden Gerät.
- ⑥ Bestimmen Sie den Mittelpunkt der Dunstabzugshaube und zeichnen Sie ein Fadenkreuz an die Decke.
- Beachten Sie, dass die Dunstabzugshaube genau mittig über dem Kochfeld angebracht werden muss.

---

## EN

---

- ⑤ Take the cardboard with the images of the drilling templates and cut the cardboard at the indicated dotted lines to create two separate drilling templates.  
Please note: 2 different drilling templates (type 7530 Phantom Cable or type 7540 Phantom Frame).  
Choose the right drilling template according to the device you are going to mount.
- ⑥ Determine the centre of the cooker hood and draw a cross line on the ceiling.
- Please note that the cooker hood must be mounted centrally above the hob.

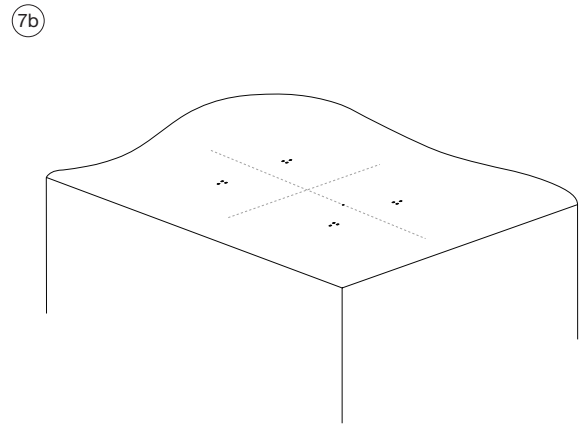
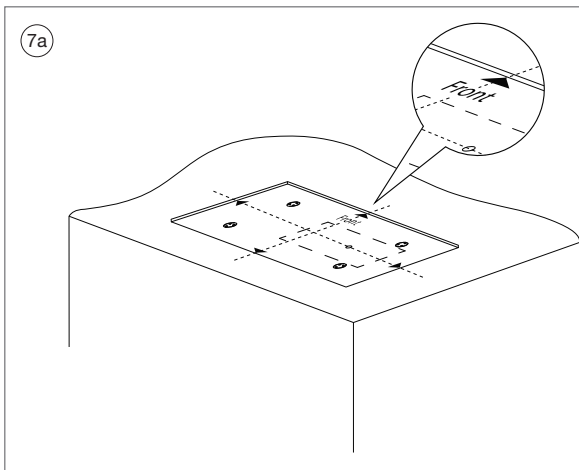

## NL

- 7 Draai de boormal met de tekst "FRONT" in de juiste positie. "FRONT" moet aan de zijde waar de persoon zal koken in verband met het naar de juiste richting openen van de onderplaat. Plaats de boormal met de zichtbare gekozen zijde naar beneden. Zorg dat de getekende kruislijn overeenkomen met de pijlen op de boormal. Teken de 12 boorgaten af op het plafond. Let er op dat de stroomkabel ergens in de gearceerde rechthoek moet uitkomen. Teken de 2 boorgaten van het potje van de stroomkabel af op het plafond. De ideale positie van de elektrische aansluiting is aangeduid als A.



**Voor een juiste montage dient u materiaal te gebruiken dat voldoende stabiel en aangepast is aan de bouwkundige situatie en het gewicht van de afzuigkap. De meegeleverde schroeven en pluggen alleen voor betonnen plafonds gebruiken. Type 7530 gewicht: 45 kg Type 7540 gewicht: 51 kg**

- 8 Verwijder de boormal en boor de 12 gaten met een 8mm boor (boor eventueel eerst met een kleinere diameter) en plaats de pluggen (906055). Boor vervolgens de 2 gaten voor het potje van de stroomkabel met een 5 mm boor. In geval van een vals plafond moet ook het doorvoergat voor de elektrische aansluiting gemaakt te worden. Markeer en boor dit gat (max. diameter 28 mm). Plaats de 2 meegeleverde pluggen (7530084).
- 9 Schuif de stalen ophangkabels (7540030) vanaf de bovenzijde door de plafondbevestiging (7530138). De eindop van de ophangkabel valt weg in de plafondbevestiging.
- 10 Schroef elke plafondbevestiging met 3 schroeven (906143) vast aan het plafond.

## FR

- 7 Tournez le gabarit de perçage marqué « AVANT » dans la position requise. Le marquage « AVANT » doit se trouver du côté où la personne va cuisiner afin d'ouvrir le panneau inférieur dans le bon sens. Placez le gabarit de perçage avec la face visible sélectionnée vers le bas. Assurez-vous que la ligne transversale dessinée correspond aux flèches du gabarit de perçage. Marquez les 12 trous de perçage sur le plafond. Veuillez noter que l'extrémité du câble d'alimentation doit se trouver quelque part dans le rectangle ombragé. Marquez les 2 trous de perçage pour le boîtier du câble d'alimentation au plafond. La position idéale pour le raccordement électrique est marquée A.



**Pour réaliser un montage correct, utilisez un matériau suffisamment stable et adapté à la situation du bâtiment et au poids de la hotte. Les vis et les chevilles fournies ne doivent être utilisées que pour les plafonds en béton. Poids du type 7530 : 45 kg Poids du type 7540 : 51 kg**

- 8 Retirez le gabarit de perçage et percez les 12 trous à l'aide d'un foret de 8 mm (si nécessaire, percez d'abord un diamètre inférieur) et insérez les chevilles (906055).
- 9 Percez ensuite les 2 trous pour le boîtier du câble d'alimentation avec un foret de 5 mm. Dans le cas d'un faux plafond, il convient également de réaliser le trou de passage pour le raccordement électrique. Marquez et percez ce trou (diamètre maximal de 28 mm). Insérez les 2 chevilles fournies (7530084).
- 9 Faites glisser les câbles de suspension en acier (7540030) par le haut à travers le plafonnier (7530138). L'embout du câble de suspension disparaît dans le support de plafond.
- 10 Vissez chaque plafonnier au plafond à l'aide de 3 vis (906143).

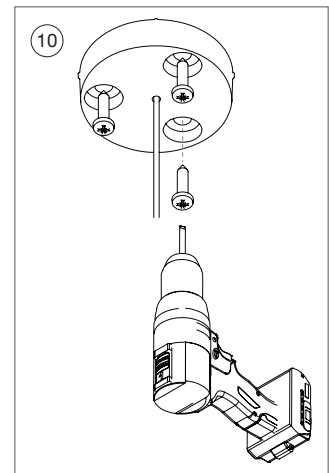
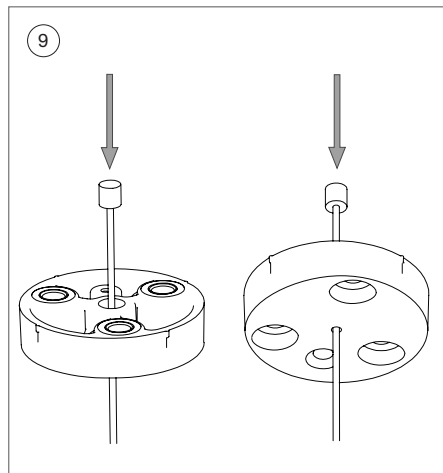
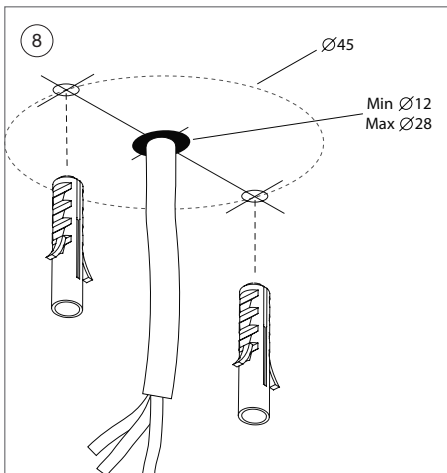

## DU

- 7 Halten Sie die mit „FRONT“ gekennzeichnete Bohrschablone an die richtige Position. „FRONT“ sollte sich auf der Seite befinden, wo die Person kocht, damit sich die Bodenplatte in der richtigen Richtung öffnet. Platzieren Sie die Bohrschablone mit der sichtbaren, ausgewählten Seite nach unten. Das Fadenkreuz muss mit den Pfeilen auf der Bohrschablone übereinstimmen. Markieren Sie die 12 Bohrlöcher an der Decke.  
Beachten Sie bitte, dass das Kabel irgendwo in dem schattierten Bereich enden muss.  
Kennzeichnen Sie die beiden Bohrlöcher für den Stromkabelendverteiler an der Decke.  
Die ideale Position für den elektrischen Anschluss ist mit A gekennzeichnet.



**Verwenden Sie für die vorschriftsmäßige Montage Material, das ausreichend stabil ist und sowohl für die Einbausituation als auch das Gewicht der Dunstabzugshaube geeignet ist.**  
**Die im Lieferumfang enthaltenen Schrauben und Dübel sind nur für Betondecken.**  
**Gewicht Typ 7530: 45 kg**  
**Gewicht Typ 7540: 51 kg**

Entfernen Sie die Bohrvorlage und bohren Sie die 12 Löcher mit einem 8-mm-Bohrer (notfalls zuerst mit einem kleineren Bohrer vorbohren) und setzen Sie die Dübel (906055) ein.

- 8 Anschließend bohren Sie mit einem 5-mm-Bohrer die beiden Bohrlöcher für den Stromkabelendverteiler. Im Falle einer abgehängten Decke muss auch das Durchgangsloch für den elektrischen Anschluss hergestellt werden. Markieren und bohren Sie dieses Durchgangsloch (Durchmesser max. 28 mm). Setzen Sie die beiden im Lieferumfang enthaltenen Dübel (7530084) ein.
- 9 Schieben Sie die Stahlseile (7540030) von oben durch die Deckenbefestigung (7530138). Die Abschlusskappe des Stahlseils verschwindet in der Deckenbefestigung.
- 10 Schrauben Sie jede Deckenbefestigung mit 3 Schrauben (906143) an der Decke fest.

## EN

- 7 Turn the drilling template marked "FRONT" to the correct position. "FRONT" should be on the side where the person will be cooking in order to open the bottom panel in the right direction. Place the drilling template with the visible selected side down. Make sure the drawn cross line matches the arrows on the drilling template. Mark the 12 drill holes on the ceiling.  
Please note that the power cable must end somewhere in the shaded rectangle.  
Mark the 2 drill holes for the power cable's pot on the ceiling.  
The ideal position for the electrical connection is marked A.



**For correct mounting, use material that is sufficiently stable and suitable for the building situation and the weight of the cooker hood.**  
**The screws and plugs provided should only be used for concrete ceilings.**  
**Type 7530 weight: 45 kg**  
**Type 7540 weight: 51 kg**

Remove the drilling template and drill the 12 holes using an 8-mm drill bit (if necessary, first drill a smaller diameter) and insert the plugs (906055).

- 8 Then drill the 2 holes for the power cable's pot with a 5 mm drill bit. In the case of a false ceiling, the pass-through hole for the electrical connection must also be made. Mark and drill this hole (max. diameter 28 mm). Insert the 2 supplied plugs (7530084).
- 9 Slide the steel suspension cables (7540030) from the top through the ceiling fixture (7530138). The end cap of the suspension cable disappears into the ceiling mount.
- 10 Screw each ceiling fixture to the ceiling with 3 screws (906143).

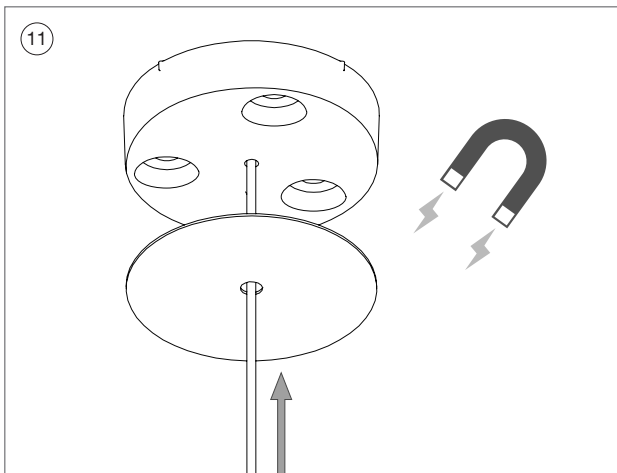

## NL

- 11 Schuif het metalen afdekplaatje (7530039) over de kabel en plaats deze op de plafondbevestiging. Het afdekplaatje klikt magnetisch op de plafondbevestiging.
- 12 Plaats met twee personen de kartonnen doos op het werkblad ter hoogte waar de afzuigkap gemonteerd wordt. Draai de doos zodat de sticker op bovenzijde van de afzuigkap met de tekst "FRONT" in de juiste positie staat. "FRONT" moet aan de zijde waar de persoon zal koken in verband met het naar de juiste richting openen van de onderplaat.
- 13 Klap de zijkanten van de kartonnen doos open en check de afzuigkap nog eens op schade alvorens verder te monteren.
- 14 In de afzuigkap zitten kabelklemmen. Hiermee wordt de stalen ophangkabel vergrendeld. Schuif de ophangkabels in de kabelklem. De kabel wordt automatisch vergrendeld.

Indien je de kabel wilt lossen dan kan je op de kabelklem drukken en tegelijk aan de kabel trekken. Ondersteun hierbij altijd de afzuigkap! Zodra de kabelklem niet meer ingedrukt is, zal de kabel vergrendeld zijn.

**!** Tijdens het afstellen van de ophangkabels moet de afzuigkap ondersteund worden om het naar beneden vallen te voorkomen.

**!** Doe het afstellen van de hoogte met 2 personen.

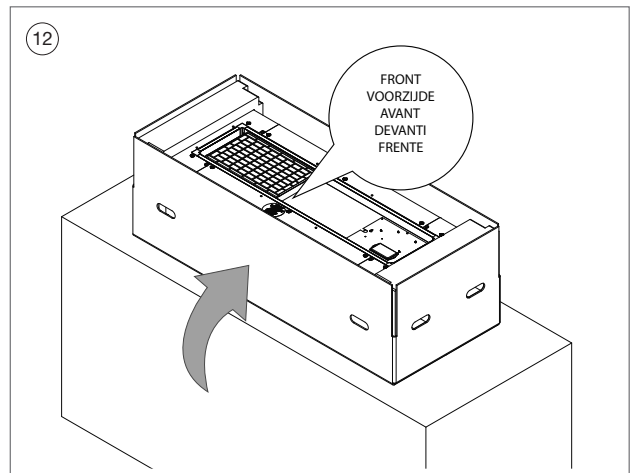

## FR

- 11 Faites glisser la plaque de recouvrement métallique (7530039) sur le câble et placez-la sur le plafonnier. La plaque de recouvrement se fixe magnétiquement sur le plafonnier.
- 12 À deux personnes, placez le carton sur le plan de travail à l'endroit où la hotte doit être installée. Tournez la boîte de manière à ce que l'autocollant sur le dessus de la hotte indiquant « AVANT » soit dans la bonne position. Le marquage « AVANT » doit se trouver du côté où la personne va cuisiner afin d'ouvrir le panneau inférieur dans le bon sens.
- 13 Ouvrez les côtés de la boîte en carton et vérifiez que la hotte n'est pas endommagée avant de poursuivre le montage.
- 14 La hotte comporte des serre-câbles. Ils permettent de maintenir le câble de suspension en acier en place. Faites glisser les câbles de suspension dans le serre-câble. Le câble se verrouille automatiquement.

Si vous voulez libérer le câble, vous devez appuyer sur le serre-câble et tirer sur le câble en même temps. Soutenez toujours la hotte lors de cette opération ! Dès que vous n'appuyez plus sur le serre-câble, le câble est verrouillé.

**!** Lors du réglage des câbles de suspension, la hotte doit être soutenue pour éviter qu'elle ne tombe.

**!** Ajustez la hauteur à deux.



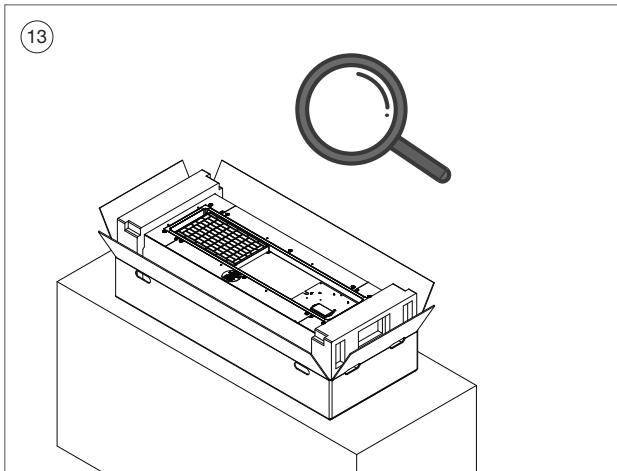

## DU

- 11 Schieben Sie die Metallabdeckplatte (7530039) über das Kabel und befestigen Sie sie an der Deckenbefestigung. Die Abdeckplatte rastet magnetisch an der Deckenbefestigung ein.
- 12 Stellen Sie die Kartonverpackung zu zweit dort, wo die Dunstabzugshaube eingebaut werden soll, auf der Arbeitsfläche ab. Drehen Sie den Karton so, dass sich der Aufkleber „FRONT“ an der Oberseite der Dunstabzugshaube in der richtigen Position befindet. „FRONT“ muss sich auf der Seite befinden, wo die Person kocht, damit sich die Bodenplatte in der richtigen Richtung öffnet.
- 13 Klappen Sie die Seiten der Kartonverpackung auf und überprüfen Sie, ob die Dunstabzugshaube beschädigt ist, ehe Sie mit der Montage fortfahren.
- 14 In der Dunstabzugshaube befinden sich Seilklemmen. Diese dienen zur Arretierung des Stahlseils. Schieben Sie die Stahlseile in die Seilklemme. Das Seil arretiert automatisch.

Um das Seil zu lösen, drücken Sie auf die Seilklemme, während Sie gleichzeitig am Seil ziehen. Bei dieser Arbeit ist eine Abstützung der Dunstabzugshaube unbedingt erforderlich! Sobald die Seilklemme losgelassen wird, wird das Seil arretiert.



**Bei der Justierung der Stahlseile muss die Dunstabzugshaube unbedingt abgestützt werden, damit sie nicht herunterfällt.**



**Stellen Sie die Höhe zu zweit ein.**

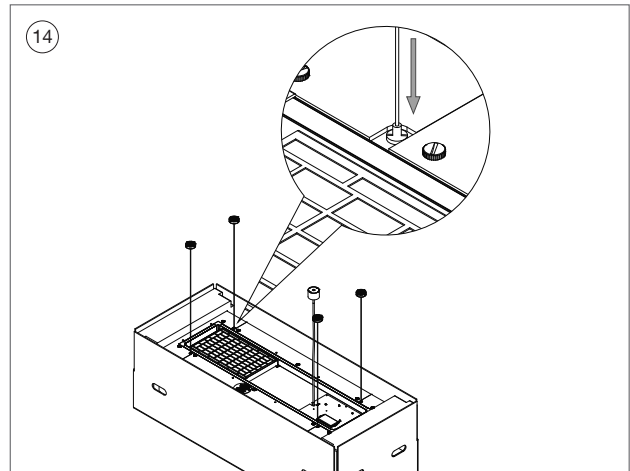

## EN

- 11 Slide the metal cover plate (7530039) over the cable and place it on the ceiling fixture. The cover plate magnetically clicks into place on the ceiling fixture.
- 12 With two people, place the cardboard box on the worktop at the location where the cooker hood is to be installed. Turn the box so that the sticker on the top of the cooker hood that says "FRONT" is in the right position. "FRONT" must be on the side where the person will be cooking, in order to open the bottom panel in the right direction.
- 13 Fold open the sides of the cardboard box and check the cooker hood for damage before continuing assembly.
- 14 There are cable clamps in the cooker hood. These lock the steel suspension cable. Slide the suspension cables into the cable clamp. The cable will lock automatically.

If you want to release the cable, you can press the cable clamp and pull the cable at the same time. Always support the cooker hood when doing this! As soon as the cable clamp is no longer pressed, the cable will be locked.



**When adjusting the suspension cables, the cooker hood must be supported to prevent it from falling down.**



**Adjust the height with 2 people.**

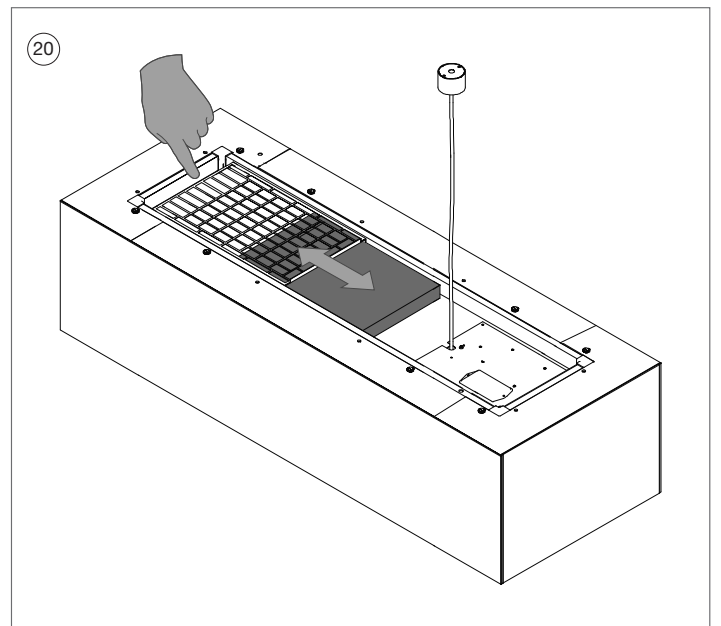
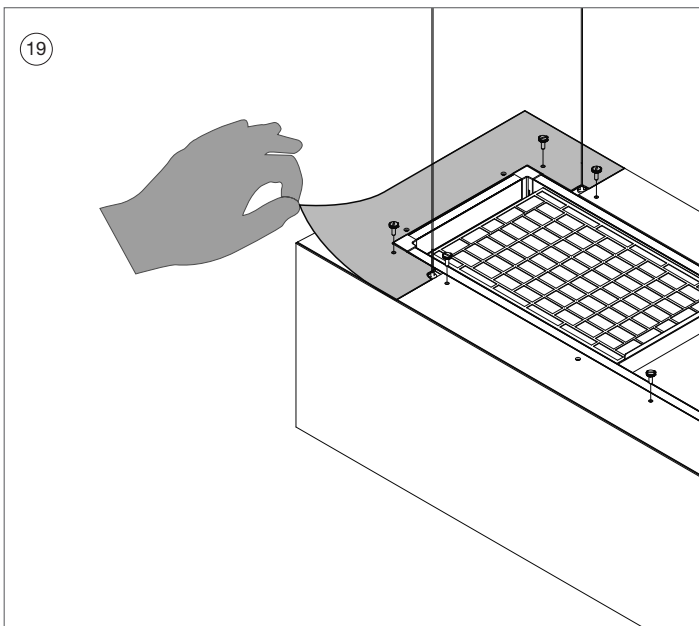
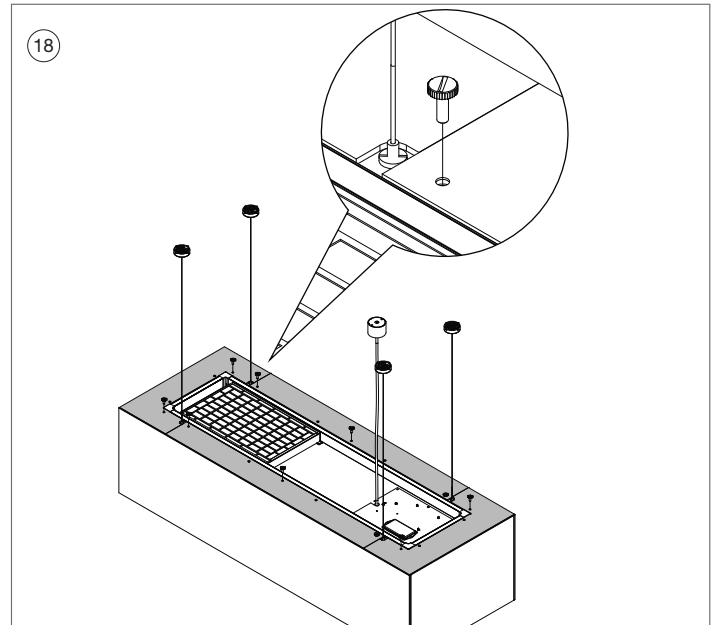
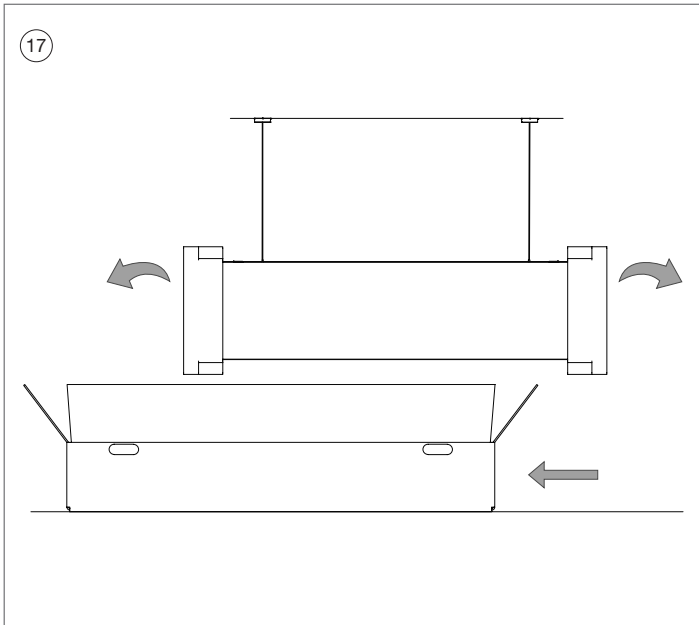
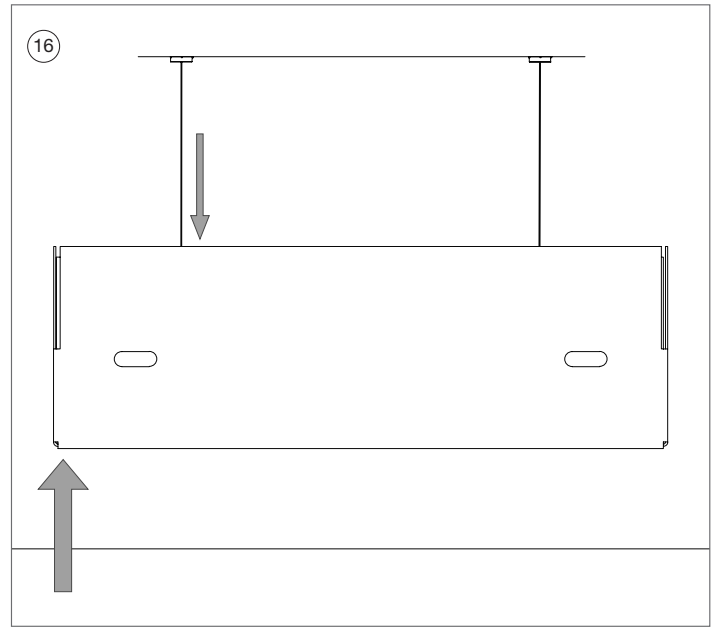
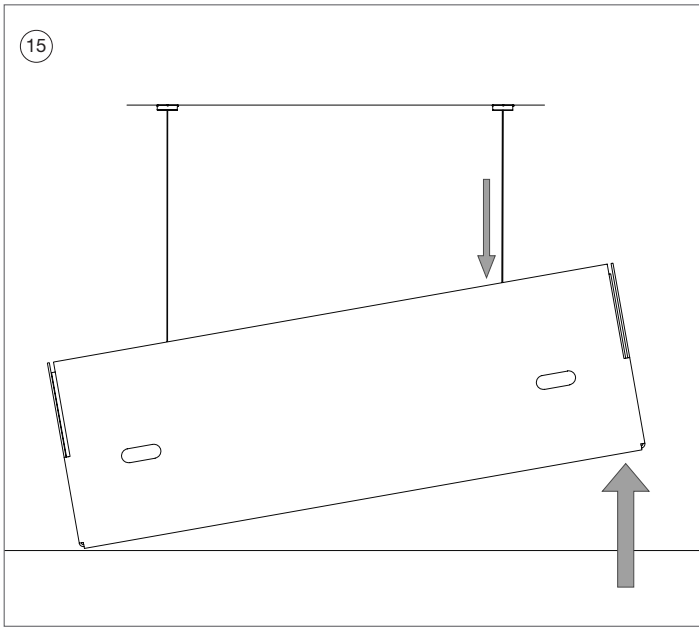

## NL

- 15 Om de kabels verder in te schuiven moet 1 persoon de zijkant van de afzuigkap met kartonnen doos in de lucht houden terwijl de andere de kabels verder in de kabelklemmen schuift.
- 16 Doe dit stapsgewijs, afwisselend links en recht tot de afzuigkap hoog genoeg hangt om de kartonnen doos er van onder uit te schuiven.
- 17 Verwijder de kartonnen doos en de verpakkingsblokken die de zijkanten van de afzuigkap beschermen.
- 18 Draai nu de plastic schroeven met de hand los waarmee de transparante afdekking aan de bovenkant van de afzuigkap is gefixeerd.
- 19 Verwijder de beschermfolie aan beide zijden van de transparante afdekking.  
Verwijder eventuele vingerafdrukken en plaats de transparante afdekking terug op de afzuigkap. Fixeer met de hand de transparante afdekking met de plastic schroeven. Doe dit vervolgens ook bij de overige drie transparante afdekkingen.
- 20 **Verwijderen plastic zak monoblock filter**  
Verwijder voorzichtig het monoblock filter uit de metalen filterhouder door het filter opzij te schuiven. Haal de monoblock filter uit de plastic zak en plaats het monoblock filter voorzichtig terug in de filterhouder.

## FR

- 15 Pour insérer davantage les câbles, une personne doit tenir le côté de la hotte avec le carton en l'air pendant que l'autre pousse les câbles plus loin dans les serre-câbles.
- 16 Procédez étape par étape, en alternant la gauche et la droite jusqu'à ce que la hotte soit suffisamment haute pour que vous puissiez faire glisser la boîte en carton par en dessous.
- 17 Retirez la boîte en carton et les blocs d'emballage qui protègent les côtés de la hotte.
- 18 Desserrez maintenant à la main les vis en plastique avec lesquelles le couvercle transparent est fixé au sommet de la hotte.
- 19 Retirez le film de protection des deux côtés du couvercle transparent.  
Enlevez les éventuelles traces de doigts et remplacez le couvercle transparent sur la hotte. Fixez le couvercle transparent à l'aide des vis en plastique à la main. Faites ensuite de même pour les trois autres couvertures transparentes.
- 20 **Retirez le sac plastique du filtre monobloc**  
Retirez avec précaution le filtre monobloc du porte-filtre métallique en glissant le filtre vers un côté.  
Retirez le filtre monobloc du sac en plastique et remettez prudemment le filtre monobloc dans le porte-filtre.

## DU

- 15 Um die Seile weiter einzuführen, muss eine Person die betreffende Seite der Dunstabzugshaube (in der Kartonverpackung) hoch halten, während der andere die Seile weiter in die Seilklemmen hineinschiebt.
- 16 Passen Sie die Höhe schrittweise und abwechselnd auf der linken und der rechten Seite an, bis die Dunstabzugshaube hoch genug hängt, um die Kartonverpackung darunter hervorzuziehen.
- 17 Entfernen Sie die Kartonverpackung und die Verpackungsblöcke, die dem Schutz der Seiten der Dunstabzugshaube dienen.
- 18 Lösen Sie nun von Hand die Plastikschrauben, mit denen die durchsichtige Abdeckung am Oberteil der Dunstabzugshaube befestigt ist.
- 19 Ziehen Sie die auf beiden Seiten der durchsichtigen Abdeckung angebrachte Schutzfolie ab.  
Entfernen Sie etwaige Fingerabdrücke und bringen Sie die durchsichtige Abdeckung wieder an der Dunstabzugshaube an. Befestigen Sie die durchsichtige Abdeckung, indem Sie die Plastikschrauben handfest anziehen. Gehen Sie für die drei anderen durchsichtigen Abdeckungen analog vor.
- 20 **Entnahme des Monoblockfilters aus dem Kunststoffbeutel**  
Nehmen Sie den Monoblock-Filter vorsichtig aus der Filterhalterung aus Metall heraus, indem Sie den Filter auf einer Seite herauszuschieben.  
Nehmen Sie den neuen Monoblock-Filter aus dem Plastikbeutel und setzen Sie ihn vorsichtig in die Filterhalterung ein.

## EN

- 15 To further insert the cables, one person must hold the side of the cooker hood with cardboard box in the air while the other pushes the cables further into the cable clamps.
- 16 Do this step by step, alternating left and right until the cooker hood hangs high enough to slide out the cardboard box from underneath.
- 17 Remove the cardboard box and the packing blocks that protect the sides of the cooker hood.
- 18 Now loosen the plastic screws by hand with which the transparent cover is fixed to the top of the cooker hood.
- 19 Remove the protective film from both sides of the transparent cover.  
Remove any fingerprints and place the transparent cover back on the cooker hood. Fix the transparent cover with the plastic screws by hand. Then do the same for the other three transparent covers.
- 20 **Remove plastic bag monoblock filter**  
Carefully remove the monoblock filter from the metal filter holder by sliding the filter to one side. Remove the monoblock filter from the plastic bag and carefully replace the monoblock filter in the filter holder.

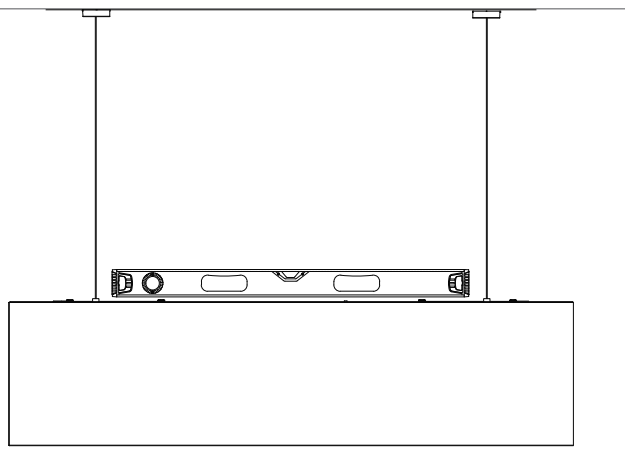
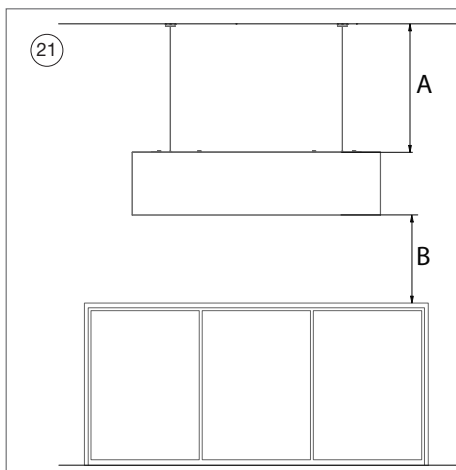

## NL

### 21 Afstellen van de hoogte

De advies montagehoogte met een elektrische of keramische kookplaat is minimaal 600 mm en maximaal 850mm (B).

De montagehoogte met een gas of inductiekookplaat is minimaal 650mm en maximaal 850mm (B).



**Ter voorkoming van tocht boven het kookvlak dient de minimale afstand tussen afzuigkap en plafond tenminste 250 mm te zijn (A).**



**De afstand bovenzijde afzuigkap tot plafond kan worden afgesteld van 250 tot 1518 mm.**

**De maximum afstand tot het plafond (1518 mm) niet overschrijden i.v.m. veiligheid van de vergrendeling van de ophangkabels (A).**

Optioneel kan als accessoire 4 langere ophangkabels (lengte 3,5 meter) inclusief langere stroomkabel besteld worden (artikelnummer 7530100).

Stel de afzuigkap in breedte en diepte middels een waterpas af.

Indien je de kabel wilt lossen dan kan je op de kabelklem drukken en tegelijk aan de kabel trekken.

Ondersteun hierbij altijd de afzuigkap! Zodra de kabelklem niet meer ingedrukt is, zal de kabel vergrendeld zijn.

- 22 Schuif de onderdelen van de plafondkap over de stroomkabel in volgorde van de tekening.



**Let op, niet onder spanning monteren. Zorg ervoor dat het stroomcircuit waar het apparaat op aangesloten wordt, is uitgeschakeld.**

## FR

### 21 Réglage de la hauteur

La hauteur de montage recommandée pour une table de cuisson électrique ou céramique est de 600 mm minimum et de 850 mm maximum (B).

La hauteur de montage pour une table de cuisson au gaz ou à induction est de 650 mm minimum et de 850 mm maximum (B).



**Pour éviter les courants d'air au-dessus de la surface de cuisson, la distance minimale entre la hotte et le plafond doit être d'au moins 250 mm (A).**



**La distance entre la partie supérieure de la hotte et le plafond peut être réglée de 250 à 1 518 mm.**

**Ne dépassez pas la distance maximale avec le plafond (1 518 mm) afin de garantir une bonne fixation des câbles de suspension (A).**

Il est possible de commander, en tant qu'accessoire, 4 câbles de suspension plus longs (longueur 3,5 mètres), y compris un câble d'alimentation plus long (référence 7530100).

Réglez la largeur et la profondeur de la hotte à l'aide d'un niveau à bulle.

Si vous voulez libérer le câble, vous devez appuyer sur le serre-câble et tirer sur le câble en même temps.

Soutenez toujours la hotte ! Dès que vous n'appuyez plus sur le serre-câble, le câble est verrouillé.

- 22 Faites glisser les parties du cache de plafond sur le câble d'alimentation dans l'ordre indiqué sur le dessin.



**Attention, ne procédez pas à l'installation sous tension. Assurez-vous que le circuit électrique auquel l'appareil est connecté est hors tension.**

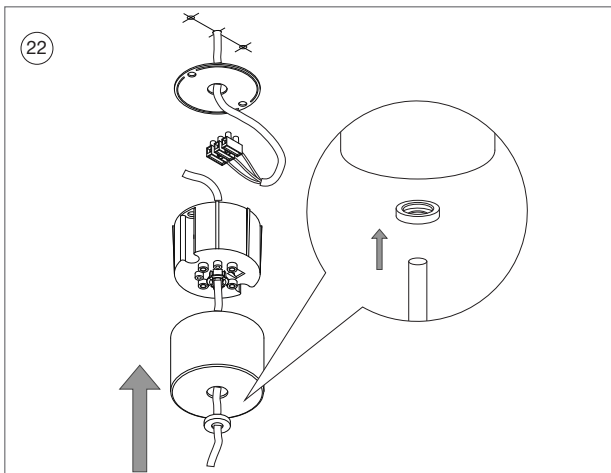

## DU

### 21 Einstellung der Höhe

Die empfohlene Montagehöhe bei einem Elektro- oder Keramikkochfeld beträgt mindestens 600 mm und höchstens 850 mm (B).

Die Montagehöhe bei einem Gas- oder Induktionskochfeld beträgt mindestens 650 mm und höchstens 850 mm (B).



**Um Zugluft über der Kochfläche zu vermeiden, sollte der Mindestabstand zwischen der Dunstabzugshaube und der Raumdecke mindestens 250 mm betragen (A).**



**Der Abstand von der Oberseite der Dunstabzugshaube zur Decke kann von 250 bis 1518 mm eingestellt werden. Der maximale Abstand zur Decke (1518 mm) darf nicht überschritten werden, um die Sicherheit der Stahlseile (A) nicht zu gefährden.**

4 längere Stahlseile (3,5 m lang) einschließlich längerem Stromanschlusskabel sind als Zubehör erhältlich (Artikelnummer 7530100).

Justieren Sie Breite und Tiefe der Dunstabzugshaube mit einer Wasserwaage.

Um das Seil zu lösen, drücken Sie auf die Seilklemme, während Sie gleichzeitig am Seil ziehen.

Die Dunstabzugshaube muss unbedingt abgestützt werden! Sobald die Seilklemme losgelassen wird, wird das Seil arretiert.

22 Schieben Sie die Teile der Deckenkappe in der in der Zeichnung gezeigten Reihenfolge über das Stromkabel.



**Vorsicht: Vor dem Installieren spannungslos machen. Stellen Sie sicher, dass der Stromkreis, an den das Gerät angeschlossen wird, ausgeschaltet ist.**

## EN

### 21 Adjustment of the height

The recommended mounting height for an electrical or ceramic cooking plate is min. 600 mm and max. 850 mm (B).

The mounting height for a gas or induction cooking plate is min. 650 mm and max. 850 mm (B).



**To avoid draughts above the cooking surface, the minimum distance between cooker hood and ceiling should be at least 250 mm (A).**



**The distance from the topside of the cooker hood to the ceiling can be adjusted from 250 to 1518 mm. Do not exceed the maximum distance to the ceiling (1518 mm) to ensure the safety of the suspension cables (A).**

As an accessory, 4 longer suspension cables (length 3.5 metres) including a longer power cable can be ordered (item number 7530100).

Adjust the width and depth of the cooker hood using a spirit level.

If you want to release the cable, you can press the cable clamp and pull the cable at the same time.

Always support the cooker hood! As soon as the cable clamp is no longer pressed, the cable will be locked.

22 Slide the parts of the ceiling cap over the power cable in the order shown in the drawing.



**Caution, do not install under voltage. Ensure that the power circuit to which the device is connected is switched off.**

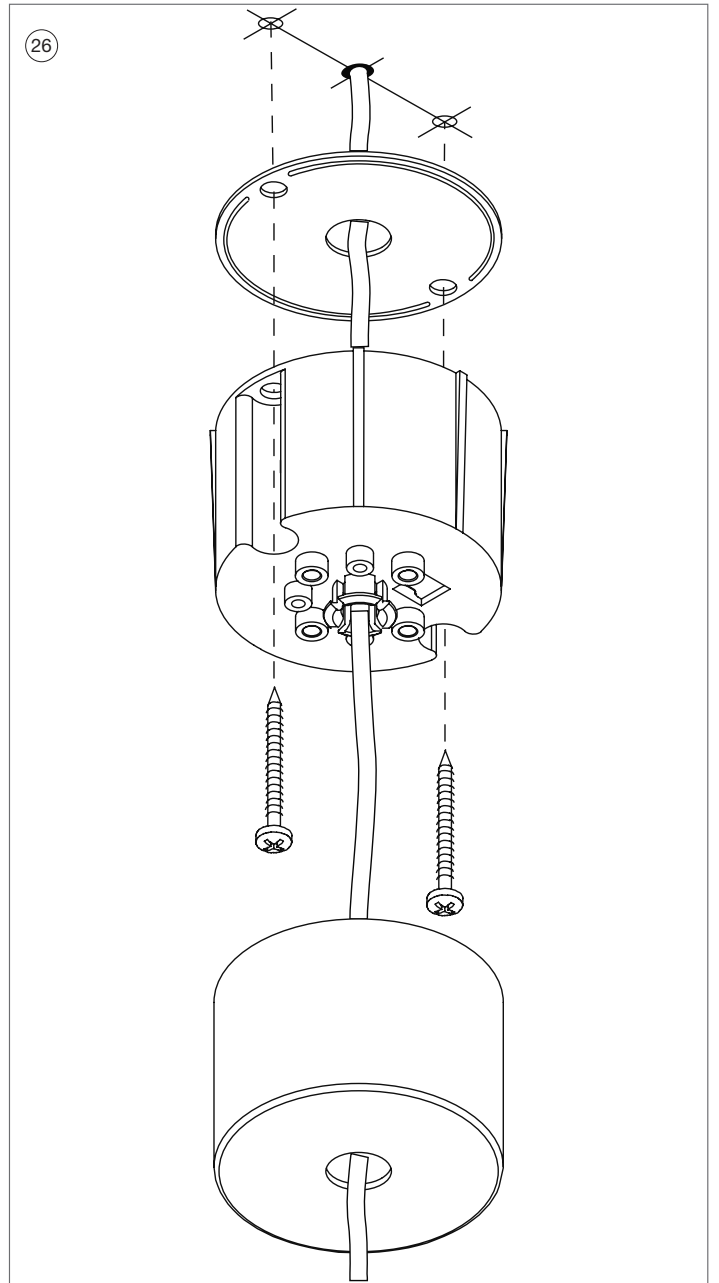
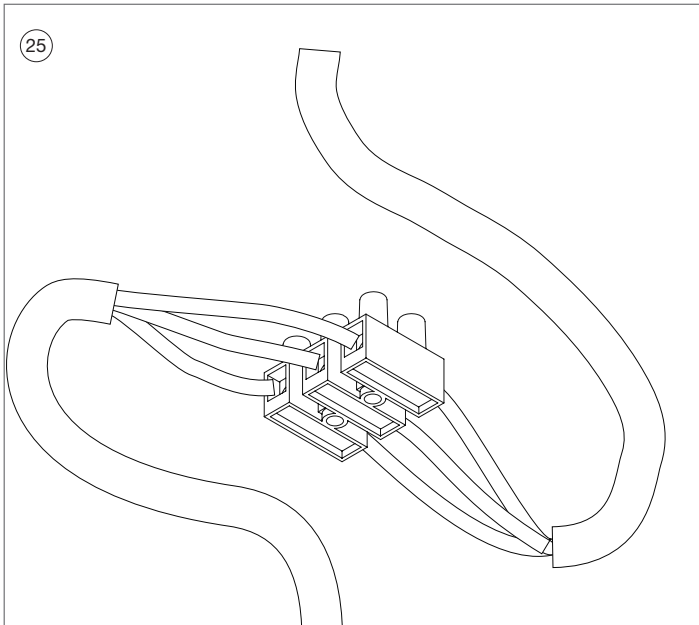
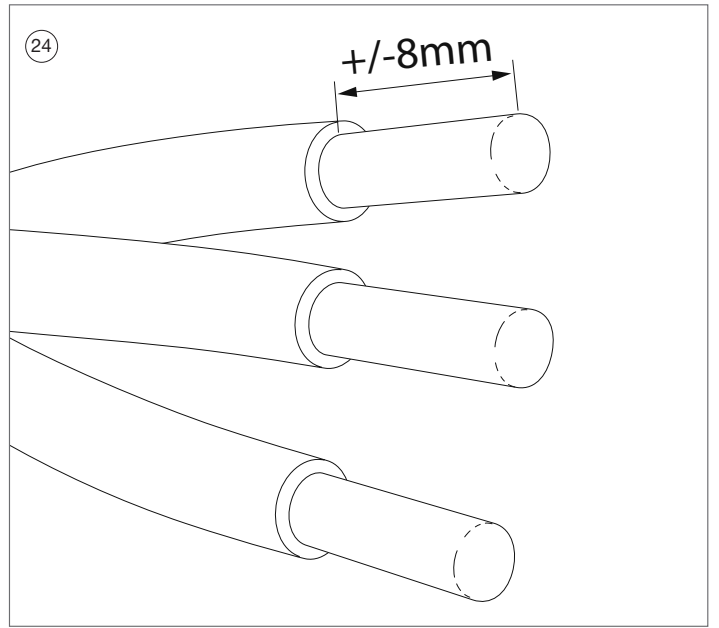
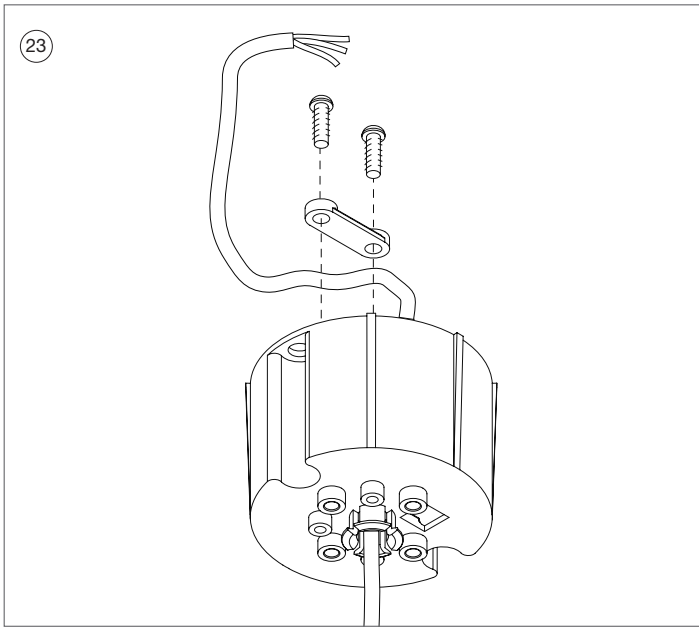

## NL

- 23 Schroef de stroomkabel van de afzuigkap vast aan de plastic behuizing (trekontlasting). Zorg dat de stroomkabel niet te lang is, zodat het in de volgende stappen eenvoudig is om de eventuele overlengte van de stroomkabel in de afzuigkap te schuiven. De totale lengte van de stroomkabel is afhankelijk van de afstand tussen de plafondkap en de doorvoeropening voor de stroomkabel in het apparaat. Voor een mooie afwerking is mogelijk om de stroomkabel loodrecht te leiden van plafondkap naar afzuigkap middels een zelfklevende spanbandhouder (stap 28).
- 24 Verwijder de mantelisolatie van de stroomkabel van de afzuigkap en strip met een striptang de draadisolatie van de drie stroomdraden.
- 25 Verbind de stroomdraden met een lusterklem en verbindt deze met de voedingskabel. Zorg ervoor dat ze juist verbonden zijn. Respecteer de aansluitingen van fase, nulleider en aarde zoals afgebeeld de lusterklem. Plaats de lusterklem in de plastic behuizing.
- 26 Bevestig de plastic behuizing aan het plafond met de platte schijf er tussen en zorg dat het opstaand randje op de platte schijf aan de juiste zijde zit. Fixeer het geheel met twee schroeven (7530085).

## FR

- 23 Fixez le câble d'alimentation de la hotte au boîtier en plastique (anti-traction). Assurez-vous que le câble d'alimentation n'est pas trop long, afin de pouvoir glisser toute longueur excédentaire dans la hotte lors des étapes suivantes. La longueur totale du câble d'alimentation dépend de la distance entre le cache de plafond et l'ouverture du câble d'alimentation dans l'appareil. Pour une belle finition, il est possible de faire passer le câble d'alimentation à angle droit depuis le cache de plafond jusqu'à la hotte en utilisant un support de bande de serrage autocollant (étape 28).
- 24 Retirez l'isolation du câble d'alimentation de la hotte et dénudez l'isolation des trois fils d'alimentation à l'aide d'une pince à dénuder.
- 25 Connectez les fils d'alimentation à un bornier et reliez-les au câble d'alimentation. Veillez à ce qu'ils soient bien connectés. Respectez les connexions de phase, de neutre et de terre comme illustré sur le bornier. Placez le bornier dans le boîtier en plastique.
- 26 Fixez le boîtier en plastique au plafond avec le disque plat entre les deux, en veillant à ce que le bord surélevé du disque plat soit du côté droit. Fixez à l'aide de deux vis (7530085).

## DU

- 23 Sichern Sie das Stromkabel der Dunstabzugshaube am Kunststoffgehäuse (Zugentlastung). Das Stromkabel darf nicht zu lang sein, damit die überschüssige Kabellänge wie in den folgenden Schritten gezeigt einfach in die Dunstabzugshaube geschoben werden kann. Die Gesamtlänge des Stromkabels richtet sich nach dem Abstand zwischen der Deckenkappe und der Kabelöffnung im Gerät. Für eine ansprechende Optik kann das Stromkabel mit einem selbstklebenden Spannbandhalter im rechten Winkel von der Deckenkappe zur Dunstabzugshaube geführt werden (Schritt 28).
- 24 Entfernen Sie die Isolierung vom Stromkabel der Dunstabzugshaube und ziehen Sie die Drahtisolierung von den drei stromführenden Drähte mit einer Abisolierzange ab.
- 25 Schließen Sie die stromführenden Drähte an einen Klemmenblock an und verbinden Sie sie mit dem Stromkabel. Achten Sie darauf, die Anschlüsse korrekt auszuführen. Beachten Sie die am Klemmenblock markierten Anschlüsse für Phase, Neutraleiter und Erde. Setzen Sie den Klemmenblock in das Kunststoffgehäuse.
- 26 Befestigen Sie das Kunststoffgehäuse an der Decke und setzen Sie die Flachscheibe so dazwischen, dass sich die erhöhte Seite der Flachscheibe auf der rechten Seite befindet. Sichern Sie das Gehäuse mit zwei Schrauben (7530085).

## EN

- 23 Secure the cooker hood power cable to the plastic housing (strain relief). Make sure that the power cable is not too long, so that it is easy to slide any excess length of power cable into the cooker hood in the following steps. The total length of the power cable depends on the distance between the ceiling cap and the power cable opening in the appliance. For a nice finish, it is possible to lead the power cable at right angles from the ceiling cap to the cooker hood using a self-adhesive tension band holder (step 28).
- 24 Remove the insulation from the power cable of the cooker hood and strip the wire insulation from the three power wires with a stripper.
- 25 Connect the power wires to a terminal block and connect them to the power cable. Make sure they are connected correctly. Observe the phase, neutral and earth connections as illustrated on the terminal block. Place the terminal block in the plastic housing.
- 26 Attach the plastic housing to the ceiling with the flat disk in between, making sure that the raised edge on the flat disk is on the right side. Secure with two screws (7530085).

27

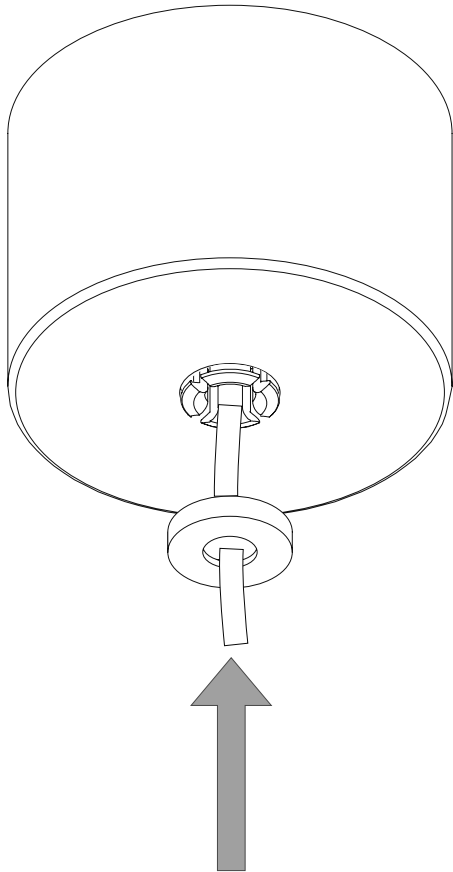

28

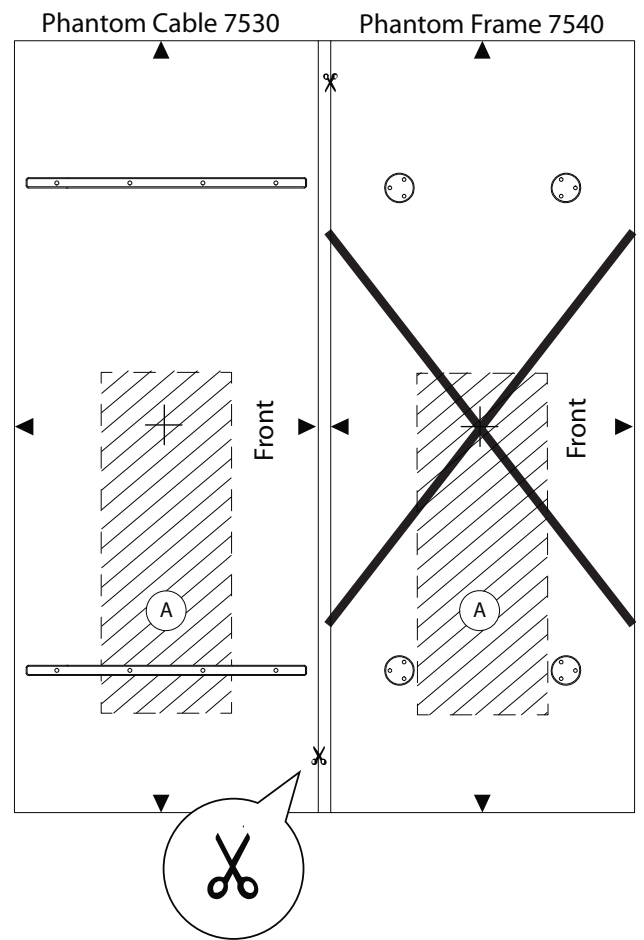

29



NL



Vervolgens kan het stroomcircuit waar het apparaat op aangesloten wordt, ingeschakeld worden en is de afzuigkap klaar voor gebruik.

FR



Ensuite, le circuit électrique auquel l'appareil est connecté peut être mis sous tension et la hotte est prête à être utilisée.

DU



Anschließend kann der Stromkreis, an das das Gerät angeschlossen ist, eingeschaltet werden. Die Dunstabzugshaube ist einsatzbereit.

EN



Then the power circuit to which the appliance is connected can be switched on and the cooker hood is ready for use.

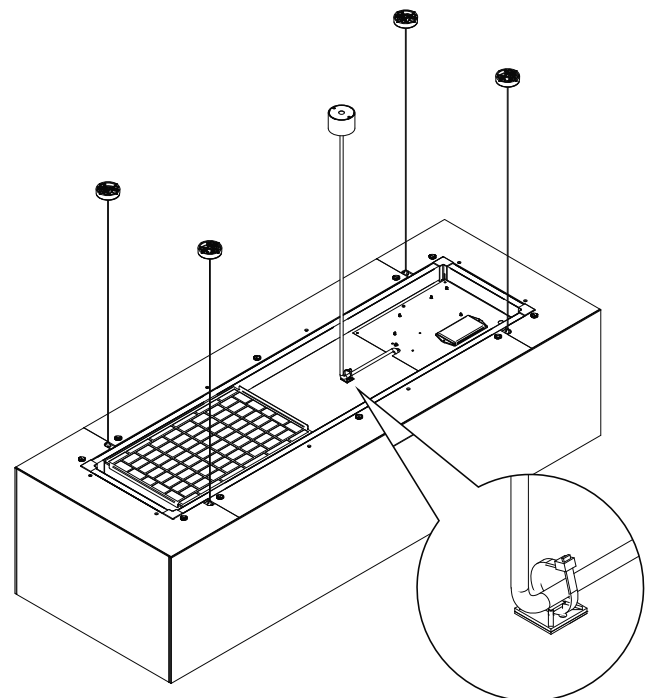



## NL

- 27 Schuif het metalen potje over het geheel en klik het vast met het kleine schijfje (bevestigingsstukje). De zichtbare over lengte van de stroomkabel kan eenvoudig in de afzuigkap geschoven worden.
- 28 Indien de plafondkap op de ideale positie is gemonteerd (aangeduid als A in gearceerde rechthoek van de boormal) dan kan de zichtbare over lengte van de stroomkabel eenvoudig in de afzuigkap geschoven worden.
- Indien de plafondkap op een andere willekeurige plek in de gearceerde rechthoek van de boormal is geplaatst, dan kan middels bijgeleverde spanband en zelfklevende spanbandhouder (7530087+10237) de stroomkabel loodrecht naar de afzuigkap geleid worden.

### Ga als volgt te werk:

1. Ontvet het oppervlak waar de spanbandhouder gekleefd moet worden d.m.v. het meegeleverde ontvettingsdoekje (661057).
2. Plaats de spanband samen met de spanbandhouder rond de stroomkabel. Trek deze nog niet volledig aan, zodat alles nog kan schuiven!
3. Hou je de kabel loodrecht naar beneden en kleef de spanbandhouder op de afzuigkap.
4. Trek de spanband aan. De eventuele zichtbare over lengte van de stroomkabel kan eenvoudig in de afzuigkap geschoven worden.

## FR

- 27 Faites glisser le boîtier métallique sur l'ensemble et enclenchez-le avec le petit disque (pièce de fixation). Il est possible d'ajuster la longueur visible du câble d'alimentation en le glissant dans la hotte.
- 28 Si le cache de plafond est bien positionné (marquage A dans le rectangle ombragé du gabarit de perçage), vous pouvez simplement pousser la longueur excédentaire visible du câble d'alimentation dans la hotte.
- Si le cache de plafond est placé ailleurs que dans le rectangle ombragé du gabarit de perçage, vous pouvez le guider le câble d'alimentation à angle droit par rapport à la hotte à l'aide de la bande de serrage fournie et du support de bande de serrage autocollant (7530087+10237).

### Pour ce faire, procédez comme suit :

1. Dégraissez la surface où le support de la sangle de tension doit être collé, en utilisant le chiffon dégraissant fourni (661057).
2. Placez la bande de serrage avec le support de bande de serrage autour du câble d'alimentation. Ne serrez pas complètement. Tout doit encore pouvoir bouger !
3. Tenez le câble à angle droit vers le bas et collez le support de la bande de serrage sur la hotte.
4. Serrez la bande de serrage. Il est possible de glisser facilement toute longueur excédentaire visible du câble d'alimentation dans la hotte.

## DU

- 27 Schieben Sie den Metallbecher über die Einheit und klicken Sie ihn mit der kleinen Scheibe (Befestigungsteil) fest. Die sichtbare Länge des Stromkabels kann wie gewünscht in die Haube hineingeschoben werden.
- 28 Wenn die Deckenkappe optimal positioniert ist (gekennzeichnet als A in dem schattierten Rechteck der Bohrvorlage), kann die sichtbare überschüssige Länge des Stromkabels einfach in die Haube geschoben werden.
- Wird die Deckenkappe woanders innerhalb des schattierten Rechtecks der Bohrvorlage platziert, kann das Stromkabel mit dem im Lieferumfang enthaltenen selbstklebenden Spannbandhalter (7530087+10237) im rechten Winkel zur Dunstabzugshaube verlegt werden.

### Gehen Sie wie folgt vor:

1. Entfetten Sie die Stelle, an der der Spannbandhalter festgeklebt werden soll, mit dem beiliegenden Entfettungstuch (661057).
2. Befestigen Sie das Spannband zusammen mit dem Spannbandhalter um das Stromkabel. Ziehen Sie ihn noch nicht vollständig fest, damit alles erst einmal beweglich bleibt!
3. Halten Sie das Kabel im rechten Winkel nach unten und kleben Sie den Spannbandhalter an der Dunstabzugshaube fest.
4. Ziehen Sie das Spannband fest. Die sichtbare Länge des Stromkabels kann einfach in die Dunstabzugshaube hineingeschoben werden.

## EN

- 27 Slide the metal pot over the assembly and click it into place with the small disc (fastening piece). The visible length of the power cable can be regulated by sliding it into the hood.
- 28 If the ceiling cap is mounted in the ideal position (indicated as A in the shaded rectangle of the drilling template), the visible excess length of the power cable can be simply pushed into the hood. If the ceiling cap is placed anywhere else in the shaded rectangle of the drilling template, the power cable can be guided at right angles to the cooker hood by means of the supplied tension strap and self-adhesive tension strap holder (7530087+10237).

### Proceed as follows:

1. Degrease the surface where the tension strap holder is to be glued by using the supplied degreasing cloth (661057).
2. Place the tension strap together with the tension strap holder around the power cable. Do not tighten it fully yet, so that everything can still move!
3. Hold the cable at a right angle downwards and stick the tensioning strap holder onto the cooker hood.
4. Tighten the tension strap. Any visible excess length of the power cable can be easily slid into the cooker hood.

7530

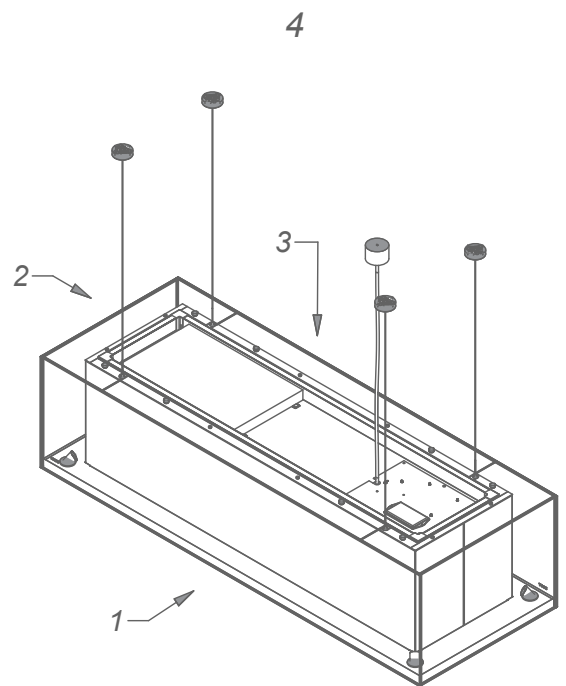
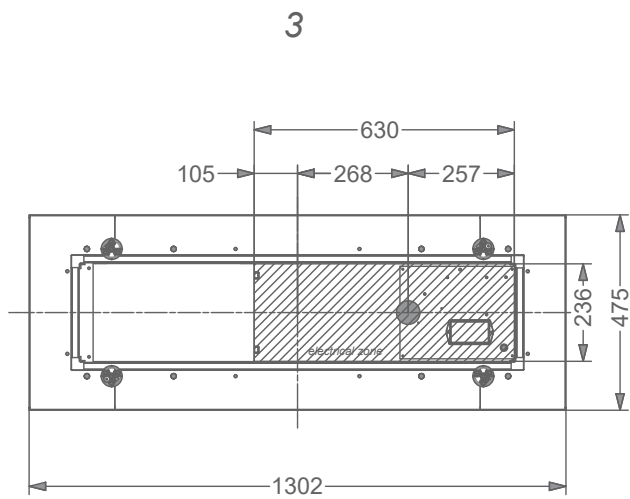
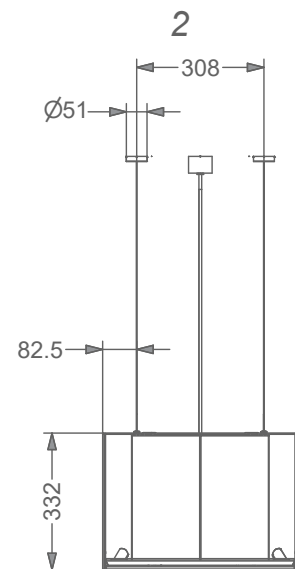
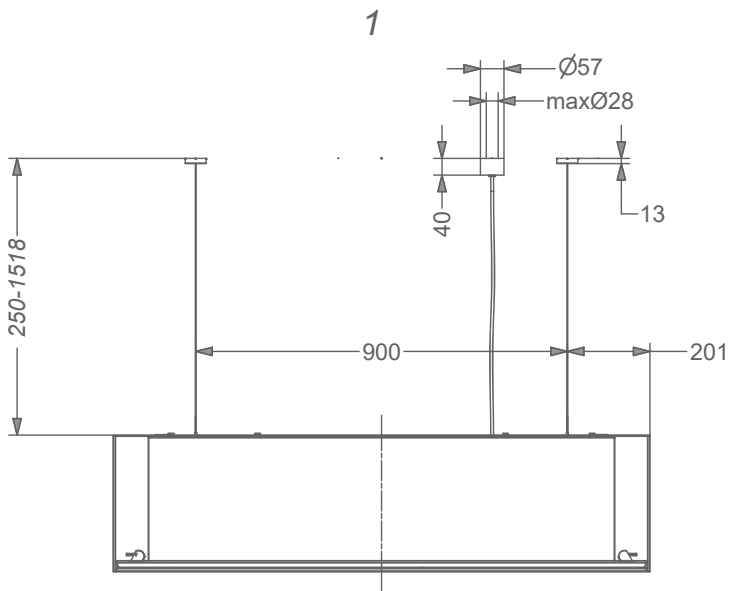



NOVY nv behoudt zich het recht voor te allen tijde en zonder voorbehoud de constructie en de prijzen van haar producten te wijzigen.  
NOVY SA se réserve le droit de modifier à tout moment et sans réserve la fabrication et les prix de ses produits.  
Die NOVY AG behält sich das Recht vor, zu jeder Zeit und ohne Vorbehalt die Konstruktion und die Preise ihrer Produkte zu ändern.  
NOVY nv reserves the right at any time and without reservation to change the structure and the prices of its products.

**NOVY**

**NOVY nv**  
Noordlaan 6  
B - 8520 KUURNE  
Tel. 056/36.51.00  
Fax 056/35.32.51

E-mail: [novy@novy.be](mailto:novy@novy.be)  
[www.novy.com](http://www.novy.com)

France: Tél: 0320.940662  
Deutschland und Österreich: Tel: +49 (0)511.54.20.771  
Nederland: Tel.: +31 (0)88-0119110  
United Kingdom: +44 (0)207 866 2493  
España: Tel.: +34 938 700 895  
Italia: Tel.: +39 039.20.57.501