

NL - België Nederland	Installatievoorschriften	p. 3
FR - Belgique France	Instructions d'installation	p. 4
DE - Belgien Deutschland	Montageanleitung	p. 5

680400

NOVY®

1

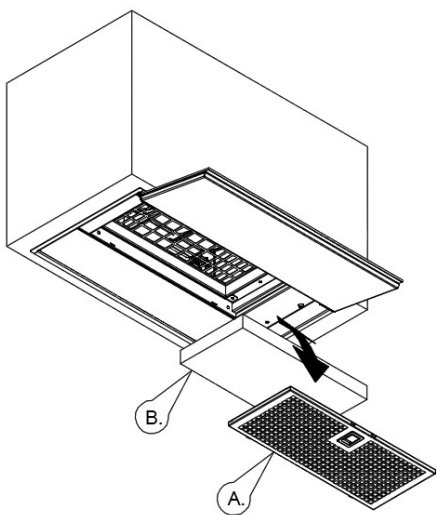

Lees aandachtig deze instructies voor de installatie en ingebruikname van dit toestel. Het is aanbevolen om de installatie te laten uitvoeren door een bevoegd persoon. Voor schade die door niet voorschriftmatige of door verkeerde installatie veroorzaakt wordt, wijst de fabrikant elke vorm van aansprakelijkheid af. Controleer de staat van het toestel en het montagemateriaal zodra u ze uit de verpakking haalt. Neem het toestel met zorg uit de verpakking. Gebruik geen scherpe messen op de verpakking te openen.

Installatievolgorde:

- ① Open de onderplaat
- ② Verwijder de vetfilter (A)
- ③ Plaats de monoblock koolstoffilter (B)
Belangrijk: Trek niet aan het textiel bij het verwijderen van de filter.
- ④ Plaats de vetfilter (A) terug in de dampkap en sluit de onderplaat.

Programmering dampkap wanneer monoblock wordt gebruikt:

- Opgepast bij programmatie: programmeren met motor uitgeschakeld.
- Bediening: Druk + en – gelijktijdig in gedurende 5 sec. tot rode led 3 x knippert.
 - Nalooptijd is nu ingesteld op 30 minuten i.p.v. 10 min.
 - Indicator koolfilter is ingesteld op 200 werkuren.
- Na 200 werkuren licht rode led op (tijd om de gebruikte koolfilter te regenereren).
- Herprogrammering: druk + en – gelijktijdig in gedurende 5 seconden, rode led knippert 3 x ter bevestiging. (Indien deze programmering niet wordt uitgevoerd, wordt de programmering automatisch ingesteld na 10 keer inschakelen van het toestel).
 - De programmering deactiveren: + en – gelijktijdig gedurende 5 sec. indrukken tot 3de groene led 3 x knippert.

Reinigen Monoblock filter:

- De monoblock kan tot 12 maal toe geregenereerd worden. Dit gebeurt in de oven.
- Plaats de filter gedurende 1 uur in een oven op 120°C. Voorzie voldoende verluchting in de ruimte waar de oven staat, er kunnen geuren vrijkomen. Bij het bakken van bepaalde vissoorten, kan er geur vrijkomen. Beste oplossing is het meteen regenereren van de filter.

Veillez lire les instructions attentivement avant de procéder au montage de l'appareil. La mise en place de cet appareil doit être réalisée par un installateur qualifié. Le non-respect de cette condition entraîne la suppression de la garantie constructeur et tout recours en cas d'accident. Contrôlez l'état de l'appareil et des pièces de montage au déballage. Déballez l'appareil avec soin. Evitez d'utiliser des couteaux ou objets tranchants pour ouvrir l'emballage. Si l'appareil est endommagé stoppez l'installation et contactez NOVY.

- ① Ouvrez le carter
- ② Enlevez le filtre à graisse (A)
- ③ Placez le filtre monoblock dans la hotte (B)
Faites attention: Ne tirez pas au textile quand vous enlevez le filtre à charbon.
- ④ Remplacez le filtre à graisse (A) dans la hotte et fermez le carter.

Programmation du témoin de saturation filtre monoblock

- Attention: la programmation se fait moteur hors tension.)
- Appuyez simultanément sur + et – pendant 5 secondes (LED rouge clignote 3 fois) pour obtenir:
 - L'arrêt différé 30 mn (au lieu de 10).
 - L'indication de saturation du filtre monoblock (LED rouge).
- Quand le LED rouge s'allume après 200 heures de fonctionnement de la hotte, il est nécessaire de régénérer le filtre monoblock.
- Reprogrammation du témoin de saturation:
 - Appuyez simultanément sur + et - . En cas de non reprogrammation, le LED rouge s'éteint après 10 mises en service de la hotte et la reprogrammation est reprise automatiquement.
- Désactivation de la programmation du témoin saturation
 - Appuyez simultanément sur + en – pendant 5 secondes (le 3ème LED vert clignote 3 fois).

Entretien du filtre monoblock:

- Le filtre monoblock peut être nettoyé jusqu'à 12 fois dans le four.
- Placez le filtre pendant 1 heures dans un four à 120°C. Prevoyez de la ventilation dans la pièce pour éviter des odeurs.
- La cuisson de certaines sortes de poisson peut créer des odeurs. La meilleure solution est de régénérer le filtre monoblock dans le four.

Lesen Sie diese Anleitung vor der Inbetriebnahme und Installation der Dunstabzugshaube aufmerksam durch. Die Anbringung von geschultem Personal durchführen lassen. Für Schäden, die durch nicht vorschriftsgemäße oder unsachgemäße Anbringung verursacht werden, lehnt der Hersteller jegliche Haftung ab. Kontrollieren Sie den Zustand des Geräts und Montage Material beim Herausnehmen aus der Verpackung. Nehmen Sie die Haube vorsichtig aus der Verpackung. Benutzen Sie dazu bitte kein Messer oder andere scharfe Gegenstände. Installieren Sie das Gerät nicht im Falle der etwaigen Beschädigung und wenden Sie sich an Novy.

- ① öffnen Sie der Unterplatte
- ② Ziehen Sie den Fetfilter heraus (A)
- ③ Den monoblock Filter (B) installieren.
Wichtig: Bitte Nicht an das Gewebe des Kohlfilters ziehen.
- ④ Den Fetfilter (A) installieren und der Unterplatte wieder schließen.

Sättigungsanzeige einschalten: (Achtung: Motor muss ausgeschaltet sein)

- Drücken Sie gleichzeitig die Tasten + und – für 5 Sekunden. Bestätigung mit 3 x blinken der roten LED.
 - Lüfternachlauf läuft 30 Minuten
 - Anzeige Wechsel des Aktivekohlefilters eingeschaltet
- Nach 200 Stunden schaltet sich zur Bestätigung die rote Beleuchtung ein. Spätestens dann sollte der Aktivkohle gewechselt werden.
 - Sättigungsanzeige wieder einstellen: (Achtung: Motor muss ausgeschaltet sein) Drücken Sie gleichzeitig die Tasten + und – für 5 Sekunden. Bestätigung mit 3 x blinken der roten LED. Nach 10 x einschalten der Haube (mit I/O oder +) wird Filter zurückgesetzt.
 - Sättigungsanzeige ausschalten:-Drücken Sie gleichzeitig die Tasten + und – für 5 Sekunden. Bestätigung mit 3 x blinken der grüne LED.

Reinigung der monoblock Filter:

- Der monoblock Filter kann bis zu 12-mal im Ofen regeneriert werden.
- Den Filter 1Stunde im Ofen platzen (120°C). Lüften Sie die Zimmer den es möglich Geruch gibt.
- Das backen einige Sorten Fisch könnte Geruch geben. Am besten ist den monoblock Filter zu regenerieren.

NOVY nv behoudt zich het recht voor te allen tijde en zonder voorbehoud de constructie en de prijzen van haar producten te wijzigen.

NOVY SA se réserve le droit de modifier en tout temps et sans préavis la construction et les prix de ses produits.

Die AG NOVY behält sich das Recht vor, zu jeder Zeit und ohne Vorbehalt, die Konstruktion und die Preise ihrer Produkte zu ändern.

NOVY nv
Noordlaan 6
B - 8520 KUURNE
Tel. 056/36.51.00 - Fax 056/35.32.51
E-mail : novy@novy.be
<http://www.novy.be>

France Tél: 0320.940662
Deutschland - Kruse Design Tel: +49 (0)511.54.20.771

ref M680400 A