

INSTRUCTION MANUAL

MICROWAVE OVEN

MW3-SAC26SF(BK)

Please review this instruction manual before operating.

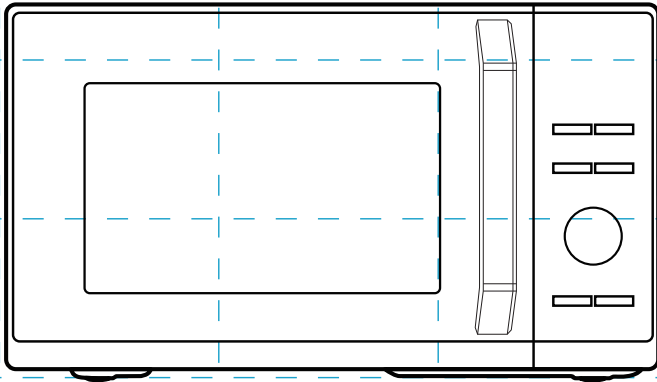

LANGUAGES

EN English

FR French

DE German

NL Netherlands

CONTENTS

PRODUCT SAFETY

Precautions to avoid possible exposure to excessive microwave energy	EN-01
Specifications	EN-02
Important safety instructions	EN-03
To reduce the risk of injury to persons grounding installation	EN-08
Cleaning	EN-10
Utensils.....	EN-11
Materials you can use in microwave oven	EN-12
Materials can not be used in microwave oven	EN-14

PRODUCT SETTING

Setting up your oven	EN-15
----------------------------	-------

INSTRUCTION FOR USE

Before using for the first time	EN-18
Operation	EN-19
Control panel and features	EN-19
1. Setting the clock	EN-20
2. Setting the kitchen timer	EN-20
3. Microwave cooking.....	EN-21
4. Grilling cooking	EN-23
5. Combination cooking.....	EN-25
6. Convection cooking with preheat function.....	EN-27
7. Convection cooking without preheat function.....	EN-28
8. Speedy cooking	EN-30
9. Defrost by time	EN-30
10. Defrost by weight	EN-32
11. Multi-stage cooking	EN-34

- 12. Auto menu EN-35
- 13. Air fry menu EN-37
- 14. Crispy grill menu EN-38
- 15. Inquiring functionEN-40
- 16. Wireless connectionEN-40
- 17. Lock function for childrenEN-41
- Other Function Of App ControlEN-42

CLEANING AND MAINTENANCE

- Cleaning EN-44
- Trouble shooting EN-46



BEFORE OPERATING THIS PRODUCT, READ, UNDERSTAND, AND FOLLOW THESE INSTRUCTIONS. BE SURE TO SAVE THIS BOOKLIST FOR FUTURE REFERENCE.

PRODUCT SAFETY

PRECAUTIONS TO AVOID POSSIBLE EXPOSURE TO EXCESSIVE MICROWAVE ENERGY

- (a). Do not attempt to operate this oven with the door open since this can result in harmful exposure to microwave energy. It is important not to break or tamper with the safety interlocks.
- (b). Do not place any object between the oven front face and the door or allow soil or cleaner residue to accumulate on sealing surfaces.
- (c). **WARNING:** If the door or door seals are damaged, the oven must not be operated until it has been repaired by a competent person.

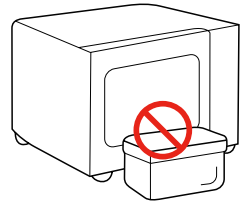

ADDENDUM

If the apparatus is not maintained in a good state of cleanliness, its surface could be degraded and affect the lifespan of the apparatus and lead to a dangerous situation.

SPECIFICATIONS

MODEL	MW3-SAC26SF(BK)
RATED VOLTAGE/FREQUENCY	230-240 V~ 50 Hz
MICROWAVE INPUT	1450 W
MICROWAVE OUTPUT	900 W
GRILL	1000 W
CONVECTION	2100 W

Technical Specification of	Bluetooth LE	Wi-Fi
Frequency Range	2402 - 2480 MHz	2412 - 2472 MHz
Maximum RF output power	5.3 dBm (3.39 mW)	18.4 dBm (69.18 mW)



NOTE

All pictures in this manual are for illustrative purposes only; these may be slightly different from the purchased equipment, please refer to the actual product.

IMPORTANT SAFETY INSTRUCTIONS



WARNING

To reduce the risk of fire, electric shock, injury to persons or exposure to excessive microwave oven energy when using your appliance, follow basic precautions, including the following:

 Read and follow the specific: "**PRECAUTIONS TO AVOID POSSIBLE EXPOSURE TO EXCESSIVE MICROWAVE ENERGY**".

 This appliance can be used by children aged from 8 years and above and persons with reduced physical, sensory or mental capabilities or lack of experience and knowledge if they have been given supervision or instruction concerning use of the appliance in a safe way and understand the hazards involved. Children shall not play with the appliance. Cleaning and user maintenance shall not be made by children without supervision.

 Keep the appliance and its cord out of reach of children less than 8 years.

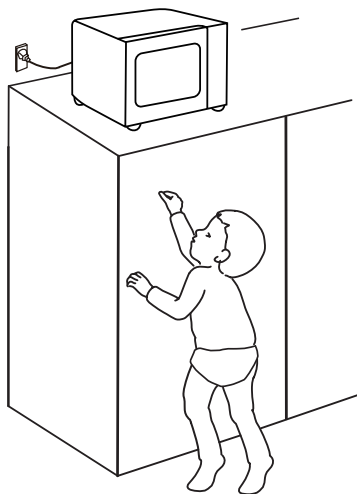



 If the supply cord is damaged, it must be replaced by the

IMPORTANT SAFETY INSTRUCTIONS

manufacturer, its service agent or similarly qualified persons in order to avoid a hazard.

 **WARNING:** Ensure that the appliance is switched off before replacing the lamp to avoid the possibility of electric shock.

 **WARNING:** It is hazardous for anyone other than a competent person to carry out any service or repair operation that involves the removal of a cover which gives protection against exposure to microwave energy.

 **WARNING:** Liquids and other foods must not be heated in sealed containers since they are liable to explode.

 When heating food in plastic or paper containers, keep an eye on the oven due to the possibility of ignition.

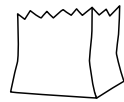

 Only use utensils that are suitable for use in microwave ovens.

 If smoke is emitted, switch off or unplug the appliance and keep the door closed in order to stifle any flames.

 Microwave heating of beverages can result in delayed eruptive boiling, therefore care must be taken when handling the container.

 The contents of feeding bottles and baby food jars shall be stirred or shaken and the temperature

IMPORTANT SAFETY INSTRUCTIONS

checked before consumption, in order to avoid burns.

-
-  The oven should be cleaned regularly and any food deposits removed. Please keep the waveguide area clean. Use soft damp cloth to clean it up when there is food splash residue on the waveguide area or the cavity. Failure to clean food residue may cause innocuous sparking or some smoke in the microwave cavity, discoloration of the cavity may also occur.

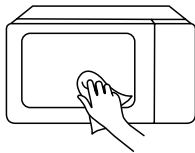

-
-  Failure to maintain the oven in a clean condition could lead to deterioration of the surface that could adversely affect the life of the appliance and possibly

result in a hazardous situation.

-
-  Only use the temperature probe recommended for this oven. (for ovens provided with a facility to use a temperature-sensing probe.)

-
-  The microwave oven must be operated with the decorative door open. (for ovens with a decorative door.)

-
-  This appliance is intended to be used in household and similar applications such as:
1. staff kitchen areas in shops, offices and other working environments;
 2. by clients in hotels, motels and other residential type environments;
 3. farm houses;
 4. bed and breakfast type environments.

IMPORTANT SAFETY INSTRUCTIONS

 The microwave oven is intended for heating food and beverages. Drying of food or clothing and heating of warming pads, slippers, sponges, damp cloth and similar may lead to risk of injury, ignition or fire.

 The rear surface of appliances shall be placed against a wall.

 The temperature of accessible surfaces may be high when the appliance is operating.

 **WARNING:** When the appliance is operated in the combination mode, children should only use the oven under adult supervision due to the temperatures generated.

 The appliance is intended to be used freestanding.

 Eggs in their shell and whole hard-boiled eggs should not be heated in microwave ovens since they may explode, even after microwave heating has ended.

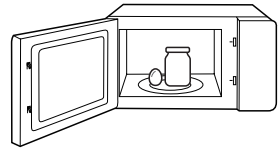



 The microwave oven shall not be placed in a cabinet unless it has been tested in a cabinet.

 Metallic containers for food and beverages are not allowed during microwave cooking.

 The appliance shall not be cleaned with a steam cleaner.

IMPORTANT SAFETY INSTRUCTIONS

-  The appliances are not intended to be operated by means of an external timer or separate remote-control system.
-  The appliance must not be installed behind a decorative door in order to avoid overheating. (This is not applicable for appliances with decorative door.)

READ CAREFULLY AND KEEP FOR
FUTURE REFERENCE
HOUSEHOLD USE ONLY
(NOT FOR COMMERCIAL USE)

TO REDUCE THE RISK OF INJURY TO PERSONS GROUNDING INSTALLATION

This appliance must be grounded. In the event of an electrical short circuit, grounding reduces the risk of electric shock by providing an escape wire for the electric current.

This appliance is equipped with a cord having a grounding wire with a grounding plug. The plug must be plugged into an outlet that is properly installed and grounded.

WARNING - Improper use of the grounding can result in a risk of electric shock. Consult a qualified electrician or serviceman if the grounding instructions are not completely understood or if doubt exists as to whether the appliance is properly grounded. If it is necessary to use an extension cord, use only a 3-wire extension cord.



DANGER

Electric Shock Hazard:
Touching some of the internal components can cause serious personal injury or death. Do not disassemble this appliance.

TO REDUCE THE RISK OF INJURY TO PERSONS GROUNDING INSTALLATION



Electric Shock Hazard:

Improper use of the grounding can result in electric shock. Do not plug into an outlet until appliance is properly installed and grounded.

1. A short power-supply cord is provided to reduce the risks resulting from becoming entangled in or tripping over a longer cord.
2. If a long cord or extension cord is used:
 - (1). The marked electrical rating of the cord set or extension cord should be at least as great as the electrical rating of the appliance.
 - (2). The extension cord must be a grounding-type 3-wire cord.
 - (3). The longer cord should be arranged so that it will not drape over the counter top or tabletop where it can be pulled on by children or tripped over unintentionally.

CLEANING

Be sure to unplug the appliance from the power supply.

1. Clean the cavity of the oven after using with a slightly damp cloth.
2. Clean the accessories in the usual way in soapy water.
3. The door frame and seal and neighbouring parts must be cleaned carefully with a damp cloth when they are dirty.
4. Do not use harsh abrasive cleaners or sharp metal scrapers to clean the oven door glass since they can scratch the surface, which may result in shattering of the glass.
5. Cleaning Tip---For easier cleaning of the cavity walls that the food cooked can touch: Place half a lemon in a bowl, add 300ml (1/2 pint) water and heat on 100% microwave power for 10 minutes. Wipe the oven clean using a soft, dry cloth.

UTENSILS



Personal Injury Hazard:

It is hazardous for anyone other than a competent person to carry out any service or repair operation that involves the removal of a cover which gives protection against exposure to microwave energy. See the instructions on "**Materials you can use in microwave oven**" or "**Materials can not be used in microwave oven**".

There may be certain non-metallic utensils that are not safe to use for microwaving. If in doubt, you can test the utensil in question following the procedure below.

Utensil Test:



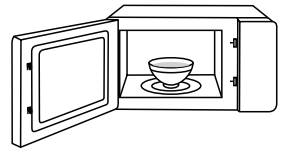



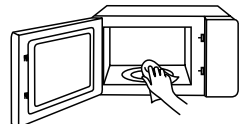









1. Fill a microwave-safe container with 1 cup of cold water (250ml) along with the utensil in question.
2. Cook on maximum power for 1 min.
3. Carefully feel the utensil. If the empty utensil is warm, do not use it for microwave cooking.
4. Do not exceed 1 min cooking time.







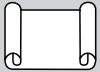



KEEP THE CAVITY AND
WAVEGUIDE AREA CLEAN





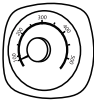











MATERIALS YOU CAN USE IN MICROWAVE OVEN

UTENSILS	REMARKS	
 Browning dish	Follow manufacturer's instructions. The bottom of browning dish must be at least 3/16 inch (5mm) above the turntable. Incorrect usage may cause the turntable to break.	
 Dinnerware	Microwave-safe only. Follow manufacturer's instructions. Do not use cracked or chipped dishes.	
 Glass jars	Always remove lid. Use only to heat food until just warm. Most glass jars are not heat resistant and may break.	
 Glassware	Heat-resistant oven glassware only. Make sure there is no metallic trim. Do not use cracked or chipped dishes.	
 Oven cooking bags	Follow manufacturer's instructions. Do not close with metal tie. Make slits to allow steam to escape.	
 Paper plates and cups	Use for short-term cooking/warming only. Do not leave oven unattended while cooking.	
 Paper towels	Use to cover food for reheating and absorbing fat. Use with supervision for a short-term cooking only.	
 Parchment paper	Use as a cover to prevent splattering or a wrap for steaming.	

MATERIALS YOU CAN USE IN MICROWAVE OVEN

UTENSILS	REMARKS
 <p data-bbox="152 470 223 502">Plastic</p>	<p data-bbox="333 375 879 518">Microwave-safe only. Follow the manufacturer's instructions. Should be labeled "Microwave Safe". Some plastic containers soften, as the food inside gets hot. "Boiling bags" and tightly closed plastic bags should be slit, pierced or vented as directed by package.</p> 
 <p data-bbox="125 654 251 686">Plastic wrap</p>	<p data-bbox="333 574 879 662">Microwave-safe only. Use to cover food during cooking to retain moisture. Do not allow plastic wrap to touch food.</p> 
 <p data-bbox="114 821 262 853">Thermometers</p>	<p data-bbox="333 766 868 798">Microwave-safe only (meat and candy thermometers).</p> 
 <p data-bbox="136 981 240 1013">Wax paper</p>	<p data-bbox="333 917 802 973">Use as a cover to prevent splattering and retain moisture.</p> 

MATERIALS CAN NOT BE USED IN MICROWAVE OVEN

UTENSILS	REMARKS
 <p>Aluminum tray</p>	May cause arcing. Transfer food into microwave-safe dish. 
 <p>Food carton with metal handle</p>	May cause arcing. Transfer food into microwave-safe dish. 
 <p>Metal or metal trimmed utensils</p>	Metal shields the food from microwave energy. Metal trim may cause arcing. 
 <p>Metal twist ties</p>	May cause arcing and could cause a fire in the oven. 
 <p>Paper bags</p>	May cause a fire in the oven. 
 <p>Plastic foam</p>	Plastic foam may melt or contaminate the liquid inside when exposed to high temperature. 
 <p>Wood</p>	Wood will dry out when used in the microwave oven and may split or crack. 

PRODUCT SETTING

SETTING UP YOUR OVEN

NAMES OF MICROWAVE OVEN PARTS AND ACCESSORIES

Remove the oven and all materials from the carton and oven cavity.

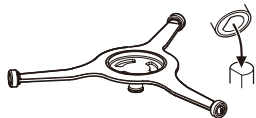

Turntable Ring Assembly

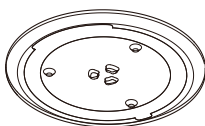

Glass Tray



Instruction Manual

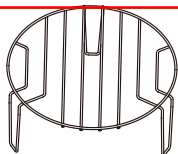

Higher Grill Rack (Can not be used in microwave function and must be placed on the glass tray.)

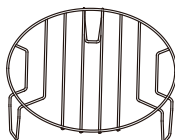

Lower Grill Rack (Can not be used in microwave function and must be placed on the glass tray.)

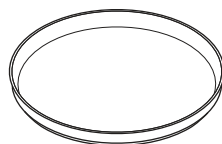

Bake Tray (Cannot be used in conjunction with microwave function and can be placed on the grill rack.)

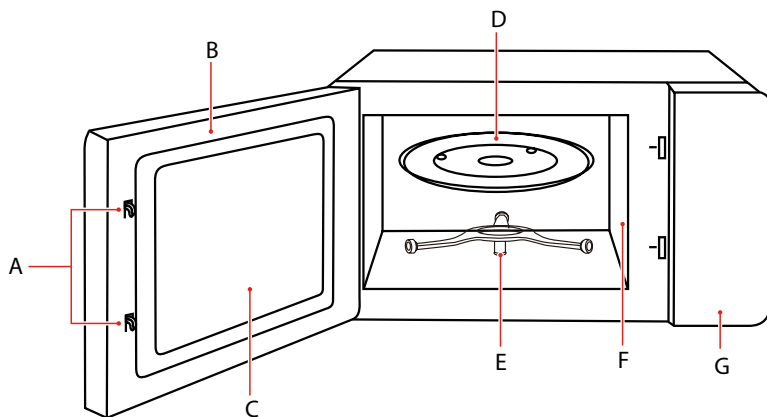

- A) Safety interlock system
- B) Door assembly
- C) Observation window
- D) Glass tray

- E) Turntable ring assembly
- F) Waveguide cover
- G) Control panel



In case of any differences between the appliance and the pictures in this manual, the product shall prevail.

SETTING UP YOUR OVEN

TURNTABLE INSTALLATION

Clean the cooking compartment and place the turntable.

For new installations, make sure all packaging and shipping tape has been removed from the turntable shaft.

Before using the appliance to prepare food for the first time, you will need to put the turntable in place correctly. You must clean the cooking compartment and accessories. You can also refer them to the cleaning section.

How to put the turntable in place:

1. Place the turntable ring assembly ② into the recess in the cooking compartment.
2. Place the glass tray ① on the turntable ring assemblies ②.

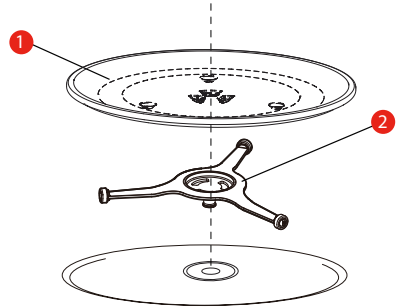

- 1) Glass Tray
2) Turntable Ring Assembly

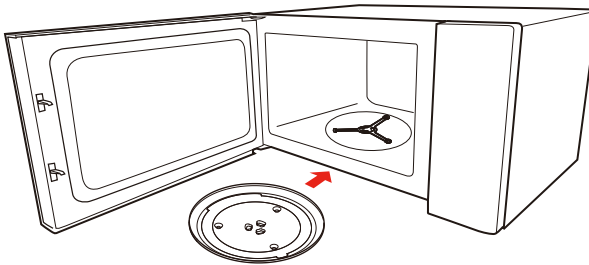

NOTE

- Never use the appliance without the turntable. Make sure that it is properly engaged. The turntable can turn clockwise or anti-clockwise.
- Never place the glass tray upside down. The glass tray should never be restricted.
- Both glass tray and turntable ring assembly must always be used during cooking.
- All food and containers of food are always placed on the glass tray for cooking.
- Never restrict the movement of the turntable.
- If glass tray or turntable ring assembly cracks or breaks, contact your nearest authorized service center.

COUNTERTOP INSTALLATION

Remove all packing material and accessories. Examine the oven for any damage such as dents or broken door. Do not install if oven is damaged.

Cabinet: Remove any protective film found on the microwave oven cabinet surface. Do not remove the waveguide cover that is attached to the oven cavity to protect the magnetron.

INSTALLATION

1. Select a level surface that provide enough open space for the intake and/or outlet vents.
 - a. The minimum installation height is 85cm.
 - b. The rear surface of appliance shall be placed against a wall. Leave a minimum clearance of 30cm above the oven. A minimum clearance of 20cm is required between the oven and any adjacent walls.
 - c. Do not remove the legs from the bottom of the oven.
 - d. Blocking the intake and/or outlet openings can damage the oven.
 - e. Place the oven as far away from radios and TV as possible. Operation of microwave oven may cause interference to your radio or TV reception.

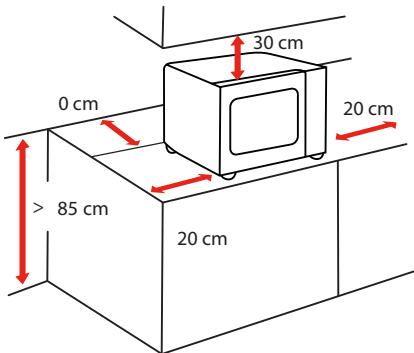

SIDE	DISTANCE CM
Top	30cm
Left	20cm
Right	20cm
Behind	0cm
Front	Open

2. Plug microwave oven into a standard household outlet. Be sure the voltage and the frequency is the same as the voltage and the frequency on the rating label.



NOTE

- Do not install oven over a range cooktop or other heat-producing appliance. If installed near or over a heat source, the oven could be damaged and the warranty would be void.

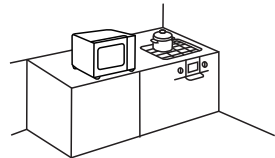

The accessible surface may be hot during operation

INSTRUCTION FOR USE

BEFORE USING FOR THE FIRST TIME

It is normal that the oven may produce unpleasant odors when it is used for the first time.

This section tells you what you need to do before using your microwave to prepare food for the first time. Read the section entitled "**PRODUCT SAFETY**" beforehand.

Before you can use your new appliance, you will need to put the turntable in place correctly. You must also clean the cooking compartment and accessories.



NOTE

- Never use the appliance without the turntable.
- Make sure that it is properly engaged. The turntable can turn clockwise or anti-clockwise.

OPERATION

CONTROL PANEL AND FEATURES

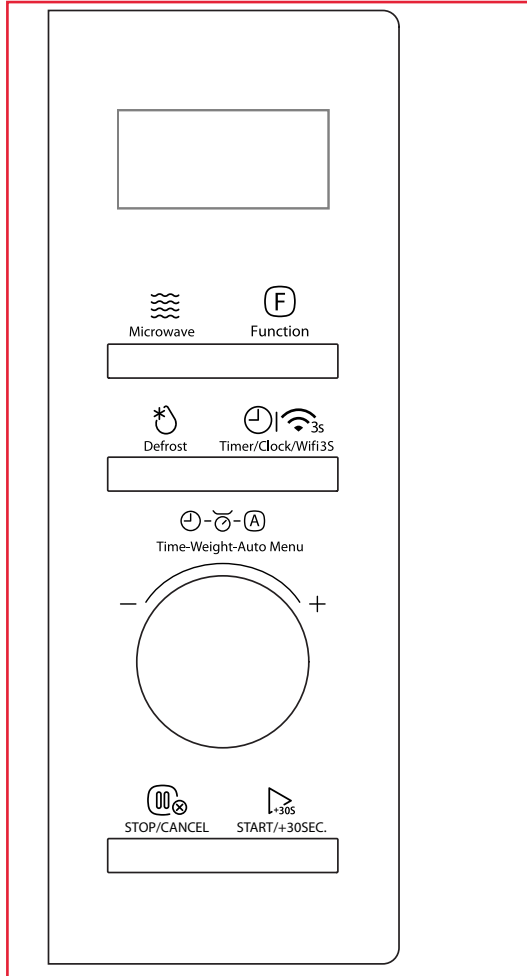



(You can also control the oven by app control and voice control.)

NOTE

- App control: Download the TSmartLife first, then connect the app to your oven by the insert of the TSmartLife APP connection guide.
- Voice control: Ensure that there is an Google speaker in your home, and then microwave oven and speaker are connected to the home wireless network, then connect them by the insert of Google home setup guide.

1. SETTING THE CLOCK

a Press   3s twice, "00:00" will display.



b Turn the knob to set the hour figures.

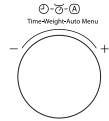

c Press   3s or  to confirm the hour figures.



or



d Turn the knob to set the minute figures.

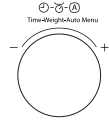

e Press   3s or  to confirm. The clock is set.





or



NOTE

- The clock is a 24-hour display. If the clock is not set, it will not work when powered.
- To reset the clock, please repeat step a to step e.

2. SETTING THE KITCHEN TIMER

a Press   3s once, "00:00" will display.



b Turn the knob to set the desired time.
The maximum time value is "95:00".

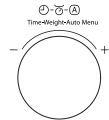

c Press  to confirm. The timer starts counting down.



NOTE

- The kitchen timer is a timer.
- Any other program can't be set during the kitchen timer.

3. MICROWAVE COOKING

5 power levels are available.

POWER	100%	80%	50%	30%	10%
DISPLAY	P100	P80	P50	P30	P10

a Press  repeatedly to choose the power level.

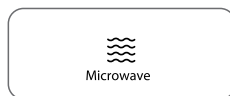

a or
Press  once, and then turn the knob to set the power level.

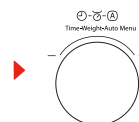
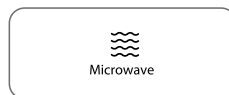

The 5 power levels are available.

b Press  to confirm the power level.



c Turn the knob to set the cooking time, the maximum time value is "95:00".

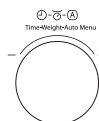

d Press  to start cooking.



App Control:



NOTE

- To ensure safety, the APP remote control function is not allowed.

- 1 Tap the  icon to enter the cooking function setting page.

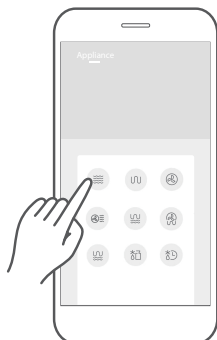

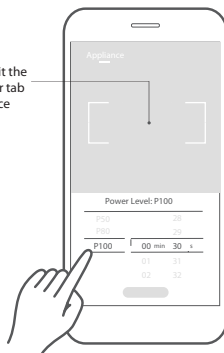

- 2 Swipe up and down to set the power level.

Tap this area to exit the cooking parameter tab and return to device function page.

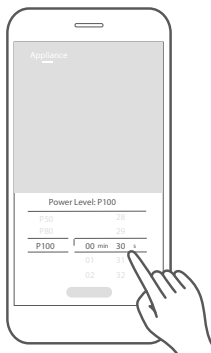

- 3 Swipe up and down to set the cooking time.



- 4 Tap "Start" to confirm, then press " +30s" on the appliance to start cooking.





NOTE

- Do not swipe too fast when sliding the wheel up and down to select parameters. Tap the "Start" button when the numbers stop scrolling.

4. GRILLING COOKING

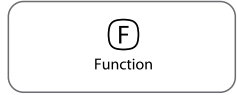
a Press  once, "G-1" will display.



b Press  to confirm the mode.



c Turn the knob to set the cooking time, the maximum time value is "95:00".

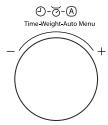

d Press  to start cooking.



- The buzzer will sound to remind you to turn the food over during grilling. If no operation, the oven will continue working.

App Control:



NOTE

- To ensure safety, the APP remote control function is not allowed.

- 1 Tap the  icon to enter the cooking function setting page.

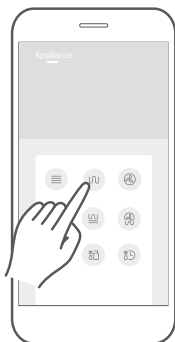

- 2 Swipe up and down to set the cooking time.

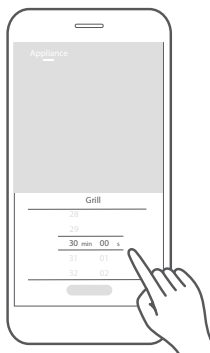

- 3 Tap "Start" to confirm, then press "30s" on the appliance to start cooking.





NOTE

- Do not swipe too fast when sliding the wheel up and down to select parameters. Tap the "Start" button when the numbers stop scrolling.

5. COMBINATION COOKING

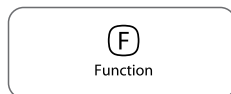
a Press  repeatedly to choose the cooking mode you want. "C-1, C-2, C-3, C-4" are available.



or
Press  once, and then turn the knob to choose the cooking mode.

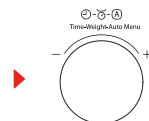
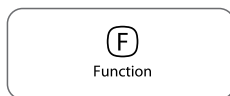

b Press  to confirm the mode.



c Turn the knob to set the cooking time, the maximum time value is "95:00".

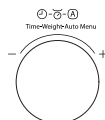

d Press  to start cooking.



COMBINATION COOKING CHART

FUNCTION	DISPLAY	MICROWAVE POWER	GRILL POWER	CONVECTION POWER
Combi. 1	C-1	●		●
Combi. 2	C-2	●	●	
Combi. 3	C-3		●	●
Combi. 4	C-4	●	●	●

App Control:



NOTE

- To ensure safety, the APP remote control function is not allowed.

For example: C-1

- 1 Tap the  icon to enter the cooking function setting page.

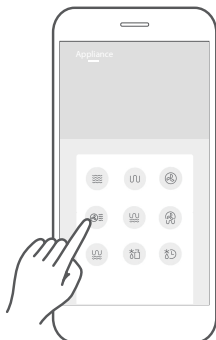

- 2 Swipe up and down to set the cooking time.

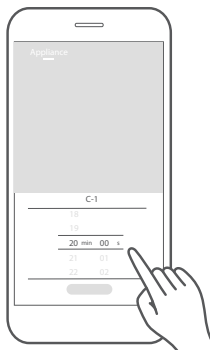

- 3 Tap "Start" to confirm, then press  on the appliance to start cooking.

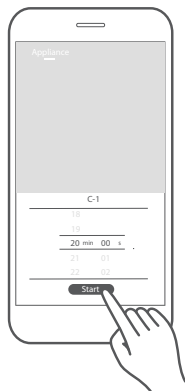



NOTE

- Do not swipe too fast when sliding the wheel up and down to select parameters. Tap the "Start" button when the numbers stop scrolling.

6. CONVECTION COOKING WITH PREHEAT FUNCTION

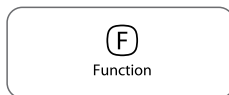
a Press  repeatedly to set the temperature.
"150, 160, 170, 180, 190, 200, 210, 220, 230, 240" °C are available.



or
Press  once, and then turn the knob to set the temperature.



b Press  to confirm.



c Press  again to start preheating.



When preheating is completed, the oven will beep twice.
Open the door and place food in the oven. And then close the oven door.

d Turn the knob to set the cooking time, the maximum time value is "95:00".





e Press  to start cooking.

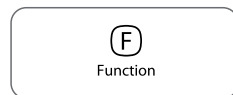

7. CONVECTION COOKING WITHOUT PREHEAT FUNCTION

a Press  repeatedly to set the temperature.
"150, 160, 170, 180, 190, 200, 210, 220, 230, 240" °C are available.



or
Press  once, and then turn the knob to set the temperature.

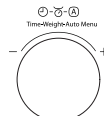



b Press  to confirm.

START/+30SEC.

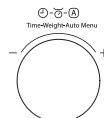

c Turn the knob to set the cooking time, the maximum time value is "95:00".



d Press  to start cooking.

START/+30SEC.



App Control:



NOTE

- To ensure safety, the APP remote control function is not allowed.

- 1 Tap the  icon to enter the cooking function setting page.

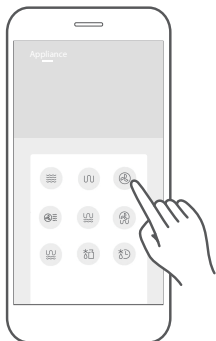

- 2 Swipe up and down to set the cooking temperature.

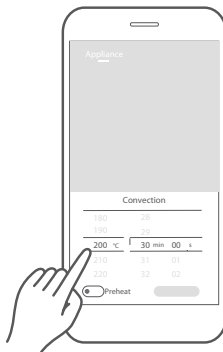

- 3 Swipe up and down to set the cooking time.

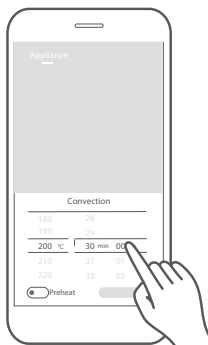

- 4 Tap the  icon to choose the preheating on/off.

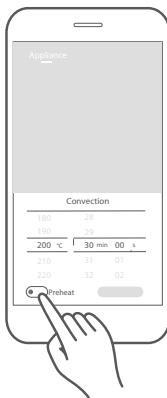

- 5 Tap "Start" to confirm, then press " " on the appliance to start cooking.

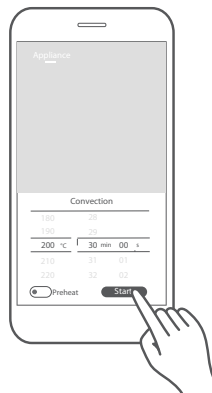

NOTE

- Do not swipe too fast when sliding the wheel up and down to select parameters. Tap the "Start" button when the numbers stop scrolling.

8. SPEEDY COOKING

a Turn the knob left to set a cooking time with 100% power.



b Continue to turn the knob to adjust the cooking time, the maximum time value is "95:00".

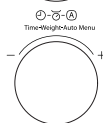

c Press  to start cooking.

START/+30SEC.



a Press  to cook food with 100% power level for 30 seconds. Each press on the same key can increase 30 seconds and the maximum time value is "95:00".

START/+30SEC.



9. DEFROST BY TIME

a Press  twice, and then "dEF2" will display.

Defrost

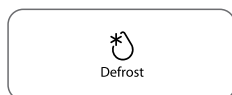

b Turn the knob to set the desired defrost time, the maximum time value is "95:00".

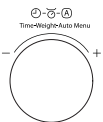

c Press  to start defrosting.

START/+30SEC.



NOTE

- The defrost power is P30 and it cannot be changed.

App Control:



NOTE

- To ensure safety, the APP remote control function is not allowed.

- 1 Tap the  icon to enter the cooking function setting page.

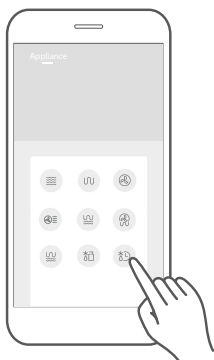

- 2 Swipe up and down to set the cooking time.

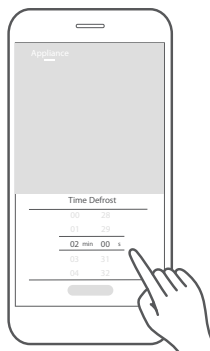

- 3 Tap "Start" to confirm, then press  on the appliance to start defrosting.



NOTE

- Do not swipe too fast when sliding the wheel up and down to select parameters. Tap the "Start" button when the numbers stop scrolling.

10. DEFROST BY WEIGHT

- a Press  once, and then "dEF1" will display.

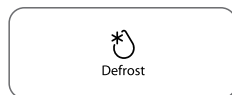

- b Turn the knob to set the weight of the food, it should be within "100g-2000g".

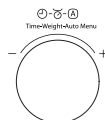

- c Press  to start defrosting.



NOTE

- The buzzer will sound to remind you of turning over the food during defrosting. If no operation, the oven will continue working.

App Control:



NOTE

- To ensure safety, the APP remote control function is not allowed.

- 1 Tap the  icon to enter the cooking function setting page.

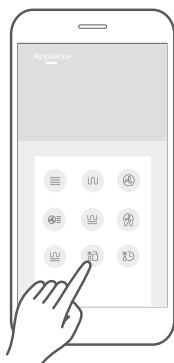

- 2 Swipe up and down to set the weight of the food.

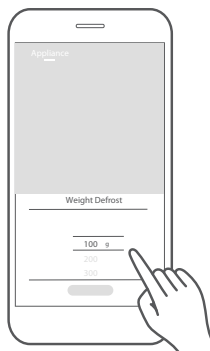

- 3 Tap "Start" to confirm, then press  on the appliance to start defrosting.

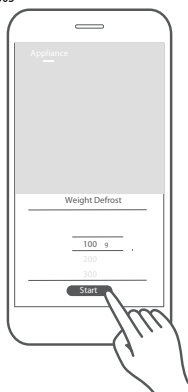

NOTE

- Do not swipe too fast when sliding the wheel up and down to select parameters. Tap the "Start" button when the numbers stop scrolling.

11. MULTI-STAGE COOKING

Example: Defrost food for 5 minutes and then cook with 80% microwave power for 7 minutes.

a Press  twice, "dEF2" will display.



b Turn the knob to set the desired defrost time to 5 minutes.

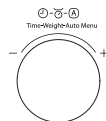

c Press  repeatedly until "P80" displays.

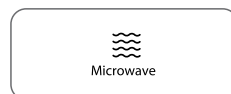

d Press  to confirm the power level.



e Turn the knob to set the cooking time to 7 minutes.

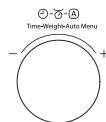

f Press  to start cooking.



- Two cooking stages can be set in multi-stage cooking.
- If you set the defrost function, it will work automatically in the first stage.
- The kitchen timer, auto menu, and preheat cannot be set as one of the multi-stage.

12. AUTO MENU

a In standby mode, turn the knob right until "A-1" displays.

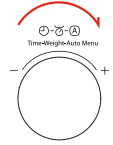

b Press  to confirm.

START/+30SEC.



c Turn the knob to choose the menu you need.
The 10 auto menus are available.

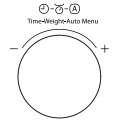

d Press  to confirm.

START/+30SEC.



e Turn the knob to set the weight of the food.

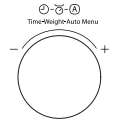

f Press  to start cooking.

START/+30SEC.



NOTE

- For the menu "A-8", please skip the step d and the step e.
- For the menu "A10", the buzzer will sound to remain you of turning over the food during cooking. If no operation, the oven will continue working.

AUTO MENU CHART

MENU	WEIGHT/ AMOUNT	POWER LEVEL
A-1 AUTO REHEAT	150g 250g 350g 450g 600g	P100
A-2 POTATO	1 (230g) 2 (460g) 3 (690g)	P100
A-3 MEAT	150g 300g 450g 600g	P80
A-4 VEGETABLE	150g 350g 500g	P100
A-5 FISH	150g 250g 350g 450g 650g	P80
A-6 PASTA	50g (with 450g cold water) 100g (with 800g cold water) 150g (with 1200g cold water)	P80
A-7 SOUP	200g 400g 600g	P100
A-8 CAKE	475g	Conv.160°C with preheating
A-9 PIZZA	100g 200g 300g	C-4
A10 CHICKEN	500g 750g 1000g 1200g	C-4

13. AIR FRY MENU

a In standby mode, turn the knob right until “H-1” displays.

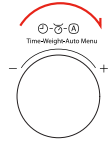



b Press  to confirm.

START/+30SEC.

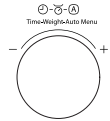

c Turn the knob to choose the menu you need.
The 9 menus are available.



d Press  to start cooking.

START/+30SEC.



AIR FRY MENU CHART

Display	Air fry Menu	Weight	Power
H-1	Frozen French Fries	300g	Grill 100%+Conv.240 C / Grill 60%+Conv.240 C
H-2	Frozen Potato Balls	350g	Grill 60%+Conv.240 C
H-3	Frozen Calamari Rings	250g	Grill 60%+Conv.240 C
H-4	Frozen Onion Rings	250g	Grill 60%+Conv.240 C
H-5	Frozen Chicken Nuggets	350g	Grill 60%+Conv.240 C
H-6	Pork Chop	400g	Grill 60%+Conv.240 C
H-7	Shrimps	250g	Grill 60%+Conv.240 C
H-8	Vegetables	200g	Grill 60%+Conv.240 C
H-9	Spring Rolls	300g	Grill 60%+Conv.240 C



NOTE

- Use the bake tray and grill rack. Put the food into the bake tray and place the bake tray on the grill rack.

14. CRISPY GRILL MENU

a In standby mode, turn the knob right until "C-1" displays.

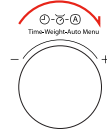

b Press  to confirm.

START/+30SEC.



c Turn the knob to choose the menu you need.
The 4 menus are available.

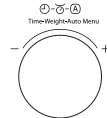

d Press  to confirm.

START/+30SEC.



e Turn the knob to set the weight of the food.

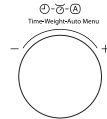

f Press  to start cooking.

START/+30SEC.



MENU CHART

Display	Menu	Weight	Power
C-1	Cordon Bleu (Fresh Mini Pizza)	300g	C-4
		600g	
		900g	
C-2	Lasagna	200g	C-4
		300g	
		400g	
		500g	
C-3	Bread	100g	Grill 60%+Conv.240 C
C-4	Pie/Tart	8 (about 350g)	Conv.220 C with preheating



NOTE

- For the menus "C-3, C-4", please skip the step d and the step e.
- Use the bake tray and grill rack. Put the food into the bake tray and place the bake tray on the grill rack.

App Control:



NOTE

- To ensure safety, the APP remote control function is not allowed.

- 1 Tap the desired menu icon to enter the menu setting page.

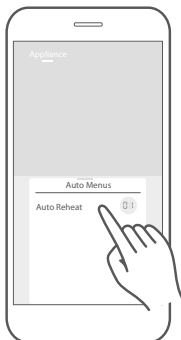

- 2 Swipe up and down to set the weight of the food.

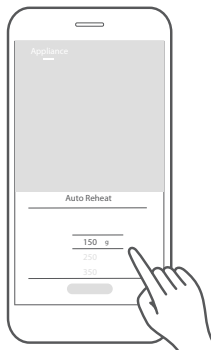

- 3 Tap "Start" to confirm, then press "→30S" on the appliance to start cooking.

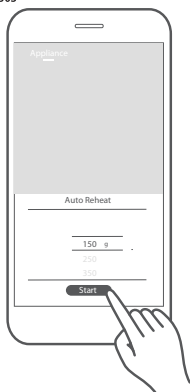

NOTE

- For the menus which do not need to choose the weight, please skip the step 2.
- Do not swipe too fast when sliding the wheel up and down to select parameters. Tap the "Start" button when the numbers stop scrolling.

15. INQUIRING FUNCTION

- a** When oven is cooking, press , the current time will display for three seconds in the display.



- b** In the microwave cooking state, press  to inquire about the power level. It will display for three seconds.

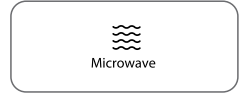

- c** In the grilling, combination cooking and convection cooking state, press  to inquire the cooking mode or temperature. It will display for three seconds.

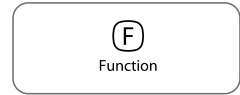

16. WIRELESS CONNECTION

- a** Connect the network

Press and hold "" for 3 seconds, then "AP" and "" will display.

If it connects to the network successfully, the oven will return to standby, and "" will display.

If it fails, "NO" will display, and the oven will return to standby after 10 minutes.



- b** Disconnect from the network

Press and hold "" for 8 seconds, then "--" displays for 5 seconds,

If the link has been removed successfully, the screen will display "8888" and then return to standby after 3 seconds.

If it fails, "FFFF" will display, and the oven will return to standby after 3 seconds.



17. LOCK FUNCTION FOR CHILDREN

You can use this function to prevent children from accidentally turning the oven on.

- a** To activate the lock:
In standby mode, press and hold  for three seconds.
A beep sounds and the locked icon will display.



- b** To deactivate the lock:
In the locked state, press and hold  for three seconds.
A beep sounds.



App Control:



• To ensure safety, the APP remote control function is not allowed.

To activate the lock:

- 1** Tap the  icon on the "Appliance" page of the APP.

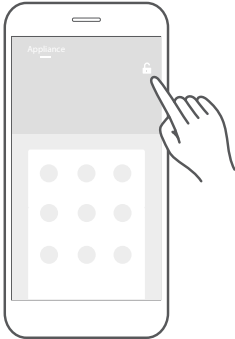

- 2** Tap the "Confirm" to activate the child lock function.

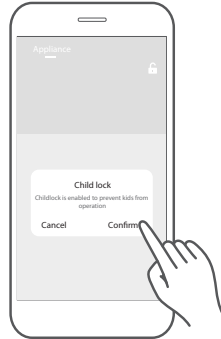

To deactivate the lock: When the child lock is turned on, tap and hold the unlock icon for 3 seconds to release the child lock function.

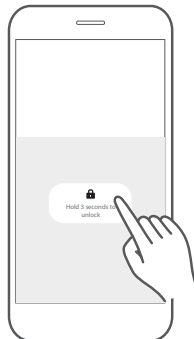

Other Function Of App Control:



NOTE

- To ensure safety, the APP remote control function is not allowed.

RECIPES

The Recipes page displays cloud recipes, and cooking parameters have been verified by professional chefs. The recipe page is continuously being updated to provide more cooking variety.

- 1 Tap the recipe picture to enter the recipe details page.

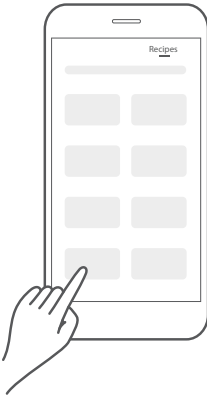

- 2 Swipe up and down to view the required ingredients and detailed cooking steps. Tap "Cook Now" to confirm, then press "▶+30s" on the appliance to start cooking.

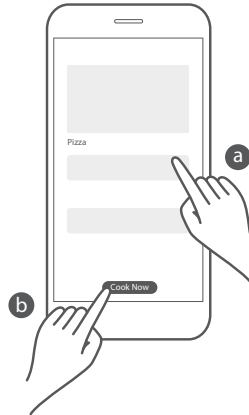

FAQ

1 Q: Does the home appliance support 5G wireless routers?

A: This product does not support wireless routers in the 5G frequency band. Please ensure that the mobile phone is connected to the 2.4G wireless network before networking the home appliance.

2 Q: Why do I need to turn on the Bluetooth of my mobile phone before networking?

A: Turning on the Bluetooth of the mobile phone can improve the success rate of networking and avoid the failure of the home appliance networking.

3 Q: How many family members are allowed to use the APP at most for the same appliance?

A:

- 1) A home appliance only allows one account to be associated. If a new account is used to bind this home appliance, the previous account will be forced to disassociate and can't be used.
- 2) You can use the sharing function in the APP to grant permissions to use the home appliance to the users who need it, enter My Setup-My devices, select the device to be shared, and tap the button at the bottom of the APP to add the sharing user
- 3) There is no limit to the number of sharing users. The users shared to have all the operating permissions of the home appliance. Please use this function with caution
- 4) After the sharing user deletes the home appliance, the home appliance of the user shared is automatically deleted from the APP. If the user shares to delete the home appliance, it is only deleted from its account, without affecting other users.

4 Q: Why the product can't be searched by model in the APP?

A:

- 1) Check whether the region on the APP setting page is the same as the purchase region. If the address information is incorrect, the model can't be displayed.
- 2) If the area of the APP setting page is correct, contact the after-sales service or ask for assistance through the help portal on the APP.

CLEANING AND MAINTENANCE

CLEANING

With good care and cleaning, your appliance will retain its appearance and remain fully functioning for a long time to come. We will explain here how you should correctly care for and clean your appliance.



WARNING

- Scratched glass in the appliance door may develop into a crack. Do not use a glass scraper, sharp or abrasive cleaning aids or detergents.
- The surface of the appliance may become damaged if it is not cleaned properly. Microwave energy may escape. Clean the appliance on a regular basis, and remove any food remnants immediately.
- Do not immerse the appliance in water or clean under a jet of water.

Cleaning agent

To ensure that the different surfaces are not damaged by using the wrong cleaning agent, observe the information in the table. Wash new sponge cloths thoroughly before use.

Do not use:



Harsh or abrasive cleaning agents



Metal or glass scrapers to clean the door panels



Metal or glass scrapers to clean the door seal



Hard scouring pads or sponges



Cleaning agents with a high alcohol content

APPLIANCE FRONT

Hot soapy water:

Clean using a dish cloth and then dry with a soft cloth. Do not use metal or glass scrapers for cleaning.

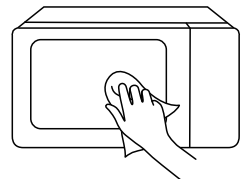

APPLIANCE FRONT WITH STAINLESS STEEL

Hot soapy water:

Clean using a dish cloth and then dry with a soft cloth. Remove splashes and patches of limescale, grease, starch and albumin immediately. Corrosion can form under these patches or splashes. Do not use glass cleaners or metal or glass scrapers for cleaning.

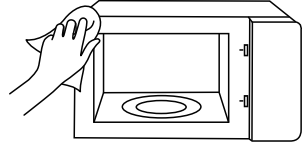

COOKING COMPARTMENT MADE OF STAINLESS STEEL

Hot soapy water or vinegar solution:

Clean using a dish cloth and then dry with a soft cloth. Do not use oven spray or any other aggressive oven cleaners or abrasive materials. Scouring pads, rough sponges and pan cleaners are also unsuitable. These items scratch the surface. Allow the interior surfaces to dry completely.

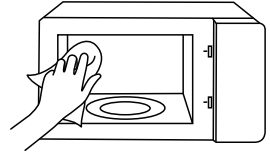

RECESS IN THE COOKING COMPARTMENT

Damp cloth:

Water must not be allowed to run into the appliance through the turntable drive. Dry the turntable drive with a cloth.

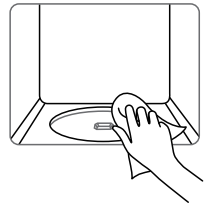

TURNTABLE AND ROLLER RING

Hot soapy water:

When placing the turntable back into its recess, it must engage properly.

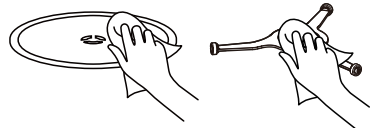

DOOR PANELS

Glass cleaner:

Clean with a dish cloth. Do not use glass scrapers.

TROUBLE SHOOTING

Check your problem by using the chart below and try the solutions for each problem.
If the microwave oven still does not work properly, contact the nearest authorized service center.

TROUBLE	POSSIBLE CAUSE	POSSIBLE REMEDY
Oven will not start	<ul style="list-style-type: none"> a. Electrical cord for oven is not plugged in. b. Door is open. c. Wrong operation is set. 	<ul style="list-style-type: none"> a. Plug into the outlet. b. Close the door and try again. c. Check instructions
Arcing or sparking	<ul style="list-style-type: none"> a. Materials to be avoided in microwave oven were used. b. The oven is operated when empty. c. Spilled food remains in the cavity. 	<ul style="list-style-type: none"> a. Use microwave-safe cookware only. b. Do not operate with oven empty. c. Clean cavity with soft damp cloth.
Unevenly cooked foods	<ul style="list-style-type: none"> a. Materials to be avoided in microwave oven were used. b. Food is not defrosted completely. c. Cooking time, power level is not suitable. d. Food is not turned or stirred. 	<ul style="list-style-type: none"> a. Use microwave-safe cookware only. b. Completely defrost food. c. Use correct cooking time, power level. d. Turn or stir food.
Overcooked foods	Cooking time, power level is not suitable.	Use correct cooking time, power level.
Undercooked foods	<ul style="list-style-type: none"> a. Materials to be avoided in microwave oven were used. b. Food is not defrosted completely. c. Oven ventilation ports are restricted. d. Cooking time, power level is not suitable. 	<ul style="list-style-type: none"> a. Use microwave-safe cookware only. b. Completely defrost food. c. Check to see that oven ventilation ports are not restricted. d. Use correct cooking time, power level
Improper defrosting	<ul style="list-style-type: none"> a. Materials to be avoided in microwave oven were used. b. Cooking time, power level is not suitable. c. Food is not turned or stirred. 	<ul style="list-style-type: none"> a. Use microwave-safe cookware only. b. Use correct cooking time, power level. c. Turn or stir food.



According to Waste of Electrical and Electronic Equipment (WEEE) directive, WEEE should be separately collected and treated. If at any time in future you need to dispose of this product please do NOT dispose of this product with household waste. Please send this product to WEEE collecting points where available.

#DetailsMatter

MANUEL D'INSTRUCTIONS

FOUR À MICRO-ONDES

MW3-SAC26SF(BK)

Consultez le présent guide d'utilisation avant tout emploi.

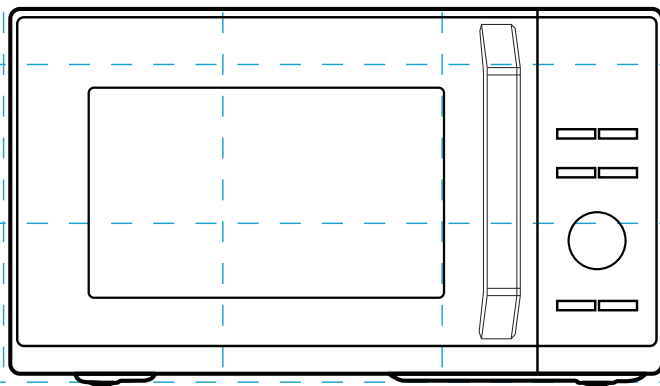

TOSHIBA

SOMMAIRE

SÉCURITÉ DU PRODUIT

Précautions pour éviter l'exposition possible à l'énergie microonde excessive.....	FR-01
Spécifications.....	FR-02
Consignes de sécurité importantes.....	FR-03
Pour réduire le risque de blessure corporelle, connecter l'installation à la terre	FR-08
Nettoyage	FR-10
Ustensiles	FR-11
Matériaux que vous pouvez utiliser dans un four à micro-ondes	FR-12
Matériaux non utilisables dans un four à micro-ondes	FR-14

RÉGLAGES DU PRODUIT

Installation du four	FR-15
----------------------------	-------

INSTRUCTIONS D'UTILISATION

Avant la première utilisation.....	FR-18
Fonctionnement.....	FR-19
Panneau de commande et caractéristiques.....	FR-19
1. Réglage de l'horloge.....	FR-20
2. Réglage de la minuterie de cuisine	FR-20
3. Cuisson au micro-ondes.....	FR-21
4. Cuisson au gril.....	FR-23
5. Cuisson combinée	FR-25
6. Cuisson par convection avec fonction de préchauffage.....	FR-27
7. Cuisson par convection sans fonction de préchauffage	FR-28
8. Cuisson rapide	FR-30
9. Décongélation par le temps	FR-30
10. Décongélation par le poids	FR-32
11. Cuisson en plusieurs étapes.....	FR-34

12. Menu Automatique	FR-35
13. Menu Air Fry	FR-37
14. Menu Crispy grill	FR-38
15. Fonction d'information	FR-40
16. Connexion sans fil	FR-40
17. Fonction de verrouillage pour les enfants	FR-41
Autre fonction de la commande de l'application	FR-42

NETTOYAGE ET ENTRETIEN

Nettoyage	FR-44
Dépannage	FR-46



REMARQUE

AVANT DE FAIRE FONCTIONNER CE PRODUIT, LIRE, COMPRENDRE ET SUIVRE CES INSTRUCTIONS. S'ASSURER DE SAUVEGARDE CE MANUEL POUR Y FAIRE RÉFÉRENCE DANS LE FUTUR.

SÉCURITÉ DU PRODUIT

PRÉCAUTIONS POUR ÉVITER L'EXPOSITION POSSIBLE À L'ÉNERGIE MICROONDE EXCESSIVE

- (a). Ne pas essayer de faire fonctionner ce four avec la porte ouverte, car cela peut entraîner une exposition nocive à l'énergie des micro-ondes. Il est important de ne pas casser ou modifier les interverrouillages de sécurité.
- (b). Ne pas placer un objet entre la face avant et la porte, ou laisser de la saleté ou des résidus de nettoyage s'accumuler sur les surfaces du joint.
- (c). **AVERTISSEMENT** : Si la porte ou les joints de porte sont endommagés, le four ne doit pas être utilisé jusqu'à ce qu'ils aient été réparés par une personne compétente.

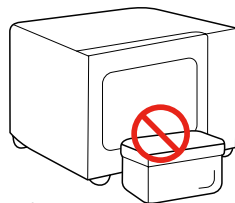

ADDITIF

Si l'appareil n'est maintenu en bon état de propreté, ses surfaces peuvent se dégrader, affecter sa durée de vie et entraîner une situation dangereuse.

SPÉCIFICATIONS

MODÈLE	MW3-SAC26SF(BK)
TENSION/FRÉQUENCE NOMINALE	230-240 V~ 50 Hz
ENTRÉE MICRO-ONDES	1450 W
SORTIE MICRO-ONDES	900 W
GRIL	1000 W
CONVECTION	2100 W

Spécifications techniques de	Bluetooth LE	Wi-Fi
Plage de fréquence	2402 - 2480 MHz	2412 - 2472 MHz
Puissance de sortie RF maximale	5,3 dBm (3,39 mW)	18,4 dBm (69,18 mW)



REMARQUE

Toutes les images de ce manuel sont fournies à titre indicatif uniquement et peuvent être légèrement différentes de l'équipement acheté, il faut toujours se reporter au produit réel.

CONSIGNES DE SÉCURITÉ IMPORTANTES



AVERTISSEMENT

Pour réduire le risque d'incendie, d'électrocution, de blessures ou d'exposition à une énergie excessive du four à micro-ondes lors de l'utilisation de votre appareil, suivez les précautions de sécurité de base, notamment les suivantes :



Lisez et respectez les spécificités :
« **PRÉCAUTIONS POUR ÉVITER L'EXPOSITION POSSIBLE À L'ÉNERGIE MICROONDE EXCESSIVE** »



Cet appareil peut être utilisé par des enfants de 8 ans et plus, et par des personnes ayant une incapacité physique, sensorielle ou mentale, ou manquant d'expérience ou de connaissance si elles sont supervisées ou instruites sur l'usage de l'appareil en sécurité et si elles comprennent les dangers impliqués. Les enfants ne doivent pas jouer avec l'appareil. Le nettoyage et la l'entretien faits par l'utilisateur ne doivent pas être effectués par des enfants sans supervision.



Gardez l'appareil et son cordon hors de portée des enfants âgés de moins de 8 ans.

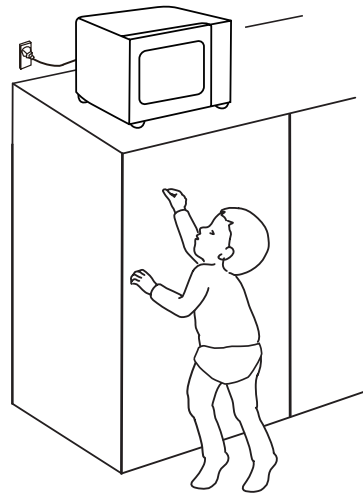



Si le cordon d'alimentation est endommagé, il devra être remplacé par le fabricant,

CONSIGNES DE SÉCURITÉ IMPORTANTES

son agent de réparation ou une personne de qualification identique afin d'éviter tout risque.

 **AVERTISSEMENT :** Assurez-vous que l'appareil est éteint avant de remplacer la lampe pour éviter tout risque d'électrocution.

 **AVERTISSEMENT :** Les travaux d'inspection ou de réparation qui impliquent la dépose d'un capot qui protège l'exposition aux micro-ondes ne doivent être effectués que par une personne compétente.

 **AVERTISSEMENT :** Les liquides et autres aliments ne doivent pas être chauffés dans des récipients fermés, car ces derniers sont susceptibles d'exploser.

 Lorsque vous réchauffez des aliments dans des récipients en plastique ou en papier, ayez un regard sur le four car il y a risque d'inflammation.

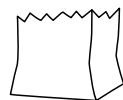

 N'utilisez que des ustensiles adaptés aux fours à micro-ondes.

 Si de la fumée est émise, éteignez ou débranchez l'appareil et gardez la porte fermée afin d'étouffer les flammes.

 Le chauffage par micro-ondes des boissons peut entraîner une ébullition éruptive retardée, c'est pourquoi des précautions doivent être prises lors de la manipulation du récipient.

 Le contenu des biberons et des pots pour bébé doit être agité ou secoué et la température contrôlée

CONSIGNES DE SÉCURITÉ IMPORTANTES

avant consommation, afin d'éviter les brûlures.

 Le four doit être nettoyé régulièrement et tout dépôt d'aliments enlevés. Veillez à ce que la surface du guide d'ondes reste propre. Utilisez un chiffon doux pour la nettoyer lorsqu'il y a des résidus de nourriture sur la surface du guide d'ondes ou sur la cavité. Si vous ne nettoyez pas les résidus alimentaires, vous risquez de provoquer des étincelles inoffensives ou de la fumée dans la cavité du four à micro-ondes, ainsi qu'une décoloration de la cavité.

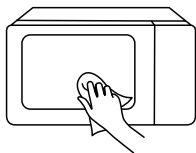

 Ne pas maintenir le four dans un état propre pourrait entraîner une détérioration de la surface qui pourrait nuire à la durée de vie de l'appareil

et éventuellement entraîner une situation dangereuse.

 Utilisez uniquement une sonde de température recommandée pour ce four. (Pour les fours équipés d'une fonction permettant d'utiliser une sonde de détection de température).

 Le four à micro-ondes doit être utilisé avec la porte décorative ouverte. (Pour les fours équipés d'une porte décorative.)

 Cet appareil est destiné à être utilisé dans des ménages et des usages similaires tels que :

1. espaces cuisine dans des magasins, bureaux et autres environnements de travail ;
2. par les clients d'hôtels, de motels et d'autres types de résidences ;
3. exploitations agricoles ;
4. environnements de type chambres d'hôtes.

CONSIGNES DE SÉCURITÉ IMPORTANTES

 Le four à micro-ondes est conçu pour chauffer des aliments et des boissons. Le séchage d'aliments ou vêtements et le chauffage des coussins chauffants, pantoufles, éponges, chiffons humides et autres peuvent entraîner des risques de blessures, d'inflammation ou d'incendie.

 La surface arrière des appareils doit être placée contre un mur.

 La température des surfaces accessibles peut être élevée lorsque l'appareil est allumé.

 **AVERTISSEMENT :** Lorsque l'appareil fonctionne en mode combinaison, les enfants ne doivent utiliser le four que sous la surveillance d'un adulte en raison des températures générées.

 L'appareil est destiné à être utilisé en position autonome.

 Ne faites pas chauffer des œufs dans leur coquille et des œufs durs entiers dans un four à micro-ondes, le risque de leur éclatement existe même après la cuisson.

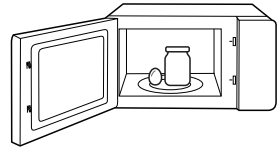



 Le four à micro-ondes ne doit pas être placé dans une armoire à moins d'avoir été testé dans ces conditions.

 Les récipients métalliques destinés à la nourriture et les boissons ne sont pas autorisés pendant la cuisson au four à micro-ondes.

 L'appareil ne doit pas être nettoyé avec un nettoyeur à vapeur.

CONSIGNES DE SÉCURITÉ IMPORTANTES

 L'appareil n'est pas destiné à être utilisé au moyen d'un minuteur externe ou d'un système de télécommande séparé.

 L'appareil ne doit pas être installé derrière une porte décorative afin d'éviter toute surchauffe.
(Ceci ne s'applique pas aux appareils dotés d'une porte décorative.)

IL FAUT LE LIRE ATTENTIVEMENT ET LE
CONSERVER POUR TOUTE RÉFÉRENCE
FUTURE
À USAGE DOMESTIQUE UNIQUEMENT
(NON DESTINÉ À UN USAGE
COMMERCIAL)

POUR RÉDUIRE LE RISQUE DE BLESSURE CORPORELLE, CONNECTER L'INSTALLATION À LA TERRE

Cet appareil doit être mis à la terre. En cas de court-circuit, la mise à la terre réduit le risque de décharge électrique en fournissant un fil de fuite pour le courant électrique.

Cet appareil est équipé avec un cordon ayant un conducteur de mise à la terre. La fiche doit être branchée dans une prise correctement installée et mise à la terre.

AVERTISSEMENT - Une mauvaise utilisation de la mise à la terre peut entraîner un risque d'électrocution. Consultez un électricien qualifié ou un réparateur si les instructions de mise à la terre ne sont pas parfaitement comprises ou si un doute existe sur la bonne mise à la terre de l'appareil.

S'il est nécessaire d'utiliser une rallonge, n'en utiliser qu'une de 3 fils.



Danger d'électrocution :
Le fait de toucher aux composants internes peut causer de graves blessures voir la mort. Ne pas démonter cet appareil.

POUR RÉDUIRE LE RISQUE DE BLESSURE CORPORELLE, CONNECTER L'INSTALLATION À LA TERRE



AVERTISSEMENT

Danger d'électrocution :

La mauvaise utilisation de la mise à la terre peut entraîner une décharge électrique. Ne pas brancher à une prise de courant tant que l'appareil n'est pas installé correctement et mis à la terre.

1. Le fil d'alimentation est court pour réduire le risque de le coincer ou de trébucher dessus s'il est plus long.
2. Si vous utilisez un long cordon ou une rallonge :
 - (1). La capacité électrique du fil ou de la rallonge doit être au moins aussi grande que la capacité de l'appareil.
 - (2). La rallonge doit être à 3 fils avec une mise à la terre.
 - (3). Un long fil d'alimentation doit être mis de façon à ne pas dépasser du comptoir ou de la table d'où il peut être tiré par des enfants ou faire trébucher.

NETTOYAGE

S'assurer de débrancher l'appareil de la prise de courant.

1. Nettoyer l'intérieur du four après l'utilisation d'un chiffon humide.
2. Nettoyer les accessoires de la façon habituelle dans l'eau savonneuse.
3. Le châssis de porte et le joint, ainsi que les parties environnantes doivent être soigneusement nettoyés avec un chiffon mouillé quand ils sont sales.
4. Ne pas utiliser de nettoyeurs abrasifs ou de grattoir métallique pour nettoyer la vitre du four, car cela peut rayer la surface ce qui peut fendre le verre.
5. Conseil de nettoyage - Pour nettoyer plus facilement les parois que les aliments ont touchées : Placez un citron dans un bol, ajoutez 300 ml (1/2 pinte) d'eau et chauffer 100% pendant 10 minutes. Essuyez le four proprement avec un chiffon doux et sec.

USTENSILES



ATTENTION

Danger de blessure corporelle :
Les travaux d'inspection ou de réparation qui impliquent la dépose d'un capot qui protège l'exposition aux micro-ondes ne doivent être effectués que par une personne compétente. Voir les instructions dans « **Matériaux que vous pouvez utiliser dans un four à micro-ondes** » ou « **Matériaux non utilisables dans un four à micro-ondes** ».

Certains ustensiles non métalliques ne peuvent pas être utilisés en toute sécurité au micro-ondes. En cas de doute, vous pouvez tester l'ustensile en question en procédant de la façon suivante.

Test d'ustensile :

1. Remplir un conteneur à microonde avec 250 ml d'eau froide et y déposer l'ustensile.
2. Cuisson à puissance maximale pendant 1 minute.
3. Toucher doucement l'ustensile. Si l'ustensile vide est chaud, ne pas l'utiliser pour la cuisson au microonde.
4. Ne dépassez pas 1 minute de cuisson.

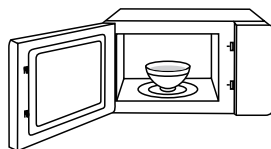





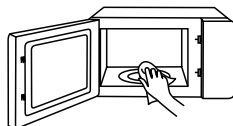











REMARQUE

MAINTENEZ LA CAVITÉ ET LA SURFACE DU GUIDE D'ONDES PROPRES

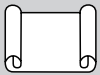

MATÉRIAUX QUE VOUS POUVEZ UTILISER DANS UN FOUR À MICRO-ONDES

USTENSILES	REMARQUES	
 Plat à rôtir	Suivre les instructions du fabricant. Le fond du plat doit être à au moins 3/16 pouce (5 mm) au-dessus du plateau tournant. Un mauvais usage peut briser le plateau tournant.	
 Vaisselle	Allant au four à micro-ondes uniquement. Suivre les instructions du fabricant. N'utilisez pas de plats fissurés ou abimés.	
 Pots en verre	Retirez toujours le couvercle. Utilisez uniquement pour réchauffer les aliments. La plupart des pots en verre ne résistent pas à la chaleur et peuvent se briser.	
 Verrerie	Uniquement le verre résistant à la chaleur. Assurez-vous qu'il n'y a pas de garniture métallique. N'utilisez pas de plats fissurés ou abimés.	
 Sacs de cuisson pour four	Suivre les instructions du fabricant. Ne pas fermer avec un couvercle métallique. Faites des fentes pour permettre l'échappement de la vapeur.	
 Assiettes et tasses en papier	N'utiliser que pour la cuisson ou réchauffage court. Ne pas laisser la cuisson sans surveillance.	
 Serviettes en papier	Utiliser pour couvrir les aliments à réchauffer et absorber le gras. À utiliser sous surveillance pour une cuisson courte uniquement.	
 Papier sulfurisé	Utiliser comme couvercle pour éviter les éclaboussures ou envelopper pour cuire à la vapeur.	

MATÉRIAUX QUE VOUS POUVEZ UTILISER DANS UN FOUR À MICRO-ONDES

USTENSILES

REMARQUES



Plastique

Allant au four à micro-ondes uniquement. Suivre les instructions du fabricant. Doit être étiqueté « Micro-ondes sans risque ». Certains conteneurs en plastique s'amollissent quand les aliments deviennent chauds. Les sacs à bouillir et les sacs en plastique fermés doivent être fendus, percés ou ventilés comme indiqué sur l'emballage.



Enveloppe en plastique

Allant au four à micro-ondes uniquement. À utiliser pour couvrir les aliments pendant la cuisson pour retenir l'humidité. Il ne faut pas laisser l'emballage plastique toucher les aliments.

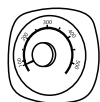

Thermomètres

Sûr pour le microonde uniquement (thermomètres à viande ou gâteau).











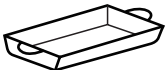



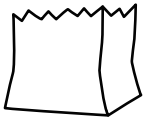

Papier ciré

Sert de couverture pour éviter les éclaboussures et conserver l'humidité.



MATÉRIAUX NON UTILISABLES DANS UN FOUR À MICRO-ONDES

USTENSILES	REMARQUES
 Plateau en aluminium	Peut provoquer un arc électrique. Il faut transférer les aliments dans un plat allant aux micro-ondes. 
 Carton alimentaire avec poignée métallique	Peut provoquer un arc électrique. Il faut transférer les aliments dans un plat allant aux micro-ondes. 
 Ustensiles en métal ou parés de métal	Le métal bloque les microondes sur les aliments. Les garnitures métalliques provoquent les arcs. 
 Attaches torsadées en métal	Peut provoquer un arc électrique et entraîner un incendie dans le four. 
 Sacs en papier	Peut provoquer un incendie dans le four. 
 Mousse en plastique	La mousse en plastique peut fondre ou contaminer le liquide contenu en l'exposant à de hautes températures. 
 Bois	Le bois sèche quand il est utilisé dans le microonde et peut se fendre ou craquer. 

RÉGLAGES DU PRODUIT

INSTALLATION DU FOUR

NOMS DES PIÈCES ET ACCESSOIRES DU FOUR À MICRO-ONDES

Retirez le four et tous les matériaux du carton, également de sa cavité .

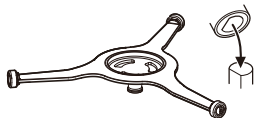

Assemblage De L'Anneau Du Plateau Tournant

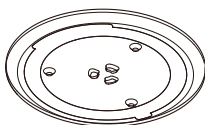

Plateau en verre



Manuel d'instructions

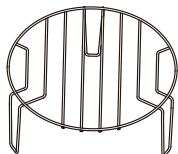

Étagère de la grille supérieure (ne peut pas être utilisée avec la fonction micro-ondes et doit être placée sur le plateau en verre .)

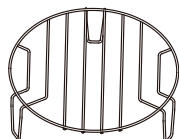

Étagère de la grille inférieure (ne peut pas être utilisée avec la fonction micro-ondes et doit être placée sur le plateau en verre .)

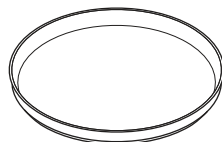

Plateau de cuisson (ne peut pas être utilisée avec la fonction micro-ondes et doit être placée sur le plateau en verre).

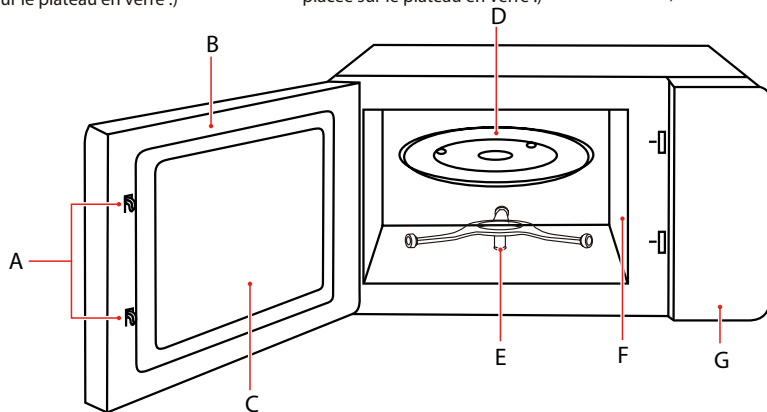

A) Système de verrouillage de sécurité

B) Assemblage de la porte

C) Fenêtre d'observation

D) Plateau en verre

E) Assemblage de l'anneau du plateau tournant

F) Couverture du guide d'ondes

G) Panneau de commande



En cas de différences entre l'appareil et les images dans ce manuel, l'appareil prévaut.

INSTALLATION DU FOUR

INSTALLATION DU PLATEAU TOURNANT

Nettoyez le compartiment de cuisson et placez le plateau tournant.

Pour les nouvelles installations, s'assurer que tous les éléments emballages et le ruban d'expédition ont été retirés de l'arbre du plateau tournant.

Avant d'utiliser l'appareil pour préparer des aliments et à la première utilisation, mettre correctement en place le plateau tournant. Nettoyer le compartiment de cuisson et les accessoires. Vous pouvez également les renvoyer à la section « nettoyage ».

Mise en place du plateau tournant :

1. Placer l'ensemble de l'anneau du plateau tournant (2) dans le logement prévu dans le compartiment de cuisson.
2. Placez le plateau en verre (1) sur l'anneau du plateau tournant (2).

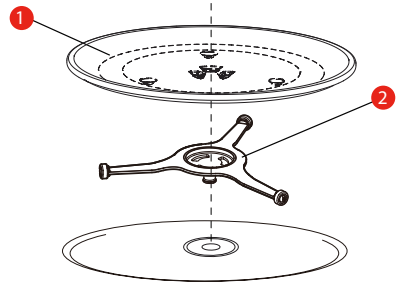

1) Plateau en verre

2) Ensemble anneau du plateau tournant

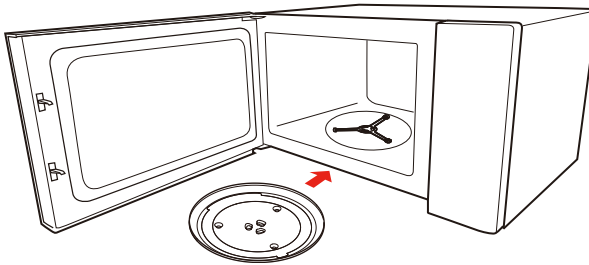

- Ne jamais utiliser l'appareil sans le plateau tournant. S'assurer qu'il est correctement en place. Le plateau tourne dans le sens horaire ou antihoraire.
- Ne placez jamais le plateau en verre à l'envers. Le plateau en verre ne doit jamais être limité.
- Le plateau en verre et l'anneau du plateau tournant doivent toujours être utilisés pendant la cuisson.
- Tous les aliments et récipients doivent toujours être placés sur le plateau en verre pour la cuisson.
- Ne pas coincer le mouvement du plateau tournant.
- Si le plateau en verre ou l'anneau rotatif se fissure ou se brise, contactez le centre de service agréé le plus proche.

INSTALLATION DU COMPTOIR

Retirez tous les matériaux d'emballage et les accessoires. Examinez le four pour les dommages tels que bosses ou porte cassée. N'installez pas le four s'il est endommagé.

Armoire : Retirez tout film protecteur se trouvant sur la surface de l'armoire du four à micro-ondes. Ne pas retirer le couvercle du guide d'ondes qui est fixé à la cavité du four pour protéger le magnétron.

INSTALLATION

- Sélectionner une surface de niveau ayant assez d'espace pour les événements d'entrée ou de sortie.
 - La hauteur minimale d'installation est 85 cm.
 - La surface arrière de l'appareil doit être placée contre un mur, en laissant un espace minimum de 30 cm au-dessus du four. Un espace minimal de 20cm est requis entre le four et tout mur adjacent.
 - Ne retirez pas les pieds situés au bas du four.
 - Le blocage des ouvertures d'entrée ou de sortie peut endommager le four.
 - Placez le four aussi loin possible des postes radio et télé. Les opérations du four à micro-ondes peuvent interférer avec la réception de radio ou télé.

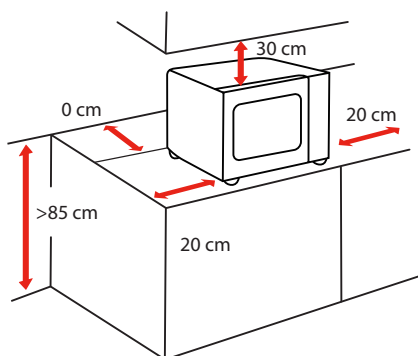

CÔTÉ	DISTANCE CM
Haut	30 cm
Gauche	20 cm
Droite	20 cm
Derrière	0 cm
Avant	Ouvrir

- Branchez le four à micro-ondes dans une prise secteur. Assurez-vous que la tension et la fréquence sont les mêmes que celles sur la plaque signalétique.



- N'installez pas le four au-dessus d'une plaque de cuisson ou d'un autre appareil produisant de la chaleur. S'il est installé à proximité ou au-dessus d'une source de chaleur, le four pourrait être endommagé et la garantie annulée.

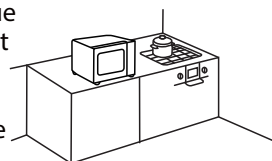

La surface accessible peut être chaude pendant les opérations

INSTRUCTIONS D'UTILISATION

AVANT LA PREMIÈRE UTILISATION

Il est normal que le four dégage des odeurs désagréables lors de sa première utilisation.

Cette section vous explique ce que vous devez faire avant d'utiliser votre four à micro-ondes lors de préparation des aliments pour la première fois. Lisez au préalable la section « **SÉCURITÉ DU PRODUIT** ».

Avant de pouvoir utiliser votre nouvel appareil, vous devez mettre le plateau tournant correctement en place. Vous devez également nettoyer le compartiment de cuisson et les accessoires.



REMARQUE

- Ne jamais utiliser l'appareil sans le plateau tournant.
- Le plateau tournant peut tourner dans le sens horaire ou dans le sens inverse.

FONCTIONNEMENT

PANNEAU DE COMMANDE ET CARACTÉRISTIQUES

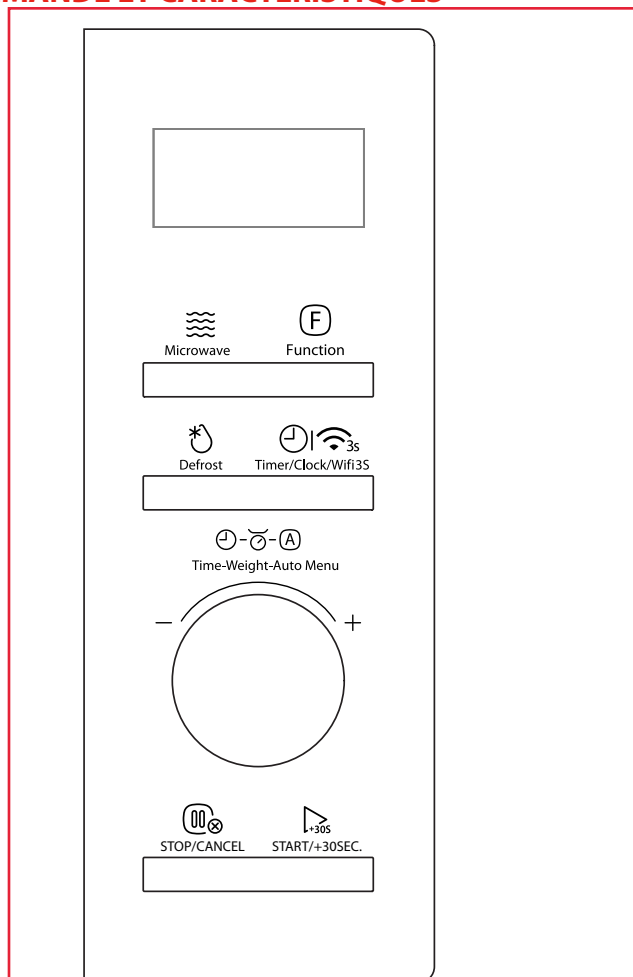

(Vous pouvez également contrôler le four à l'aide de la commande de l'application et du commande vocal.)



REMARQUE

- Commande de l'application : Téléchargez d'abord TSmartLife, puis connectez l'application à votre four à l'aide de l'insert du guide de connexion de L'APPLICATION TSmartLife.
- Commande vocale : Assurez-vous qu'il y a une enceinte Google chez vous, puis connectez le four à micro-ondes et l'enceinte au réseau sans fil domestique, puis connectez-les à l'aide de l'insert du guide de configuration de Google Home.

1. RÉGLAGE DE L'HORLOGE

a Appuyez deux fois sur , « 00:00 » apparaîtra.



b Tournez le bouton pour régler les heures.

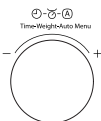

c Appuyez sur  ou  pour confirmer les chiffres de l'heure.



ou



d Tournez le bouton pour régler les minutes.

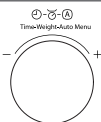

e Appuyez sur  ou  pour confirmer. L'horloge est réglée.



ou



- L'horloge a un format d'affichage de 24 heures. Si l'horloge n'est pas réglée, l'appareil ne fonctionnera pas lorsqu'il sera alimenté.
- Pour réinitialiser l'horloge, répétez les étapes a à e.

2. RÉGLAGE DE LA MINUTERIE DE CUISINE

a Appuyez une fois sur , « 00:00 » apparaîtra.



b Tournez le bouton pour régler la durée souhaitée.
La durée maximale est « 95:00 ».

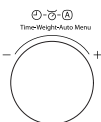

c Appuyez sur  pour confirmer. Le minuteur commence un compte à rebours.



- Le minuteur de cuisine est un minuteur.
- Aucun autre programme ne peut être réglé pendant la minuterie de cuisine.

3. CUISSON AU MICRO-ONDES

5 niveaux de puissance sont disponibles.

PUISSANCE	100 %	80%	50%	30%	10%
AFFICHAGE	P100	P80	P50	P30	P10

a Appuyez à plusieurs reprises sur  pour choisir le niveau de puissance.

ou

Appuyez une fois sur  et tournez le bouton pour régler le niveau de puissance.

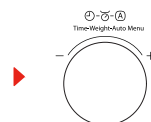
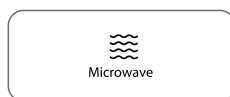
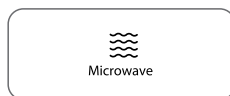

Les 5 niveaux de puissance sont disponibles.

b Appuyez sur  pour confirmer le niveau de puissance.



c Tournez le bouton pour régler le temps de cuisson, la valeur maximale du temps est « 95:00 ».

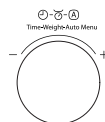

d Appuyez sur la touche  pour démarrer la cuisson.



Commande de l'application :



- Pour assurer la sécurité, la fonction APP remote n'est pas autorisée.

- 1 Appuyez sur l'icône  pour accéder à la page de réglage de la fonction Cooking.

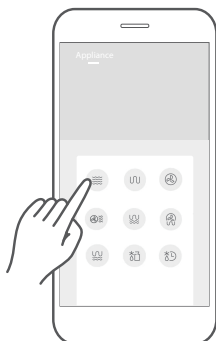

- 2 Balayez vers le haut et vers le bas pour régler le niveau de puissance.

Appuyez sur cette zone pour quitter l'onglet des paramètres de cuisson et revenir à la page des fonctions de l'appareil.

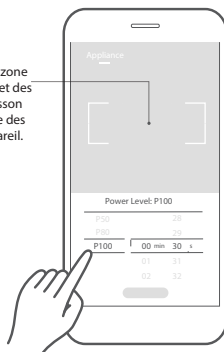

- 3 Balayez vers le haut et vers le bas pour régler le temps de cuisson.

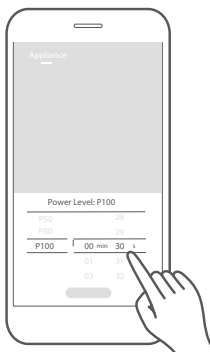

- 4 Appuyez sur « Start » pour confirmer, puis appuyez sur « +30s » sur l'appareil pour commencer la cuisson.

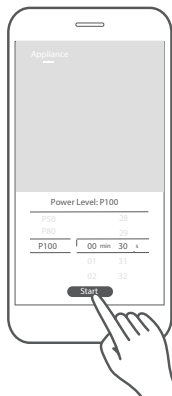

- Ne balayez pas trop vite lorsque vous faites glisser la roue vers le haut et vers le bas pour sélectionner les paramètres.
Appuyez sur le bouton « Start » lorsque les chiffres cessent de défiler.

4. CUISSON AU GRIL

a Appuyez une fois sur  , « G-1 » apparaîtra.

Function

b Appuyez sur  pour confirmer le mode.

START/+30SEC.

c Tournez le bouton pour régler le temps de cuisson, la valeur maximale du temps est « 95:00 ».



d Appuyez sur la touche  pour démarrer la cuisson.

START/+30SEC.



- L'avertisseur sonore retentira pour vous rappeler de retourner les aliments pendant la grillade.
S'il n'y a pas d'opération, le four continue de fonctionner.

Commande de l'application :



• Pour assurer la sécurité, la fonction APP remote n'est pas autorisée.

- 1 Appuyez sur l'icône  pour accéder à la page de réglage de la fonction Cooking.

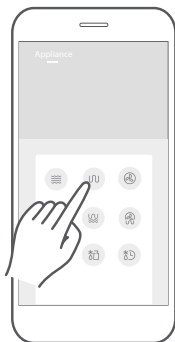

- 2 Balayez vers le haut et vers le bas pour régler le temps de cuisson.

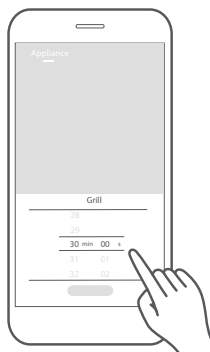

- 3 Appuyez sur « Start » pour confirmer, puis appuyez sur «  » sur l'appareil pour commencer la cuisson.



• Ne balayez pas trop vite lorsque vous faites glisser la roue vers le haut et vers le bas pour sélectionner les paramètres.
Appuyez sur le bouton « Start » lorsque les chiffres cessent de défiler.

5. CUISSON COMBINÉE

a Appuyez sur  à plusieurs reprises pour choisir le mode de cuisson souhaité. « C-1, C-2, C-3, C-4 » sont disponibles.

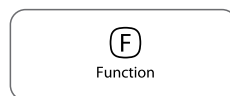

ou

a Appuyez une fois sur , et tournez le bouton pour choisir le mode de cuisson.

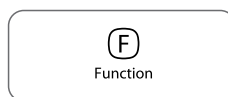

b Appuyez sur  pour confirmer le mode.



c Tournez le bouton pour régler le temps de cuisson, la valeur maximale du temps est « 95:00 ».

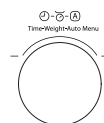

d Appuyez sur la touche  pour démarrer la cuisson.



GRAPHIQUE DE CUISSON COMBINÉE

FONCTION	AFFICHAGE	PUISSANCE DU MICRO-ONDES	PUISSANCE DU GRIL	PUISSANCE DE CONVECTION
Combi. 1	C-1	●		●
Combi. 2	C-2	●	●	
Combi. 3	C-3		●	●
Combi. 4	C-4	●	●	●

Commande de l'application :



• Pour assurer la sécurité, la fonction APP remote n'est pas autorisée.

Par exemple : C-1

- 1 Appuyez sur l'icône  pour accéder à la page de réglage de la fonction Cooking.

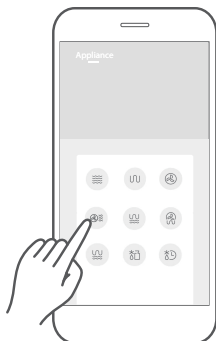

- 2 Balayez vers le haut et vers le bas pour régler le temps de cuisson.

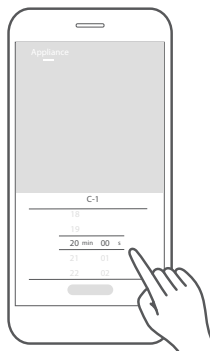

- 3 Appuyez sur « Start » pour confirmer, puis appuyez sur «  » sur l'appareil pour commencer la cuisson.

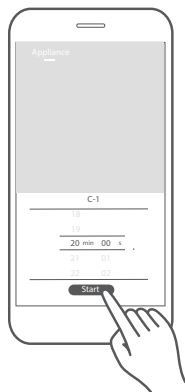

• Ne balayez pas trop vite lorsque vous faites glisser la roue vers le haut et vers le bas pour sélectionner les paramètres.
Appuyez sur le bouton « Start » lorsque les chiffres cessent de défiler.

6. CUISSON PAR CONVECTION AVEC FONCTION DE PRÉCHAUFFAGE

Appuyez à plusieurs reprises sur  pour régler la température.
« 150, 160, 170, 180, 190, 200, 210, 220, 230, 240 » °C sont disponibles.



a ou
Appuyez une fois sur  puis tournez le bouton pour régler la température.



b Appuyez sur  pour confirmer.



c Appuyez à nouveau sur  pour démarrer le préchauffage.



Lorsque le préchauffage est terminé, le four émet deux signaux sonores. Ouvrez la porte et placez les aliments dans le four. Fermez ensuite la porte du four.

d Tournez le bouton pour régler le temps de cuisson, la valeur maximale du temps est « 95:00 ».

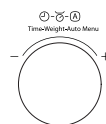

e Appuyez sur la touche  pour démarrer la cuisson.



7. CUISSON PAR CONVECTION SANS FONCTION DE PRÉCHAUFFAGE

Appuyez à plusieurs reprises sur  pour régler la température.
« 150, 160, 170, 180, 190, 200, 210, 220, 230, 240 » °C sont disponibles.

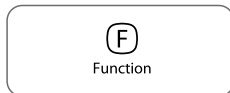

a ou
Appuyez une fois sur  puis tourner le bouton pour régler la température.



b Appuyez sur  pour confirmer.



c Tournez le bouton pour régler le temps de cuisson, la valeur maximale du temps est « 95:00 ».

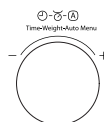

d Appuyez sur la touche  pour démarrer la cuisson.



Commande de l'application :



• Pour assurer la sécurité, la fonction APP remote n'est pas autorisée.

- 1 Appuyez sur l'icône  pour accéder à la page de réglage de la fonction Cooking.

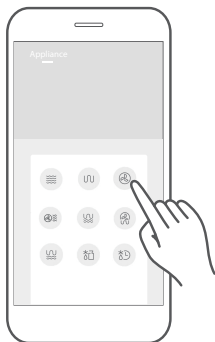

- 2 Balayez vers le haut et vers le bas pour régler la température de cuisson.

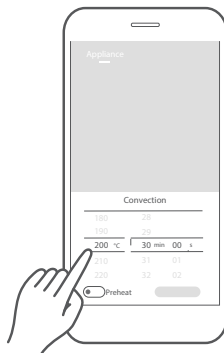

- 3 Balayez vers le haut et vers le bas pour régler le temps de cuisson.

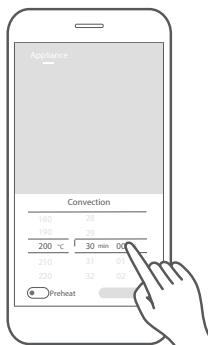

- 4 Appuyez sur l'icône  pour choisir le préchauffage on/off.

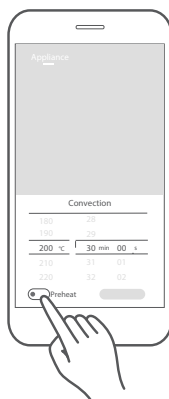

- 5 Appuyez sur « Start » pour confirmer, puis appuyez sur «  » sur l'appareil pour commencer la cuisson.

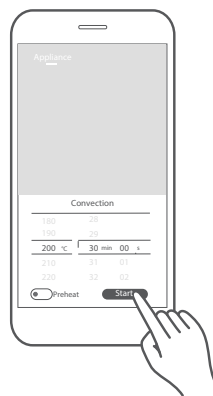

• Ne balayez pas trop vite lorsque vous faites glisser la roue vers le haut et vers le bas pour sélectionner les paramètres.
Appuyez sur le bouton « Start » lorsque les chiffres cessent de défilier.

8. CUISSON RAPIDE

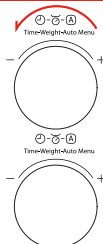

- a** Tournez le bouton vers la gauche pour régler un temps de cuisson avec une puissance de 100%.
- b** Continuez à tourner le bouton pour régler le temps de cuisson. La valeur maximale du temps est « 95:00 ».
- c** Appuyez sur la touche  pour démarrer la cuisson.



- a** Appuyez sur  pour cuire les aliments avec un niveau de puissance de 100% pendant 30 secondes. Chaque pression sur la même touche augmente le temps de 30 secondes dont le maximum est de « 95:00 ».



9. DÉCONGÉLATION PAR LE TEMPS

- a** Appuyez deux fois sur «  », puis « DEF2 » s'affichera.
- b** Tournez le bouton pour régler le temps de dégivrage souhaité, la valeur maximale du temps est « 95:00 ».
- c** Appuyez sur la touche  pour démarrer la décongélation.

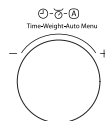
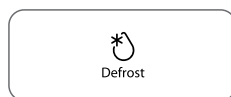

REMARQUE

• La puissance de décongélation est de P30, et ne peut être modifiée.

Commande de l'application :



REMARQUE

- Pour assurer la sécurité, la fonction APP remote n'est pas autorisée.

- 1 Appuyez sur l'icône  pour accéder à la page de réglage de la fonction Cooking.

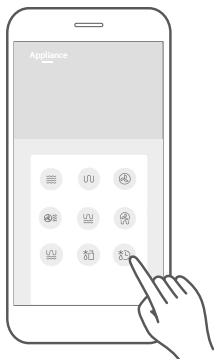

- 2 Balayez vers le haut et vers le bas pour régler le temps de cuisson.

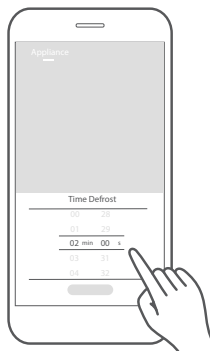

- 3 Appuyez sur « Start » pour confirmer, puis appuyez sur «  » sur l'appareil pour commencer le dégivrage.

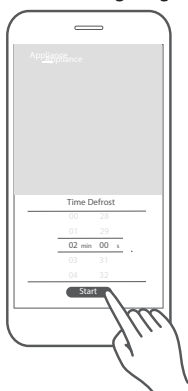

REMARQUE

- Ne balayez pas trop vite lorsque vous faites glisser la roue vers le haut et vers le bas pour sélectionner les paramètres.
Appuyez sur le bouton « Start » lorsque les chiffres cessent de défiler.

10. DÉCONGÉLATION PAR LE POIDS

- a Appuyez une fois sur  , ensuite « dEF1 » apparaîtra.

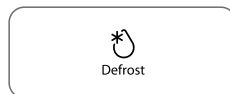

- b Tournez le bouton pour régler le poids des aliments qui doit être compris entre « 100 g - 2000 g ».



- c Appuyez sur la touche  pour démarrer la décongélation.



REMARQUE

- L'avertisseur sonore retentira pour vous rappeler de retourner les aliments pendant la décongélation.
- S'il n'y a pas d'opération, le four continue de fonctionner.

Commande de l'application :



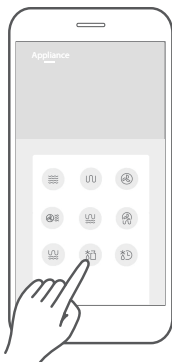

• Pour assurer la sécurité, la fonction APP remote n'est pas autorisée.

- 1 Appuyez sur l'icône  pour accéder à la page de réglage de la fonction Cooking.

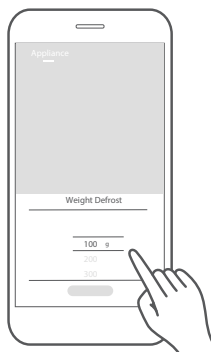

- 2 Balayez vers le haut et vers le bas pour régler le poids de l'aliment.



- 3 Appuyez sur « Start » pour confirmer, puis appuyez sur «  » sur l'appareil pour commencer le dégivrage.

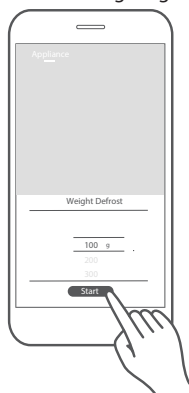

• Ne balayez pas trop vite lorsque vous faites glisser la roue vers le haut et vers le bas pour sélectionner les paramètres.
Appuyez sur le bouton « Start » lorsque les chiffres cessent de défilier.

11. CUISSON EN PLUSIEURS ÉTAPES

Exemple : pour décongeler pendant 5 minutes puis cuire aux micro-ondes à 80% pendant 7 minutes.

a Appuyez deux fois sur  , « dEF2 » apparaîtra.

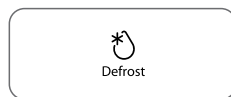

b Tournez le bouton pour régler le temps de décongélation souhaité à 5 minutes.

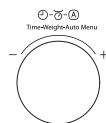

c Appuyez sur  à plusieurs reprises jusqu'à ce que « P80 » s'affiche.

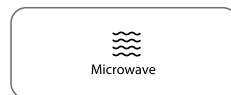

d Appuyez sur  pour confirmer le niveau de puissance.



e Tournez le bouton pour choisir le temps de cuisson de 7 minutes.

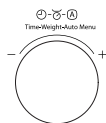

f Appuyez sur la touche  pour démarrer la cuisson.



- La cuisson à deux étapes peut être réglée dans la cuisson à plusieurs étapes.
- Si vous réglez la fonction de décongélation, elle fonctionnera automatiquement au cours de la première phase.
- Le minuteur de cuisine, le menu automatique et le préchauffage ne peuvent pas être réglés en tant qu'étapes multiples.

12. MENU AUTOMATIQUE

a En mode standby, tournez le bouton vers la droite jusqu'à ce que «A-1» s'affiche.

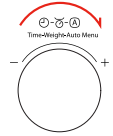

b Appuyez sur  pour confirmer.



c Tournez le bouton pour choisir le menu dont vous avez besoin. Les 10 menus automatiques sont disponibles.

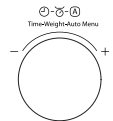

d Appuyez sur  pour confirmer.



e Tournez le bouton pour choisir le poids des aliments.

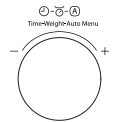

f Appuyez sur la touche  pour démarrer la cuisson.



REMARQUE

- Pour le menu « A-8 », veuillez ignorer les étapes d et e.
- Pour le menu « A10 », l'avertisseur sonore retentit pour vous rappeler de retourner les aliments pendant la cuisson. S'il n'y a pas d'opération, le four continue de fonctionner.

GRAPHIQUE DU MENU AUTOMATIQUE

MENU	POIDS/QUANTITÉ	NIVEAU DE PUISSANCE
A-1 RÉCHAUFFAGE AUTOMATIQUE	150 g 250 g 350 g 450 g 600 g	P100
A-2 POMME DE TERRE	1 (230 g) 2 (460g) 3 (690g)	P100
A-3 VIANDE	150 g 300 g 450 g 600 g	P80
A-4 LÉGUMES	150 g 350 g 500 g	P100
A-5 POISSON	150 g 250 g 350 g 450 g 650 g	P80
A-6 PÂTES	50 g (avec 450 g d'eau froide) 100 g (avec 800 g d'eau froide) 150 g (avec 1200 g d'eau froide)	P80
A-7 SOUPE	200 g 400 g 600 g	P100
A-8 GÂTEAUX	475 g	Conv.160°C avec préchauffage
A-9 PIZZA	100 g 200 g 300 g	C-4
A10 POULET	500 g 750 g 1 000 g 1 200 g	C-4

13. MENU AIR FRY

a En mode standby, tournez le bouton vers la droite jusqu'à ce que « H-1 » s'affiche.

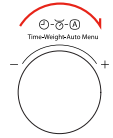

b Appuyez sur  pour confirmer.



c Tournez le bouton pour choisir le menu dont vous avez besoin. Les 9 menus sont disponibles.

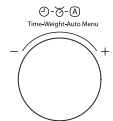

d Appuyez sur la touche  pour démarrer la cuisson.



GRAPHIQUE DU MENU AIR FRY

Affichage	Menu Air Fry	Poids	Puissance
H-1	Frites congelées	300 g	Grill 100% + Conv.240°C/ Grill 60% + Conv.240°C
H-2	Boulettes de pommes de terre surgelées	350 g	Grill 60% + Conv.240°C
H-3	Anneaux de calamars surgelés	250 g	Grill 60% + Conv.240°C
H-4	Anneaux d'oignon surgelés	250 g	Grill 60% + Conv.240°C
H-5	Nuggets de poulet surgelés	350 g	Grill 60% + Conv.240°C
H-6	Côtes de porc	400 g	Grill 60% + Conv.240°C
H-7	Crevettes	250 g	Grill 60% + Conv.240°C
H-8	Légumes	200 g	Grill 60% + Conv.240°C
H-9	Rouleaux de printemps	300 g	Grill 60% + Conv.240°C



• Utilisez la plateau de cuisson et l'étagère de grill. Mettez les aliments dans le plateau de cuisson et placez le plateau de cuisson sur l'étagère du grill.

14. MENU CRISPY GRILL

a En mode standby, tournez le bouton vers la droite jusqu'à ce que « C-1 » s'affiche.

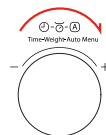

b Appuyez sur  pour confirmer.



c Tournez le bouton pour choisir le menu dont vous avez besoin. Les 4 menus sont disponibles.

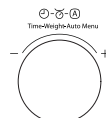

d Appuyez sur  pour confirmer.



e Tournez le bouton pour choisir le poids des aliments.

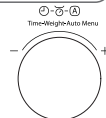

f Appuyez sur la touche  pour démarrer la cuisson.



TABLEAU DU MENU

Affichage	Menu	Poids	Puissance
C-1	Cordon Bleu (Mini pizza fraîche)	300 g	C-4
		600 g	
		900 g	
C-2	Lasagne	200 g	C-4
		300 g	
		400 g	
		500 g	
C-3	Pain	100 g	Grill 60% + Conv.240°C
C-4	Tarte/Tarte	8 (environ 350 g)	Conv.220°C avec préchauffage



- Pour les menus « C-3, C-4 », veuillez ignorer les étapes d et e.
- Utilisez la plateau de cuisson et l'étagère de grill. Mettez les aliments dans le plateau de cuisson et placez le plateau de cuisson sur l'étagère du grill.

Commande de l'application :



• Pour assurer la sécurité, la fonction APP remote n'est pas autorisée.

- 1 Appuyez sur l'icône de menu souhaitée pour accéder à la page de configuration du menu.

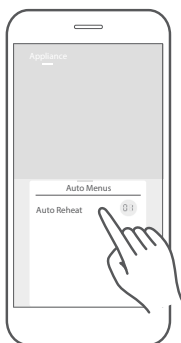

- 2 Balayez vers le haut et vers le bas pour régler le poids de l'aliment.

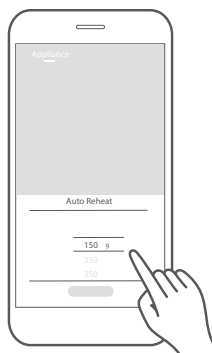

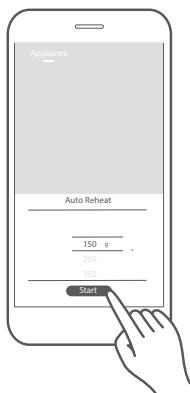

- 3 Appuyez sur « Start » pour confirmer, puis appuyez sur « ↵+30s » sur l'appareil pour commencer la cuisson.





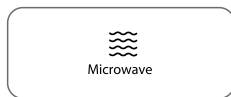

• Pour les menus qui n'ont pas besoin de choisir le poids, veuillez ignorer l'étape 2.
• Ne balayez pas trop vite lorsque vous faites glisser la roue vers le haut et vers le bas pour sélectionner les paramètres.
Appuyez sur le bouton « Start » lorsque les chiffres cessent de défiler.

15. FONCTION D'INFORMATION

- a** Lorsque le four est en cours de cuisson, appuyez sur  Timer/Clock/Wifi3S, l'heure en cours s'affichera pendant trois secondes à l'écran.
- b** En mode de cuisson au micro-ondes, appuyez sur  Microwave pour vous renseigner sur le niveau de puissance. Il s'affichera pendant trois secondes.
- c** En cuisson grilling, combinaison, et en l'état convection cooking, appuyez sur  Function pour vous informer sur le mode de cuisson ou la température. Il s'affichera pendant trois secondes.



16. CONNEXION SANS FIL

- a** Connectez le réseau
Appuyez et maintenez enfoncé «  » pendant 3 secondes, puis « AP » et «  » s'afficheront.
S'il se connecte au réseau avec succès, le four revient en standby et «  » s'affichera.
En cas de défaillance, « N0 » s'affichera et le four revient en standby après 10 minutes.
- b** Déconnexion du réseau
Appuyez et maintenez enfoncé «  » pendant 8 secondes, puis « → » s'affiche pendant 5 secondes. Si le lien a été supprimé avec succès, l'écran affichera « 8888 », puis reviendra en veille après 3 secondes.
Si cela échoue, « FFFF » s'affichera et le four retournera en veille après 3 secondes.



17. FONCTION DE VERROUILLAGE POUR LES ENFANTS

Cette fonction peut être utilisée pour empêcher les enfants d'allumer accidentellement le four.

- a** Pour activer le verrouillage :
En mode veille, appuyez sur  et maintenez-le enfoncé pendant trois secondes.
Un signal sonore est émis et l'icône de verrouillage apparaîtra.



- b** Pour désactiver le verrouillage :
En mode verrouillage, appuyez sur  et maintenez-le enfoncé pendant trois secondes.
Un signal sonore retentit.



Commande de l'application :



REMARQUE

• Pour assurer la sécurité, la fonction APP remote n'est pas autorisée.

Pour activer le verrouillage :

- 1** Appuyez sur l'icône  situé sur la page « Appliance » de l'APPLICATION.

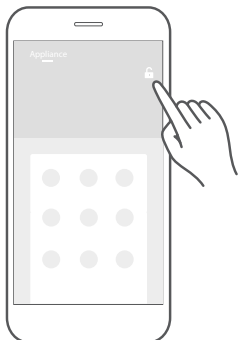

- 2** Appuyez sur « Confirm » pour activer la fonction child lock .

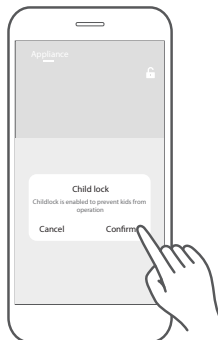

Pour désactiver le verrouillage : Lorsque le verrouillage enfant est activé, maintenez l'icône de déverrouillage enfoncée pendant 3 secondes pour libérer la fonction child lock.

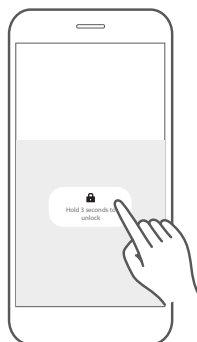

Autre fonction de la commande des applications :



• Pour assurer la sécurité, la fonction APP remote n'est pas autorisée.

RECETTES

La page Recipes affiche des recettes logées dans le cloud, et les paramètres de cuisson ont été vérifiés par des chefs professionnels. La page recipe est continuellement mise à jour pour fournir plus de variété de cuisson.

- 1 Appuyez sur l'image de la recette pour accéder à la page détaillée de celle-ci.

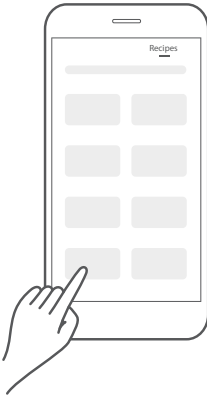

- 2 Balayez vers le haut et vers le bas pour afficher les ingrédients requis et les étapes de cuisson détaillées.

Appuyez sur « Cook Now » pour confirmer, puis appuyez sur «  » sur l'appareil pour commencer la cuisson.

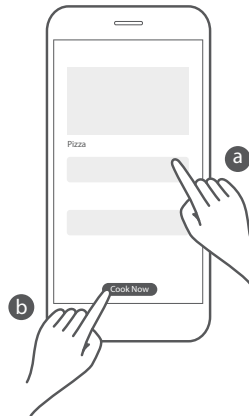

FAQ

1 Q : L'appareil électroménager prend-il en charge les routeurs sans fil de 5G ?

A : Ce produit ne prend pas en charge les routeurs sans fil dans la bande de fréquence de 5G. Veuillez vous assurer que le téléphone portable est connecté au réseau sans fil 2.4G avant de mettre l'appareil électroménager en réseau.

2 Q : Pourquoi dois-je activer le Bluetooth de mon téléphone portable avant de le mettre en réseau ?

A : L'activation du Bluetooth du téléphone portable peut améliorer le taux de réussite de la mise en réseau et éviter l'échec de la mise en réseau de l'appareil électroménager.

3 Q : Combien de membres de la famille au maximum sont autorisés à utiliser l'APPLICATION en connexion avec le même appareil ?

A :

1) Un appareil électroménager ne permet d'associer qu'un seul compte. Si un nouveau compte est utilisé pour se connecter à cet appareil électroménager, le compte précédent sera forcé de se déconnecter et ne pourra pas être utilisé.

2) Vous pouvez utiliser la fonction sharing dans l'APPLICATION pour accorder des autorisations d'utilisation de l'appareil électroménager aux utilisateurs qui en ont besoin, entrez dans My Setup-My devices , sélectionner l'appareil à partager et appuyer sur le bouton en bas de l'APPLICATION pour ajouter l'utilisateur de partage

3) Il n'y a pas de limite au nombre d'utilisateurs de partage. Les utilisateurs ont partagé pour avoir toutes les autorisations de fonctionnement de l'appareil électroménager. Veuillez utiliser cette fonction avec précaution

4) Une fois que l'utilisateur de partage a supprimé l'appareil électroménager, l'appareil électroménager de l'utilisateur partagé est automatiquement supprimé de l'APPLICATION. Si l'utilisateur partage pour supprimer l'appareil électroménager, il est supprimé tout seul de son compte, sans affecter les autres utilisateurs.

4 Q : Pourquoi le produit ne peut-il pas être recherché par modèle dans l'APPLICATION ?

A :

1) Vérifiez si la région sur la page de configuration de L'APPLICATION est la même que la région d'achat. Si les informations d'adresse sont incorrectes, le modèle ne peut pas être affiché.

2) Si la zone de la page de configuration de L'APPLICATION est correcte, contactez le service après-vente ou demandez de l'aide à travers le portail d'aide de l'APPLICATION.

NETTOYAGE ET ENTRETIEN

NETTOYAGE

Avec un bon entretien et un bon nettoyage, votre appareil conserve son aspect et reste complètement fonctionnel pendant une longue durée. Nous allons vous expliquer ici comment entretenir et nettoyer correctement votre appareil.



AVERTISSEMENT

- Le verre rayé de la porte de l'appareil peut se transformer en fissure.
N'utilisez pas de grattoir à vitre, de produits de nettoyage corrosifs ou abrasifs ou de détergents.
- La surface de l'appareil peut être endommagée si elle n'est pas nettoyée correctement. L'énergie micro-ondes peut s'échapper.
Nettoyez régulièrement l'appareil et enlevez immédiatement tout reste d'aliments.
- Ne plongez pas l'appareil dans l'eau et ne le nettoyez pas avec un jet d'eau.

Produits de nettoyage

Pour avoir les différentes surfaces non endommagées par l'utilisation d'un mauvais produit de nettoyage, respectez les informations du tableau suivant. Lavez soigneusement les nouveaux chiffons éponge avant utilisation.

Ne pas utiliser :



Produits de nettoyage agressifs ou abrasifs



Grattoirs en métal ou à vitre pour nettoyer les panneaux de porte



Grattoirs en métal ou en verre pour nettoyer le joint de la porte



Tampons et éponges à récurer durs



Produits de nettoyage à haute teneur en alcool

FACE AVANT DE L'APPAREIL

Eau chaude savonneuse :

À nettoyer avec un torchon et à sécher avec un chiffon doux.
N'utilisez pas de raclette pour vitre ou en métal.

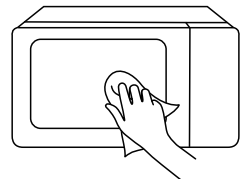

FAÇADE DE L'APPAREIL EN ACIER INOXIDABLE

Eau chaude savonneuse :

À nettoyer avec un torchon et à sécher avec un chiffon doux. Éliminez immédiatement toute éclaboussure et tache de calcaire, de graisse, d'amidon et d'albumine. De la corrosion peut se former sous ces taches et éclaboussures. Pour le nettoyage, n'utilisez pas de produits nettoyants pour vitres ou de raclette pour vitre ou en métal.

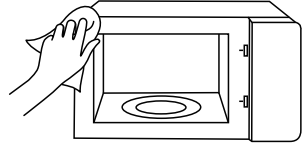

COMPARTIMENT DE CUISSON EN INOX

Eau chaude savonneuse ou solution vinaigrée :

À nettoyer avec un torchon et à sécher avec un chiffon doux. N'utilisez pas d'aérosol ou d'autres nettoyants agressifs ou abrasifs pour four. Les tampons à récurer, éponges rugueuses et nettoyants pour casseroles ne sont pas appropriés non plus. Ces produits laissent des rayures sur la surface. Laisser les surfaces intérieures sécher complètement.

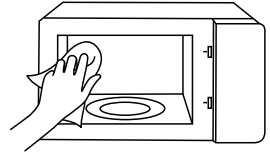

CREUX DANS L'ESPACE DE CUISSON

Chiffon humide :

L'eau ne doit pas s'écouler dans l'appareil par l'entraînement du plateau tournant. Séchez le plateau tournant avec un chiffon.

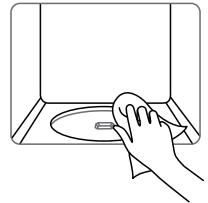

PLATEAU TOURNANT ET ANNEAU ROTATIF

Eau chaude savonneuse :

Lorsque vous remettez le plateau tournant sur l'anneau rotatif, il doit s'enclencher correctement.

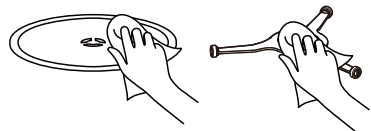

PANNEAUX DE LA PORTE

Nettoyants pour vitres :

À nettoyer avec un torchon. N'utilisez pas de grattoirs à vitre.

DÉPANNAGE

Recherchez votre problème dans le tableau ci-dessous et essayez les solutions proposées pour le résoudre.

Si le four à micro-ondes ne fonctionne toujours pas correctement, contactez le centre de service agréé le plus proche.

PROBLÈME	CAUSES POSSIBLES	SOLUTIONS POSSIBLES
Le four ne démarre pas	<ul style="list-style-type: none">a. Le cordon électrique du four n'est pas branché.b. La porte est ouverte.c. Mauvaise opération choisie.	<ul style="list-style-type: none">a. Branchez l'appareil à une prise électrique.b. Fermez la porte et réessayez.c. Consultez le guide d'utilisation.
Arc ou étincelle	<ul style="list-style-type: none">a. Vous avez introduit des matériaux qu'il faut éviter d'utiliser dans un four à micro-ondes.b. Le four est utilisé à vide.c. La cavité contient de la nourriture renversée.	<ul style="list-style-type: none">a. Utilisez uniquement des plats allant au four à micro-ondes.b. N'utilisez pas le four à vide.c. Nettoyez la cavité avec un chiffon doux et humide.
Aliments mal cuits	<ul style="list-style-type: none">a. Vous avez introduit des matériaux qu'il faut éviter d'utiliser dans un four à micro-ondes.b. Les aliments ne sont pas entièrement décongelés.c. Temps de cuisson ou niveau de puissance inapproprié.d. Les aliments ne sont ni retournés ni remués.	<ul style="list-style-type: none">a. Utilisez uniquement des plats allant au four à micro-ondes.b. Décongelez entièrement les aliments.c. Utilisez un temps de cuisson ou un niveau de puissance approprié.d. Retournez ou remuez les aliments.
Aliments trop cuits	Temps de cuisson ou niveau de puissance inapproprié.	Utilisez un temps de cuisson ou un niveau de puissance approprié.
Aliments insuffisamment cuits	<ul style="list-style-type: none">a. Vous avez introduit des matériaux qu'il faut éviter d'utiliser dans un four à micro-ondes.b. Les aliments ne sont pas entièrement décongelés.c. Les orifices de ventilation du four sont obstrués.d. Temps de cuisson ou niveau de puissance inapproprié.	<ul style="list-style-type: none">a. Utilisez uniquement des plats allant au four à micro-ondes.b. Décongelez entièrement les aliments.c. Vérifiez que les orifices de ventilation du four ne sont pas obstrués.d. Utilisez un temps de cuisson ou un niveau de puissance approprié.
Décongélation incorrecte	<ul style="list-style-type: none">a. Vous avez introduit des matériaux qu'il faut éviter d'utiliser dans un four à micro-ondes.b. Temps de cuisson ou niveau de puissance inapproprié.c. Les aliments ne sont ni retournés ni remués.	<ul style="list-style-type: none">a. Utilisez uniquement des plats allant au four à micro-ondes.b. Utilisez un temps de cuisson ou un niveau de puissance approprié.c. Retournez ou remuez les aliments.



Conformément à la Directive relative aux Déchets d'équipements électriques et électroniques (DEEE), les déchets d'équipements électriques et électroniques doivent être collectés et traités séparément. Si, à l'avenir, vous devez vous débarrasser de ce produit, ne le jetez PAS avec les ordures ménagères. Veuillez envoyer ce produit aux points de collecte DEEE disponibles.

#DetailsMatter



Points de collecte sur www.quefairedemesdechets.fr
Privilégiez la réparation ou le don de votre appareil !

BEDIENUNGSANLEITUNG

MIKROWELLE

MW3-SAC26SF(BK)

Bitte lesen Sie diese Bedienungsanleitung vor der Inbetriebnahme.

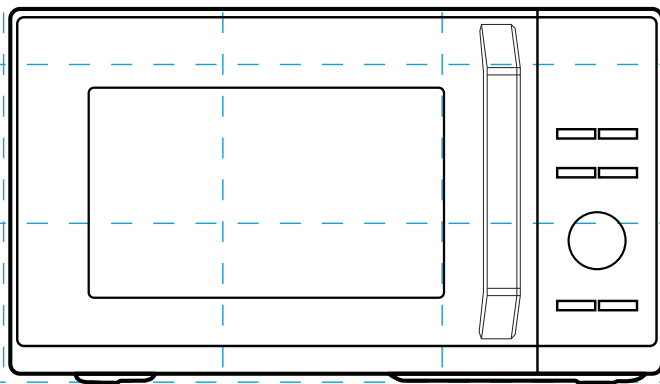

TOSHIBA

INHALTSVERZEICHNIS

PRODUKTSICHERHEIT

Sicherheitshinweise zum Vermeiden möglicher Exposition durch überhöhte Mikrowellenenergie.....	DE-01
Technische Daten.....	DE-02
Wichtige Sicherheitshinweise.....	DE-03
Zur Verringerung des Verletzungsrisikos für Personen, die die Installation ertönen	DE-08
Reinigung	DE-10
Utensilien	DE-11
Materialien, die Sie in der Mikrowelle benutzen können	DE-12
Materialien, die nicht im Mikrowellenofen verwendet werden dürfen	DE-14

PRODUKT EINSTELLEN

Aufstellen Ihres Mikrowellenofens	DE-15
---	-------

BEDIENUNGSANLEITUNG

Vor Erstgebrauch.....	DE-18
Bedienung	DE-19
Bedienfeld und Funktionen.....	DE-19
1. Uhrzeit einstellen.....	DE-20
2. Einstellen des Küchentimers	DE-20
3. Garen im Mikrowellenofen.....	DE-21
4. Grillen.....	DE-23
5. Kombiniertes Kochen	DE-25
6. Umluftgaren mit Vorheizen.....	DE-27
7. Umluftgaren ohne Vorheizen.....	DE-28
8. Schnelles Kochen.....	DE-30
9. Auftauen nach Zeit.....	DE-30
10. Auftauen nach Gewicht	DE-32
11. Mehrstufiges Garen	DE-34

12. Auto-Menü.....	DE-35
13. Air Fry Menü.....	DE-37
14. Knuspriges Grillmenü	DE-38
15. Abfragefunktion	DE-40
16. Drahtlose Verbindung.....	DE-40
17. Kindersicherung	DE-41
Weitere Funktionen der App-Steuerung.....	DE-42

REINIGUNG UND PFLEGE

Reinigung.....	DE-44
Problembehebung.....	DE-46



HINWEIS

LESEN, VERSTEHEN UND BEFOLGEN SIE DIESE ANLEITUNGEN, BEVOR SIE DIESES PRODUKT IN BETRIEB NEHMEN.
BEWAHREN SIE DIESES HANDBUCH ZUM ZUKÜNFTIGEN NACHSCHLAGEN AUF.

PRODUKTSICHERHEIT

SICHERHEITSHINWEISE ZUM VERMEIDEN MÖGLICHER EXPOSITION DURCH ÜBERHÖHTE MIKROWELLENENERGIE

(a). Versuchen Sie nicht, den Backofen mit geöffneter Tür zu betreiben, weil Sie dadurch gefährlicher Mikrowellenstrahlung ausgesetzt werden können. Die Sicherheitsverriegelungen dürfen weder umgangen noch modifiziert werden.

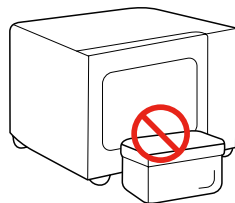

(b). Geben Sie keine Gegenstände in den Bereich zwischen Garraum und Backofentür und verhindern Sie, dass sich Schmutz und/oder Reinigungsmittelrückstände auf der Dichtung ansammeln.

(c). **WARNUNG:** Wenn die Tür oder die Türdichtungen beschädigt sind, darf der Backofen nicht in Betrieb genommen werden, bis er von einer fachkundigen Person repariert worden ist.

ANHANG

Wenn das Gerät nicht in einem sauberen Zustand gehalten wird, kann seine Oberfläche beschädigt und die Lebensdauer des Geräts verkürzt werden und möglicherweise können gefährliche Situationen entstehen.

TECHNISCHE DATEN

MODELL	MW3-SAC26SF(BK)
NENNSPANNUNG/FREQUENZ	230 - 240 V/AC, 50 Hz
MIKROWELLENEINGANG	1450 W
MIKROWELLENLEISTUNG	900 W
GRILL	1000 W
KONVEKTION	2100 W

Technische Daten von	Bluetooth LE	Wi-Fi
Frequenzbereich	2402 - 2480 MHz	2412 - 2472 MHz
Maximale HF-Ausgangsleistung	5,3 dBm (3,39 mW)	18,4 dBm (69,18 mW)



HINWEIS

Alle Bilder in diesem Handbuch dienen nur zur Veranschaulichung. Diese können sich geringfügig von den gekauften Geräten unterscheiden. Bitte beziehen Sie sich auf das tatsächliche Produkt.

WICHTIGE SICHERHEITSHINWEISE



WARNUNG

Befolgen Sie bei der Benutzung des Geräts die nachstehend aufgeführten allgemeinen Sicherheitshinweise, um die Gefahr von Feuer, Stromschlag, Verletzungen oder übermäßiger Mikrowellenstrahlung ausgesetzt zu werden, zu reduzieren:



Lesen und befolgen Sie insbesondere:
**„SICHERHEITSHINWEISE
ZUM VERMEIDEN
MÖGLICHER EXPOSITION
DURCH ÜBERHÖHTE
MIKROWELLENERGIE“.**



Dieses Gerät darf von Kindern ab 8 Jahren und Personen mit eingeschränkten physischen, sensorischen oder geistigen Fähigkeiten oder unzureichenden Erfahrungen und Kenntnissen benutzt werden, wenn sie beaufsichtigt werden oder sie in die sichere Benutzung des Gerätes eingewiesen worden sind und die mit der Benutzung verbundenen Gefahren verstehen. Das Gerät ist kein Spielzeug für Kinder.

Kinder dürfen die Reinigung und Wartung nicht ohne Aufsicht durchführen.



Halten Sie sowohl das Gerät als auch sein Kabel außerhalb der Reichweite von Kindern unter 8 Jahren.

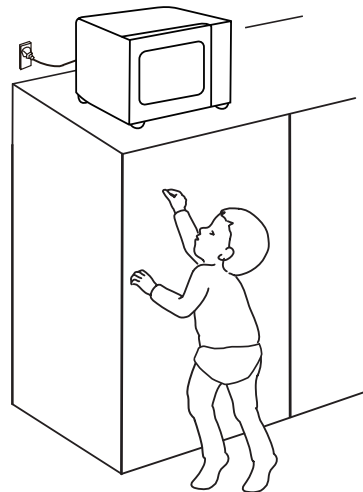



Wenn das Netzkabel beschädigt wurde, muss es entweder vom

WICHTIGE SICHERHEITSHINWEISE

Hersteller, einem autorisierten Kundendienst oder ähnlich qualifiziertem Personal ausgetauscht werden, um Gefahren vorzubeugen.

 **WARNUNG:** Achten Sie darauf, dass das Gerät ausgeschaltet ist, bevor Sie die Innenbeleuchtung der Mikrowelle wechseln, um Stromschlag vorzubeugen.

 **WARNUNG:** Für Nichtfachleute ist die Ausführung von Wartungs- und Reparaturarbeiten gefährlich, wenn eine vor Mikrowellenstrahlung schützende Abdeckung entfernt wird.

 **WARNUNG:** Flüssigkeiten und Speisen dürfen nicht in verschlossenen Behältern erhitzt werden. Explosionsgefahr.

 Lassen Sie den Backofen nicht unbeaufsichtigt, wenn Sie Speisen in Kunststoff- oder Papierbehältern erhitzen, weil diese sich entzünden können.

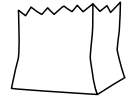

 Benutzen Sie nur für Mikrowellen geeignetes Zubehör.

 Wenn Rauch entsteht, schalten Sie das Gerät aus, trennen Sie es vom Stromnetz und lassen Sie die Gerätetür geschlossen, um die Flammen zu ersticken.

 Das Erhitzen von Getränken in einer Mikrowelle kann zu einem verzögerten, plötzlichen Sieden führen. Seien Sie deshalb bei der Handhabung des Behälters vorsichtig.

 Der Inhalt von Nuckelflaschen und Babynahrung in Gläsern muss umgerührt oder geschüttelt werden.

WICHTIGE SICHERHEITSHINWEISE

Überprüfen Sie vor dem Füttern die Temperatur der Babynahrung, um Verbrennungen vorzubeugen.

 Reinigen Sie die Mikrowelle regelmäßig und entfernen Sie dabei alle Speisereste. Bitte halten Sie den Wellenleiterbereich sauber. Verwenden Sie ein weiches, feuchtes Tuch, um es zu reinigen, wenn sich Speisereste auf dem Wellenleiterbereich oder der Kavität befinden. Wenn Lebensmittelrückstände nicht gereinigt werden, kann dies zu unschädlichen Funkenbildung oder etwas Rauch im Mikrowellenhohlraum führen. Es kann auch zu Verfärbungen des Hohlraums kommen.

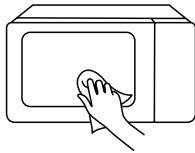

 Verschmutzung kann zur Zerstörung der Oberflächenbeschichtung

und in Folge dessen zu einer verkürzten Lebensdauer des Geräts und damit zu gefährlichen Situationen führen.

 Benutzen Sie nur ein für diesen Ofen empfohlenen Temperaturfühler. (für Backöfen zum Anschluss eines Temperaturmessfühlers).

 Die Mikrowelle muss mit geöffneter Ziertür betrieben werden. (Für Mikrowellen mit Ziertür.)

 Dieses Gerät ist für die Benutzung im Haushalt und ähnlichen Anwendungen bestimmt, wie beispielsweise:

1. Mitarbeiter-Küchenbereiche in Geschäften, Büros und anderen Arbeitsumgebungen;
2. Durch Kunden in Hotels, Motels und anderen Wohnumgebungen;
3. Bauernhäusern;
4. Umgebungen vom Typ Bed and Breakfast.

WICHTIGE SICHERHEITSHINWEISE

 Die Mikrowelle ist für das Erhitzen von Speisen und Getränken bestimmt. Das Trocknen von Speisen und Kleidung und das Erhitzen von Wärmekissen, Hausschuhen, Schwämmen, feuchten Tüchern usw. kann zu Verletzungen, Feuer oder Funkenbildung führen.

 Die Rückseite des Geräts muss einer Wand zugewandt sein.

 Die erreichbaren Oberflächen können während der Benutzung des Geräts heiß sein.

 **WARNUNG:** Wenn das Gerät im Modus Kombiniertes Garen betrieben wird, dürfen Kinder den Backofen wegen der entstehenden Temperaturen nur unter Aufsicht von Erwachsenen benutzen.

 Das Gerät ist für eine freistehende Benutzung bestimmt.

 Ungeschälte und hartgekochte Eier dürfen nicht in der Mikrowelle erhitzt werden, weil diese selbst dann noch explodieren können, wenn das Erhitzen bereits beendet ist.

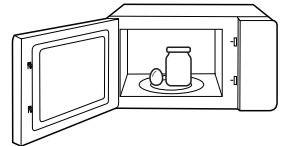



 Die Mikrowelle darf nicht in einen Schrank gestellt werden, es sei denn, sie wurde hierfür getestet.

 Speisen- und Getränkebehälter aus Metall dürfen nicht in der Mikrowelle benutzt werden.

 Das Gerät darf nicht mit einem Dampfreiniger gereinigt werden.

WICHTIGE SICHERHEITSHINWEISE

 Das Gerät ist nicht für den Betrieb mit einer externen Zeitschaltuhr oder einer separaten Fernbedienung vorgesehen.

 Das Gerät darf nicht hinter einer Außentür eingebaut werden, um einer Überhitzung vorzubeugen. (Ausgenommen Geräte mit Ziertür.)

LESEN SIE ALLE HINWEISE
AUFMERKSAM DURCH UND
BEWAHREN SIE SIE FÜR ZUKÜNFTIGES
NACHSCHLAGEN AUF
NUR FÜR DEN HAUSGEBRAUCH
(NICHT ZUR GEWERBLICHEN
NUTZUNG)

ZUR VERRINGERUNG DES VERLETZUNGSRIKOS FÜR PERSONEN, DIE DIE INSTALLATION ERDEN

Dieses Gerät muss geerdet werden. Bei Kurzschluss verringert die Erdung das Risiko eines Stromschlags, indem sie dem Strom einen Ausweichpfad bietet.

Dieses Gerät ist mit einem Netzkabel ausgestattet, das sowohl einen Erdleiter als auch einen Schutzkontaktstecker besitzt. Der Netzstecker muss in eine Steckdose gesteckt werden, die ordnungsgemäß installiert und geerdet ist.

WARNUNG - Bei unsachgemäßer Erdung besteht Stromschlaggefahr. Wenden Sie sich an einen qualifizierten Elektrikerin oder Servicetechnikerin, wenn Sie die Erdungsanleitungen nicht vollständig verstanden haben oder Sie sich nicht sicher sind, ob das Gerät ordnungsgemäß geerdet ist. Wenn Sie ein Verlängerungskabel benutzen müssen, dann benutzen Sie nur ein 3-adriges Verlängerungskabel.



GEFAHR

Stromschlaggefahr:

Das Berühren einiger der internen Komponenten kann zu schweren oder tödlichen Verletzungen führen. Demontieren Sie das Gerät nicht.

ZUR VERRINGERUNG DES VERLETZUNGSRIKOS FÜR PERSONEN, DIE DIE INSTALLATION ERDEN



WARNUNG

Stromschlaggefahr:

Unsachgemäßer Anschluss der Erdung kann zu Stromschlag führen. Stecken Sie den Netzstecker erst dann in eine Steckdose, wenn das Gerät ordnungsgemäß installiert und geerdet ist.

1. Für das Gerät wird nur ein kurzes Netzkabel mitgeliefert, um die Risiken langer Kabel wie Verheddern oder darüber stolpern zu reduzieren.
2. Wenn ein langes Kabel oder ein Verlängerungskabel verwendet wird:
 - (1). Der elektrische Nennwert des Netz- oder Verlängerungskabels muss mindestens so groß sein wie die elektrische Leistung des Geräts.
 - (2). Das Verlängerungskabel muss ein 3-adriges geerdetes Kabel sein.
 - (3). Ein langes Netzkabel muss so verlegt werden, dass es nicht über Arbeitsplatten oder Tische hängt, wo Kinder daran ziehen können oder man versehentlich darüber stolpern kann.

REINIGUNG

Trennen Sie das Gerät immer vom Stromnetz, bevor Sie es reinigen.

1. Reinigen Sie den Garraum des Mikrowellenofens nach der Benutzung mit einem leicht angefeuchteten Tuch.
2. Reinigen Sie die Zubehörteile wie gewohnt in Seifenlauge.
3. Türrahmen, Türdichtung und benachbarte Teile müssen bei Verschmutzung sorgfältig mit einem angefeuchteten Tuch gereinigt werden.
4. Verwenden Sie keine scharfen, aggressiven Reiniger oder scharfe Metallkratzer, um das Glas der Tür zu reinigen, weil dadurch die Oberfläche zerkratzt werden kann und dies zum Zerspringen des Glases führen könnte.
5. Reinigungstipp --- Zur leichteren Reinigung der Wände im Garraum, die das gekochte Essen berühren könnten: Legen Sie eine halbe Zitrone in eine Schüssel, geben Sie 300 ml Wasser hinzu und erhitzen Sie alles 10 Minuten lang mit 100 % Mikrowellenleistung. Wischen Sie die Mikrowelle anschließend mit einem weichen, trockenen Tuch sauber.

UTENSILIEN



Verletzungsgefahr:

Für Nichtfachleute ist die Ausführung von Wartungs- und Reparaturarbeiten gefährlich, wenn eine vor Mikrowellenstrahlung schützende Abdeckung entfernt wird. Schlagen Sie unter **„Materialien, die Sie in der Mikrowelle benutzen können“** und **„Materialien, die nicht im Mikrowellenofen verwendet werden dürfen“** nach.

Bestimmte nicht-metallische Utensilien sind für die Mikrowelle nicht geeignet. Wenn Sie sich nicht sicher sind, können Sie das jeweilige Utensil wie nachstehend beschrieben testen.

Utensilientest:



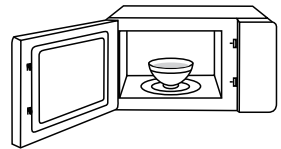



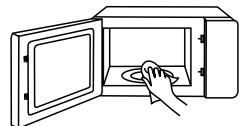









1. Füllen Sie einen mikrowellengeeignetes Behälter mit 1 Tasse kaltem Wasser (250 ml) und legen/stellen Sie das zu testende Kochutensil hinein.
2. Erhitzen Sie bei maximaler Leistung für 1 Minute.
3. Berühren Sie das Utensil vorsichtig. Wenn das leere Utensil warm ist, dann benutzen Sie es nicht zum Garen in der Mikrowelle.
4. Überschreiten Sie nicht 1 Minute.



HALTEN SIE DEN HOHLRAUM
UND DEN WELLENLEITERBEREICH
SAUBER



MATERIALIEN, DIE SIE IN DER MIKROWELLE BENUTZEN KÖNNEN

UTENSILIEN	ANMERKUNGEN
 Bräter	Befolgen Sie die Anweisungen des Herstellers. Der Boden des Bräters muss sich mindestens 5 mm über dem Drehteller befinden. Bei unsachgemäßer Benutzung kann der Drehteller zerbrechen. 
 Essgeschirr	Nur mikrowellengeeignet. Befolgen Sie die Anweisungen des Herstellers. Benutzen Sie weder zerbrochenes noch gesprungenes Geschirr. 
 Glasbehälter	Entfernen Sie stets den Deckel. Benutzen Sie sie nur zum Aufwärmen von Gerichten. Die meisten Glasbehälter sind nicht hitzebeständig und können springen. 
 Glasgeschirr	Nur hitzebeständiges mikrowellengeeignetes Glasgeschirr. Vergewissern Sie sich, dass keine metallischen Verzierungen vorhanden sind. Benutzen Sie weder zerbrochenes noch gesprungenes Geschirr. 
 Kochbeutel	Befolgen Sie die Anweisungen des Herstellers. Verschließen Sie sie nicht mit Metallverschlüssen. Stechen Sie kleine Löcher in den Kochbeutel, damit entstehender Dampf entweichen kann. 
 Papierteller und -becher	Benutzen Sie sie nur für kurzzeitiges Garen/Aufwärmen. Lassen Sie die Mikrowelle während des Betriebs nicht unbeaufsichtigt. 
 Küchentücher	Zum Abdecken von Lebensmitteln während des Aufwärmens und um Fett zu absorbieren benutzen. Benutzen Sie sie nur unter Aufsicht für kurzzeitiges Garen. 
 Backpapier	Benutzen Sie es zum Abdecken, um Spritzer zu vermeiden oder um Speisen zum Dünsten einzuwickeln. 

MATERIALIEN, DIE SIE IN DER MIKROWELLE BENUTZEN KÖNNEN

UTENSILIEN

ANMERKUNGEN



Kunststoff

Nur mikrowellengeeignet. Befolgen Sie die Anleitungen des Herstellers. Muss als „mikrowellengeeignet“ gekennzeichnet sein. Einige Kunststoffbehälter werden weich, wenn das darin befindliche Gargut heiß wird. Kochbeutel und fest verschlossene Kunststoffbeutel müssen gemäß den Anleitungen auf der Verpackung geschlitzt, durchbohrt oder belüftet werden.



Frischhaltefolie

Nur mikrowellengeeignet. Benutzen Sie sie zum Abdecken der Speisen während des Garens, um Feuchtigkeit zurückzuhalten. Halten Sie Frischhaltefolie von den Speisen fern.

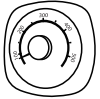

Thermometer

Nur mikrowellengeeignete (Fleisch- und Zuckerthermometer).



Wachspapier

Benutzen Sie es zum Abdecken, um Spritzer zu vermeiden oder Feuchtigkeit zurückzuhalten.



MATERIALIEN, DIE NICHT IM MIKROWELLENOFEN VERWENDET WERDEN DÜRFEN

UTENSILIEN

ANMERKUNGEN

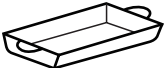

Aluschale

Funken können entstehen. Geben Sie die Speisen in eine mikrowellengeeignete Schüssel bzw. auf einen Teller.



Verpackungen aus Pappe mit Metallgriff

Funken können entstehen. Geben Sie die Speisen in eine mikrowellengeeignete Schüssel bzw. auf einen Teller.



Metallisches oder metallbeschichtetes Zubehör

Metall hält die Mikrowellenstrahlung von den Speisen fern. Metallische Verzierungen können die Ursache für Funkenbildung sein.



Metallische Verschlüsse

Sie können Funken bilden und in der Mikrowelle einen Brand verursachen.

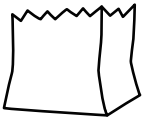

Papiertüten

Sie können sich in der Mikrowelle entzünden.



Schaumstoff

Wenn Schaumstoff hohen Temperaturen ausgesetzt wird, dann kann er schmelzen oder die darin befindliche Flüssigkeit verunreinigen.



Holz

Wenn Holz in der Mikrowelle verwendet wird, trocknet es aus und kann reißen oder sich spalten.



PRODUKT EINSTELLEN

AUFSTELLEN IHRES MIKROWELLENOFENS

BAUTEILE DES MIKROWELLENOFENS UND ZUBEHÖR

Nehmen Sie die Mikrowelle und alle Materialien aus der Verpackung sowie aus dem Garraum der Mikrowelle heraus.



Drehring

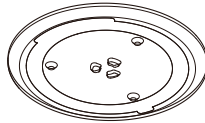

Glasdrehplatte



Bedienungsanleitung

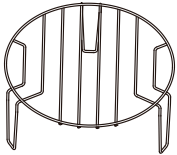

Höherer Grillrost (kann nicht in der Mikrowellenfunktion verwendet werden und muss auf die Glasscheibe gestellt werden)

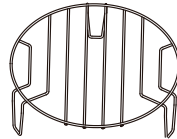

Unterer Grillrost (kann nicht in der Mikrowellenfunktion verwendet werden und muss auf die Glasscheibe gestellt werden.)

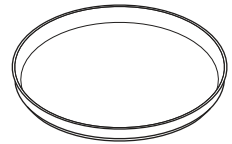

Grillrost (kann nicht in Kombination mit der Mikrowellenfunktion verwendet werden und kann auf den Grillrost gestellt werden.)

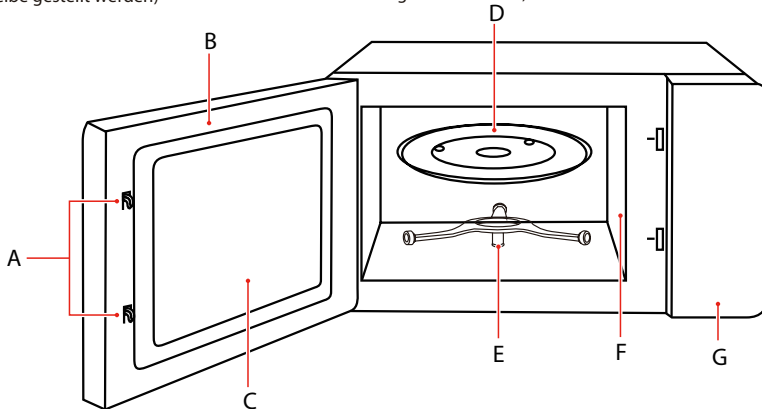

A) Sicherheitsverriegelung
B) Tür
C) Sichtfenster
D) Glasdrehplatte

E) Drehteller
F) Abdeckung Wellenleiter
G) Bedienfeld



HINWEIS

Bei Abweichungen zwischen dem Gerät und den Abbildungen in dieser Anleitung hat das Produkt Vorrang.

AUFSTELLEN IHRES MIKROWELLENOFENS

DREHTELLER EINSETZEN

Reinigen Sie den Garraum und setzen Sie den Drehteller ein.

Wenn Sie das Gerät erstmalig aufstellen, vergewissern Sie sich, dass von der Drehtellerwelle alle Verpackungsteile und Transportklebebänder entfernt wurden.

Bevor Sie das Gerät das erste Mal für die Zubereitung von Speisen benutzen können, müssen Sie den Drehteller ordnungsgemäß einsetzen. Weiterhin müssen Sie den Garraum und die Zubehörteile reinigen. Sie können sie auch auf den Abschnitt Reinigung verweisen.

Drehteller ordnungsgemäß einsetzen:

1. Setzen Sie den Drehtellerring (2) in die Aussparung im Garraum.
2. Legen Sie das Glastablett (1) auf die Drehtellerring (2).

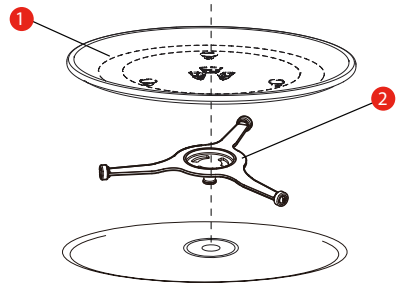

- 1) Glastablett
2) Drehtellerring

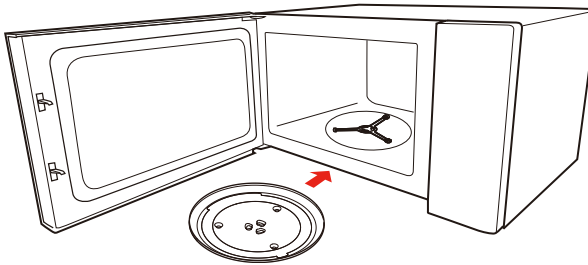

- Benutzen Sie das Gerät niemals ohne Drehteller. Vergewissern Sie sich, dass er ordnungsgemäß eingerastet ist. Der Drehteller kann sich im oder gegen den Uhrzeigersinn drehen.
- Setzen Sie den Drehteller keinesfalls verkehrt herum ein. Der Drehteller muss sich jederzeit frei bewegen können.
- Beim Garen müssen Drehteller und Drehring immer zusammen verwendet werden.
- Alle Nahrungsmittel und Lebensmittelbehältnisse müssen zum Garen auf den Drehteller gestellt/gelegt werden.
- Behindern Sie niemals die Bewegung des Drehtellers.
- Wenn der Drehteller oder der Drehring Risse aufweist oder bricht, wenden Sie sich an den autorisierten Kundendienst.

AUFSTELLEN AUF DER ARBEITSPLATTE

Entfernen Sie alle Verpackungsmaterialien und Zubehörteile. Untersuchen Sie den Backofen auf Schäden wie Beulen oder eine beschädigte Tür. Stellen Sie die Mikrowelle nicht auf, wenn sie beschädigt ist.

Gehäuse: Entfernen Sie alle Schutzfolien auf dem Gehäuse des Mikrowellenofens. Entfernen Sie nicht die Hohlleiterabdeckung, die zum Schutz des Magnetrans im Garraum angebracht ist.

AUFSTELLEN

1. Wählen Sie eine ebene Standfläche, die ausreichend Platz für die Lüftungsöffnungen bietet.
 - a. Die Mindestaufstellhöhe beträgt 85 cm.
 - b. Stellen Sie das Gerät mit der Rückseite an eine Wand und lassen Sie einen Mindestabstand von 30 cm über dem Mikrowellenofen. Zwischen dem Mikrowellenofen und angrenzenden Wänden ist ein Mindestabstand von 20 cm erforderlich.
 - c. Entfernen Sie nicht die Standfüße auf der Unterseite der Mikrowelle.
 - d. Das Blockieren der Ein- und/oder Auslassöffnungen kann zur Beschädigung der Mikrowelle führen.
 - e. Stellen Sie die Mikrowelle so weit wie möglich von Radio- und Fernsehgeräten entfernt auf. Der Betrieb der Mikrowelle kann zu Störungen des Radio- oder Fernsehempfangs führen.

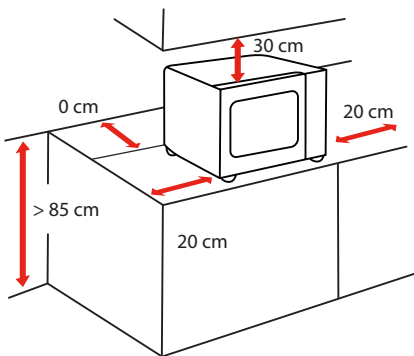

SEITE	ABSTAND CM
Oberseite	30 cm
Links	20 cm
Richtig	20 cm
Dahinter	0 cm
Vorn	Frei

2. Schließen Sie den Mikrowellenofen an einer normalen Haushaltssteckdose an. Vergewissern Sie sich, dass Netzspannung und Netzfrequenz mit den Angaben auf dem Typenschild übereinstimmen.



- Stellen Sie den Mikrowellenofen nicht über einer Herdplatte oder einem anderen wärmeerzeugenden Gerät auf. Wenn Sie die Mikrowelle über oder in der Nähe von Wärmequellen aufstellen, kann sie beschädigt werden und darüber hinaus erlischt auch die Garantie.

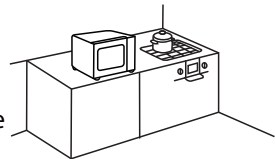

Die Oberfläche des Geräts kann während des Betriebs heiß werden

VOR ERSTGEBRAUCH

Es ist normal, dass der Mikrowellenofen unangenehme Gerüche erzeugt, wenn er zum ersten Mal benutzt wird.

In diesem Abschnitt erfahren Sie, welche Schritte auszuführen sind, bevor Sie Ihre Mikrowelle zum ersten Mal zur Zubereitung von Speisen verwenden. Lesen Sie sich zunächst einmal den Abschnitt „**PRODUKTSICHERHEIT**“ aufmerksam durch.

Bevor Sie Ihr neues Gerät in Betrieb nehmen können, müssen Sie den Drehteller ordnungsgemäß auf dem Antrieb positionieren. Des Weiteren sind der Garraum und die Zubehörteile gründlich zu reinigen.



HINWEIS

- Benutzen Sie das Gerät niemals ohne Drehteller.
- Vergewissern Sie sich, dass er richtig eingerastet ist. Der Drehteller kann sich im oder gegen den Uhrzeigersinn drehen.

BEDIENUNG

BEDIENFELD UND FUNKTIONEN

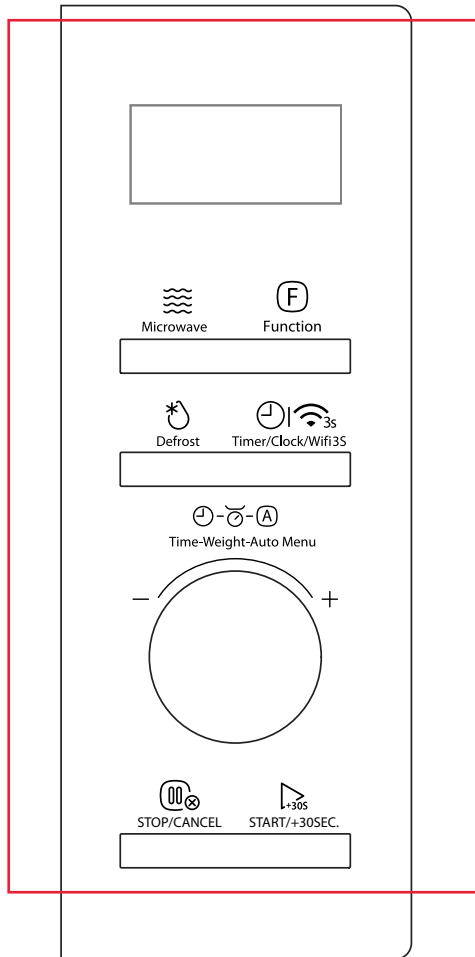

(Sie können den Ofen auch per App- und Sprachsteuerung steuern.)



HINWEIS

- App-Steuerung: Laden Sie zunächst TSmartLife herunter und verbinden Sie dann die App mit Ihrem Backofen, indem Sie die TSmartLife APP-Verbindungsanleitung befolgen.
- Sprachsteuerung: Es muss ein Google-Lautsprecher in Ihrer Wohnung vorhanden sein. Verbinden Sie den Mikrowellenherd und den Lautsprecher mit dem drahtlosen Heimnetzwerk und stellen Sie die Verbindung mithilfe der Einrichtungsanleitung von Google Home her.

1. UHRZEIT EINSTELLEN

- a** Drücken Sie zweimal  „00:00“ wird angezeigt.



- b** Stellen Sie die Stunden mit dem Drehknopf ein.

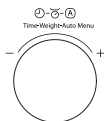

- c** Drücken Sie  oder  um die Stundenzahlen zu bestätigen.



oder



- d** Stellen Sie die Minuten mit dem Drehknopf ein.

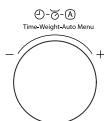

- e** Drücken Sie  oder  um zu bestätigen. Die Uhrzeit ist eingestellt.



oder



HINWEIS

- Die Uhr ist eine 24-Stunden-Anzeige. Wenn die Uhr nicht eingestellt ist, funktioniert sie nicht, wenn die Mikrowelle eingeschaltet ist.
- Um die Uhr zurückzusetzen, wiederholen Sie bitte die Schritte a bis e.

2. EINSTELLEN DES KÜCHENTIMERS

- a** Drücken Sie einmal  „00:00“ wird angezeigt.



- b** Stellen Sie mit dem Drehknopf die gewünschte Zeit ein. Der maximale Zeitwert ist „95:00“.

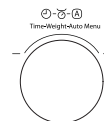

- c** Drücken Sie  zur Bestätigung. Der Timer beginnt herunterzuzählen.



HINWEIS

- Der Kurzzeitwecker ist ein Timer.
- Bei aktiviertem Küchentimer kann kein anderes Programm eingestellt werden.

3. GAREN IM MIKROWELLENOFEN

Es gibt 5 Leistungsstufen.

LEISTUNG	100 %	80 %	50 %	30 %	10 %
ANZEIGE	P100	P80	P50	P30	P10

a Drücken Sie wiederholt , um die Leistungsstufe zu wählen.

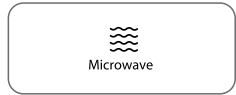

oder

Drücken Sie einmal  und stellen Sie dann die Leistungsstufe mit dem Drehknopf ein.

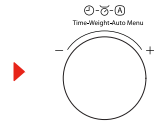
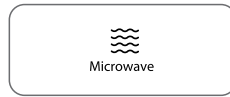



5 Leistungsstufen sind verfügbar.

b Drücken Sie , um die Leistungsstufe zu bestätigen.

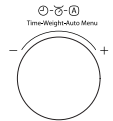

c Stellen Sie mit dem Drehknopf die Garzeit ein. Der maximale Zeitwert ist „95:00“.



d Drücken Sie , um die Zubereitung zu starten.



App-Steuerung:



• Aus Sicherheitsgründen ist die APP-Fernbedienungsfunction nicht erlaubt.

- 1 Tippen Sie auf das  Symbol, um die Einstellungsseite der Kochfunktion aufzurufen.

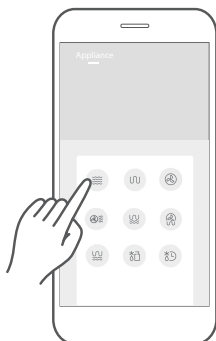

- 2 Wischen Sie nach oben oder unten, um die Leistungsstufe einzustellen.

Tippen Sie auf diesen Bereich, um die Registerkarte Kochparameter zu verlassen und zur Gerätefunktionsseite zurückzukehren.

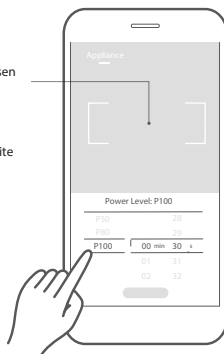

- 3 Wischen Sie nach oben oder unten, um die Garzeit einzustellen.

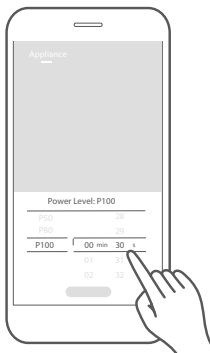

- 4 Tippen Sie zur Bestätigung auf „Start“ und drücken Sie dann auf dem Gerät auf „+30s“, um mit dem Kochen zu beginnen.



• Wischen Sie nicht zu schnell, wenn Sie das Rad nach oben oder unten schieben, um die Parameter auszuwählen.
Tippen Sie auf die Schaltfläche „Start“, wenn die Zahlen nicht mehr scrollen.

4. GRILLEN

- a Drücken Sie einmal  Function, „G-1“ wird angezeigt.



Function

- b Drücken Sie , um den Modus zu bestätigen.

START/+30SEC.

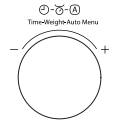
- c Stellen Sie mit dem Drehknopf die Garzeit ein. Der maximale Zeitwert ist „95:00“.



- d Drücken Sie , um die Zubereitung zu starten.

START/+30SEC.



HINWEIS

- Der Summer ertönt, um Sie daran zu erinnern, die Lebensmittel während des Auftauens zu wenden.
Falls kein Vorgang stattfindet, setzt der Backofen den Betrieb fort.

App-Steuerung:



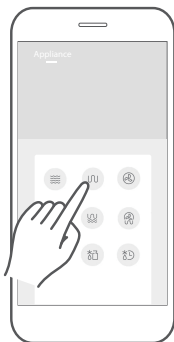

• Aus Sicherheitsgründen ist die APP-Fernbedienungsfunktion nicht erlaubt.

- 1 Tippen Sie auf das  Symbol, um die Einstellungsseite der Kochfunktion aufzurufen.

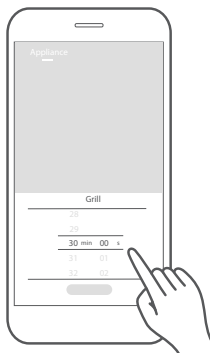

- 2 Wischen Sie nach oben oder unten, um die Garzeit einzustellen.











- 3 Tippen Sie zur Bestätigung auf „Start“ und drücken Sie dann auf dem Gerät auf , um mit dem Kochen zu beginnen.

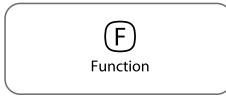
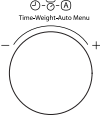

• Wischen Sie nicht zu schnell, wenn Sie das Rad nach oben oder unten schieben, um die Parameter auszuwählen.
Tippen Sie auf die Schaltfläche „Start“, wenn die Zahlen nicht mehr scrollen.

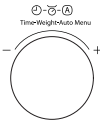
5. KOMBINIERTES KOCHEN

- a** Drücken Sie wiederholt  Function, um den gewünschten Zubereitungsmodus zu wählen. „C-1, C-2, C-3, C-4“ sind verfügbar.
- oder**
- Drücken Sie einmal  Function und stellen Sie dann den Zubereitungsmodus mit dem Drehknopf ein.
- b** Drücken Sie  START/+30SEC., um den Modus zu bestätigen.
- c** Stellen Sie mit dem Drehknopf die Garzeit ein. Der maximale Zeitwert ist „95:00“.
- d** Drücken Sie  START/+30SEC., um die Zubereitung zu starten.
- 
- 
- 
- 
- 
- 

KOMBINIERTES GARTABELLE

FUNKTION	ANZEIGE	MIKROWELLENLEISTUNG	GRILLLEISTUNG	UMLUFTLEISTUNG
Kombiniertes Garen 1	C-1	●		●
Kombiniertes Garen 2	C-2	●	●	
Kombiniertes Garen 3	C-3		●	●
Kombiniertes Garen 4	C-4	●	●	●

App-Steuerung:



- Aus Sicherheitsgründen ist die APP-Fernbedienungsfunktion nicht erlaubt.

Zum Beispiel: C-1

- 1 Tippen Sie auf das  Symbol, um die Einstellungsseite der Kochfunktion aufzurufen.

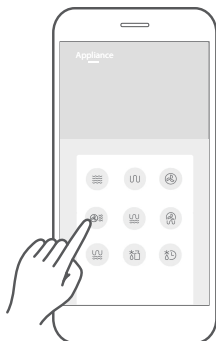

- 2 Wischen Sie nach oben oder unten, um die Garzeit einzustellen.

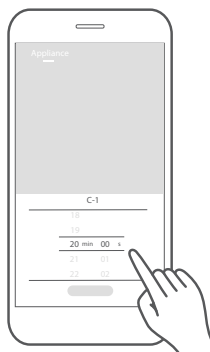

- 3 Tippen Sie zur Bestätigung auf „Start“ und drücken Sie dann auf dem Gerät auf „▶30S“, um mit dem Kochen zu beginnen.

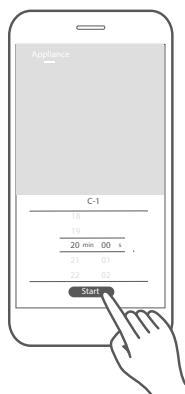

- Wischen Sie nicht zu schnell, wenn Sie das Rad nach oben oder unten schieben, um die Parameter auszuwählen.
- Tippen Sie auf die Schaltfläche „Start“, wenn die Zahlen nicht mehr scrollen.

6. UMLUFTGAREN MIT VORHEIZEN

a Drücken Sie  , um die Temperatur einzustellen.
„150, 160, 170, 180, 190, 200, 210, 220, 230, 240“ °C sind verfügbar.

Function

oder
Drücken Sie einmal  und stellen Sie dann die Temperatur mit dem Drehknopf ein.

Function

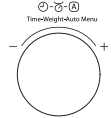

b Drücken Sie  zur Bestätigung.

START/+30SEC.

START/+30SEC.

c Drücken Sie erneut  , um das Vorheizen zu starten.

START/+30SEC.

START/+30SEC.

Wenn das Vorheizen abgeschlossen ist, piept der Ofen zweimal.
Öffnen Sie die Tür und geben Sie die Speisen in den Backofen. Und dann schließen Sie die Ofentür.

d Stellen Sie mit dem Drehknopf die Garzeit ein. Der maximale Zeitwert ist „95:00“.

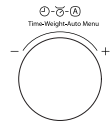

e Drücken Sie  , um die Zubereitung zu starten.

START/+30SEC.

START/+30SEC.

7. UMLUFTGAREN OHNE VORHEIZEN

a Drücken Sie  , um die Temperatur einzustellen.
„150, 160, 170, 180, 190, 200, 210, 220, 230, 240“ °C sind verfügbar.



oder
Drücken Sie einmal  und stellen Sie dann die Temperatur mit dem Drehknopf ein.



b Drücken Sie  zur Bestätigung.



c Stellen Sie mit dem Drehknopf die Garzeit ein. Der maximale Zeitwert ist „95:00“.

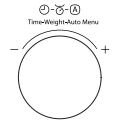

d Drücken Sie  , um die Zubereitung zu starten.



App-Steuerung:



HINWEIS

• Aus Sicherheitsgründen ist die APP-Fernbedienungsfunction nicht erlaubt.

- 1 Tippen Sie auf das  Symbol, um die Einstellungsseite der Kochfunktion aufzurufen.

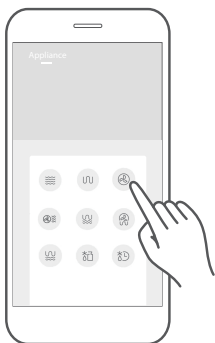

- 2 Wischen Sie nach oben oder unten, um die Gartemperatur einzustellen.

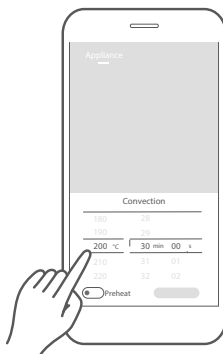

- 3 Wischen Sie nach oben oder unten, um die Garzeit einzustellen.

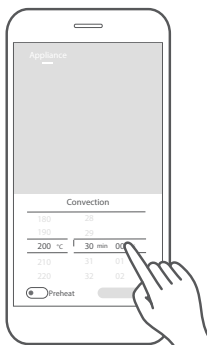

- 4 Tippen Sie auf das  Symbol, um das Vorwärmen ein-/auszuschalten.

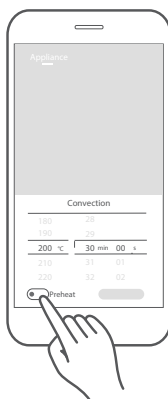

- 5 Tippen Sie zur Bestätigung auf „Start“ und drücken Sie dann auf dem Gerät auf „“, um mit dem Kochen zu beginnen.

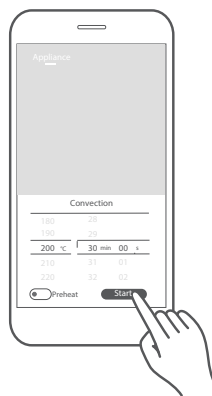



HINWEIS

• Wischen Sie nicht zu schnell, wenn Sie das Rad nach oben oder unten schieben, um die Parameter auszuwählen.
Tippen Sie auf die Schaltfläche „Start“, wenn die Zahlen nicht mehr scrollen.

8. SCHNELLES KOCHEN

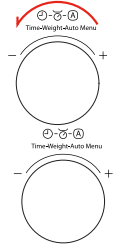

- a** Drehen Sie den Drehknopf nach links, um eine Garzeit bei 100 % Leistung einzustellen.
- b** Stellen Sie die Zubereitungszeit mit dem Drehknopf ein. Der maximale Zeitwert ist „95:00“.
- c** Drücken Sie  , um die Zubereitung zu starten.



- a** Drücken Sie  , um die Speisen 30 Sekunden mit 100 % Leistung zu garen. Mit jedem Tastendruck verlängern Sie die Zeit um 30 Sekunden, die Höchstzeit ist „95:00“.



9. AUFTAUEN NACH ZEIT

- a** Drücken Sie zweimal  , dann wird "dEF2" angezeigt.
- b** Stellen Sie mit dem Drehknopf die gewünschte Auftauzeit ein. Der maximale Zeitwert ist „95:00“.
- c** Drücken Sie  , um das Auftauen zu starten.

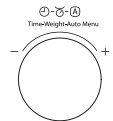
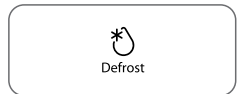

• Die Auftauleistung beträgt P30 und kann nicht geändert werden.

App-Steuerung:



• Aus Sicherheitsgründen ist die APP-Fernbedienungsfunction nicht erlaubt.

- 1 Tippen Sie auf das  Symbol, um die Einstellungsseite der Kochfunktion aufzurufen.

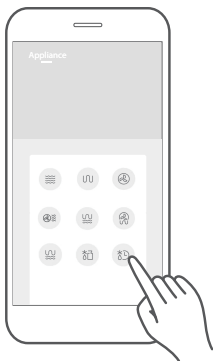

- 2 Wischen Sie nach oben oder unten, um die Garzeit einzustellen.

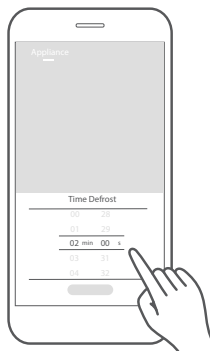

- 3 Tippen Sie zur Bestätigung auf „Start“ und drücken Sie dann am Gerät auf „+30s“, um mit dem Auftauen zu beginnen.



• Wischen Sie nicht zu schnell, wenn Sie das Rad nach oben oder unten schieben, um die Parameter auszuwählen.
Tippen Sie auf die Schaltfläche „Start“, wenn die Zahlen nicht mehr scrollen.

10. AUFTAUEN NACH GEWICHT

- a Drücken Sie einmal , damit wird „dEF1“ angezeigt.

Defrost



- b Stellen Sie mit dem Drehknopf das Gewicht der Lebensmittel ein, es sollte zwischen „100 g und 2000 g“ liegen.

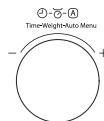

- c Drücken Sie , um das Auftauen zu starten.

START/+30SEC.



- Der Summer ertönt, um Sie daran zu erinnern, die Lebensmittel während des Auftauens umzudrehen.
Falls kein Vorgang stattfindet, setzt der Backofen den Betrieb fort.

App-Steuerung:



• Aus Sicherheitsgründen ist die APP-Fernbedienungsfunction nicht erlaubt.

- 1 Tippen Sie auf das  Symbol, um die Einstellungsseite der Kochfunktion aufzurufen.

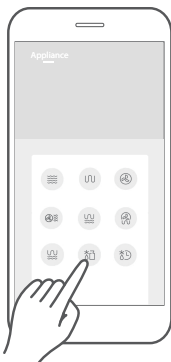

- 2 Wischen Sie nach oben oder unten, um das Gewicht der Lebensmittel einzustellen.

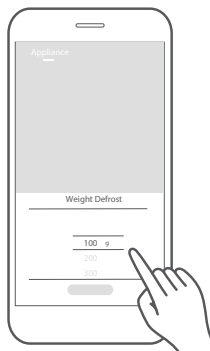

- 3 Tippen Sie zur Bestätigung auf „Start“ und drücken Sie dann am Gerät auf „>30s“, um mit dem Auftauen zu beginnen.

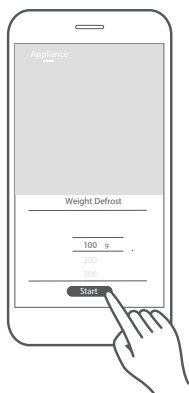

• Wischen Sie nicht zu schnell, wenn Sie das Rad nach oben oder unten schieben, um die Parameter auszuwählen.
Tippen Sie auf die Schaltfläche „Start“, wenn die Zahlen nicht mehr scrollen.

11. MEHRSTUFIGES GAREN

Beispiel: Speisen für 5 Minuten auftauen und dann für 7 Minuten mit 80 % Mikrowellenleistung garen.

a Drücken Sie zweimal  „dEF2“ wird angezeigt.

Defrost

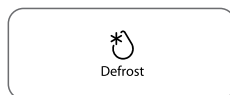

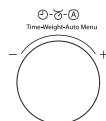

b Stellen Sie mit dem Drehknopf die gewünschte Auftauzeit auf 5 Minuten ein.

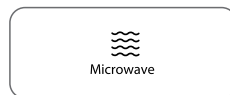

c Drücken Sie  wiederholt, bis „P80“ angezeigt wird.

Microwave





d Drücken Sie  , um die Leistungsstufe zu bestätigen.

START/+30SEC.

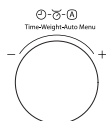

e Stellen Sie mit dem Drehknopf die Zubereitungszeit auf 7 Minuten ein.



f Drücken Sie  , um die Zubereitung zu starten.

START/+30SEC.



HINWEIS

- Zum mehrstufigen Garen können zwei Garstufen eingestellt werden.
- Wenn Sie die Auftaufunktion einstellen, wird sie automatisch in der ersten Stufe ausgeführt.
- Der Kochtimer, das Auto-Menü und das Vorheizen können nicht als eine von mehreren Stufen eingestellt werden.

12. AUTO-MENÜ

a Drehen Sie den Knopf im Standby-Modus nach rechts, bis „A-1“ angezeigt wird.

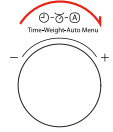

b Drücken Sie zur Bestätigung.

START/+30SEC.



c Wählen Sie das gewünschte Menü mit dem Drehknopf. Es stehen 10 Auto-Menüs zur Verfügung.

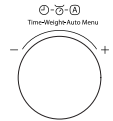

d Drücken Sie zur Bestätigung.

START/+30SEC.



e Stellen Sie mit dem Drehregler das Gewicht der Lebensmittel ein.

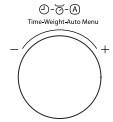

f Drücken Sie , um die Zubereitung zu starten.

START/+30SEC.



HINWEIS

- Für das Menü „A-8“ überspringen Sie bitte die Schritt d und e.
- Für das Menü „A10“, der Summer ertönt, um Sie daran zu erinnern, die Lebensmittel während des Garens zu wenden. Falls kein Vorgang stattfindet, setzt der Backofen den Betrieb fort.

AUTOMENÜ-TABELLE

MENÜ	GEWICHT/MENGE	LEISTUNGSSTUFE
A-1 AUTOMATISCHES AUFWÄRMEN	150 g	P100
	250 g	
	350 g	
	450 g	
	600 g	
A-2 KARTOFFELN	1 (230 g)	P100
	2 (460 g)	
	3 (690 g)	
A-3 FLEISCH	150 g	P80
	300 g	
	450 g	
	600 g	
A-4 GEMÜSE	150 g	P100
	350 g	
	500 g	
A-5 FISCH	150 g	P80
	250 g	
	350 g	
	450 g	
	650 g	
A-6 PASTA	50 g (mit 450 ml kaltem Wasser)	P80
	100 g (mit 800 ml kaltem Wasser)	
	150 g (mit 1200 ml kaltem Wasser)	
A-7 SUPPE	200 g	P100
	400 g	
	600 g	
A-8 KUCHEN	475 g	Konv.160 °C mit Vorheizen
A-9 PIZZA	100 g	C-4
	200 g	
	300 g	
A10 HÄHNCHEN	500 g	C-4
	750 g	
	1000 g	
	1200 g	

13. AIR FRY MENÜ

a Drehen Sie den Knopf im Standby-Modus nach rechts, bis „H-1“ angezeigt wird.

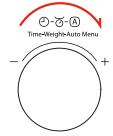

b Drücken Sie **START/+30SEC.** zur Bestätigung.



c Wählen Sie das gewünschte Menü mit dem Drehknopf. Es stehen 9 Auto-Menüs zur Verfügung.

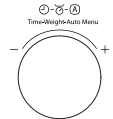

d Drücken Sie **START/+30SEC.**, um die Zubereitung zu starten.



AIRFRY-MENÜTABELLE

Anzeige	Air Fry Menü	Gewicht	Leistung
H-1	Gefrorene Pommes frites	300 g	Grill 100%+Umluft 240 °C/ Grill 60%+Umluft 240 °C
H-2	Gefrorene Kartoffelbällchen	350 g	Grill 60 % + Umluft 240 °C
H-3	Gefrorene Calamari-Ringe	250 g	Grill 60 % + Umluft 240 °C
H-4	Gefrorene Zwiebelringe	250 g	Grill 60 % + Umluft 240 °C
H-5	Gefrorene Chickennuggets	350 g	Grill 60 % + Umluft 240 °C
H-6	Schweinekotelett	400 g	Grill 60 % + Umluft 240 °C
H-7	Garnelen	250 g	Grill 60 % + Umluft 240 °C
H-8	Gemüse	200 g	Grill 60 % + Umluft 240 °C
H-9	Frühlingsrollen	300 g	Grill 60 % + Umluft 240 °C



- Verwenden Sie das Backblech und den Grillrost. Legen Sie die Speisen auf das Backblech und legen Sie das Backblech auf den Grillrost.

14. KNUSPRIGES GRILLMENÜ

a Drehen Sie den Drehknopf im Standby-Modus nach rechts, bis „C-1“ angezeigt wird.

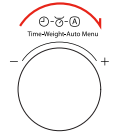

b Drücken Sie zur Bestätigung.



c Wählen Sie das gewünschte Menü mit dem Drehknopf. Es stehen 4 Menüs zur Verfügung.

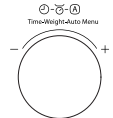

d Drücken Sie zur Bestätigung.



e Stellen Sie mit dem Drehregler das Gewicht der Lebensmittel ein.

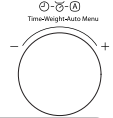

f Drücken Sie , um die Zubereitung zu starten.



MENÜ-TABELLE

Anzeige	Menü	Gewicht	Leistung
C-1	Cordon Bleu (Frische Mini-Pizza)	300 g	C-4
		600 g	
		900 g	
C-2	Lasagne	200 g	C-4
		300 g	
		400 g	
		500 g	
C-3	Brot	100 g	Grill 60 % + Umluft 240 °C
C-4	Kuchen/Torte	8 (etwa 350 g)	Umluft 220 °C mit Vorheizen



- Für die Menüs „C-3, C-4“ überspringen Sie bitte den Schritt d und den Schritt e.
- Verwenden Sie das Backblech und den Grillrost. Legen Sie die Speisen auf das Backblech und legen Sie das Backblech auf den Grillrost.

App-Steuerung:



• Aus Sicherheitsgründen ist die APP-Fernbedienungsfunktion nicht erlaubt.

- 1 Tippen Sie auf das gewünschte Menüsymbol, um die Menüeinstellungsseite aufzurufen.

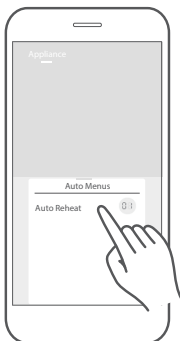

- 2 Wischen Sie nach oben oder unten, um das Gewicht der Lebensmittel einzustellen.

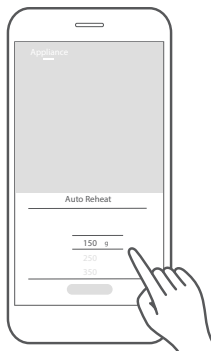

- 3 Tippen Sie zur Bestätigung auf „Start“ und drücken Sie dann auf dem Gerät auf „▶+30S“, um mit dem Kochen zu beginnen.

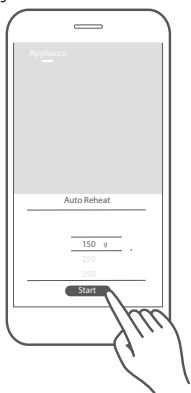

- Bei Gerichten, bei denen das Gewicht nicht ausgewählt werden muss, überspringen Sie bitte Schritt 2.
 - Wischen Sie nicht zu schnell, wenn Sie das Rad nach oben oder unten schieben, um die Parameter auszuwählen.
- Tippen Sie auf die Schaltfläche „Start“, wenn die Zahlen nicht mehr scrollen.

15. ABFRAGEFUNKTION

- a** Wenn der Ofen gart, drücken Sie . Die aktuelle Uhrzeit wird für drei Sekunden auf dem Display angezeigt.



- b** Drücken Sie im Mikrowellenbetrieb , um die Leistungsstufe abzufragen. Diese wird 3 Sekunden angezeigt.

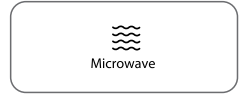

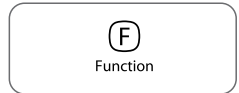

- c** Drücken Sie im Grill-, Kombinations- und Konvektionskochzustand, , um den Kochmodus oder die Temperatur abzufragen. Diese wird 3 Sekunden angezeigt.



16. DRAHTLOSE VERBINDUNG

- a** Mit dem Netzwerk verbinden

Halten Sie "  " 3 Sekunden lang gedrückt, dann werden "AP" und "  " angezeigt.

Wenn die Verbindung zum Netzwerk erfolgreich hergestellt wurde, kehrt der Ofen in den Standby-Modus zurück und „  " wird angezeigt.

Wenn es fehlschlägt, wird "N0" angezeigt und der Ofen kehrt nach 10 Minuten in den Standby-Modus zurück.



- b** Trennen vom Netzwerk

Halten Sie "  " 8 Sekunden lang gedrückt, dann wird "--" 5 Sekunden lang angezeigt. Wenn der Link erfolgreich entfernt wurde, zeigt der Bildschirm "8888" an und kehrt dann nach 3 Sekunden in den Standby-Modus zurück.

Wenn es fehlschlägt, wird "FFFF" angezeigt und der Ofen kehrt nach 3 Sekunden in den Standby-Modus zurück.



17. KINDERSICHERUNG

Sie können diese Funktion benutzen, um zu verhindern, dass Kinder den Backofen versehentlich einschalten.

a Kindersicherung aktivieren:

Halten Sie im Standby-Modus  für 3 Sekunden gedrückt. Es ertönt ein Signalton und das Sperrsymbol wird angezeigt.



b Kindersicherung deaktivieren:

Berühren und halten Sie  drei Sekunden lang gedrückt, wenn das Gerät gesperrt ist. Es ertönt ein Signalton.



App-Steuerung:



HINWEIS

• Aus Sicherheitsgründen ist die APP-Fernbedienungsfunktion nicht erlaubt.

Kindersicherung aktivieren:

- 1 Tippen Sie auf der Seite „Appliance“ der APP auf das Symbol .

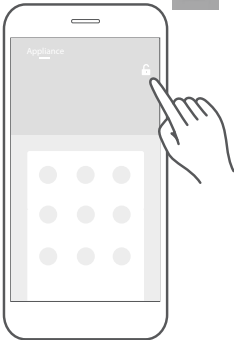

- 2 Tippen Sie auf "Confirm", um die Kindersicherungsfunktion zu aktivieren.

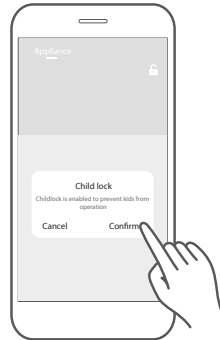

Kindersicherung deaktivieren: Wenn die Kindersicherung eingeschaltet ist, tippen und halten Sie das Entsperrsymbol 3 Sekunden lang gedrückt, um die Kindersicherungsfunktion freizugeben.

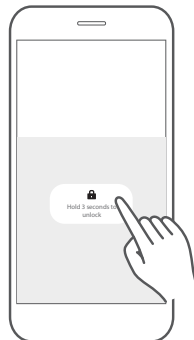

Weitere Funktionen der App-Steuerung:



HINWEIS

• Aus Sicherheitsgründen ist die APP-Fernbedienungsfunktion nicht erlaubt.

REZEPTE

Auf der Seite Rezepte werden Cloud-Rezepte angezeigt, deren Kochparameter von Profiköchen überprüft wurden. Die Rezeptseite wird ständig aktualisiert, um mehr Kochvielfalt zu bieten.

- 1 Tippen Sie auf das Rezeptbild, um die Rezeptdetailseite aufzurufen.

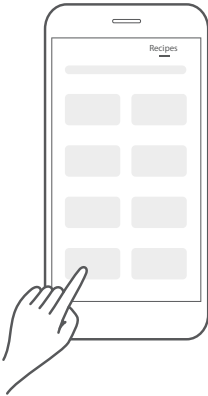

- 2 Wischen Sie nach oben oder unten, um die erforderlichen Zutaten und einzelne Kochschritte anzuzeigen. Tippen Sie zur Bestätigung auf „Cook Now“ und drücken Sie dann „“ auf dem Gerät, um mit dem Kochen zu beginnen.

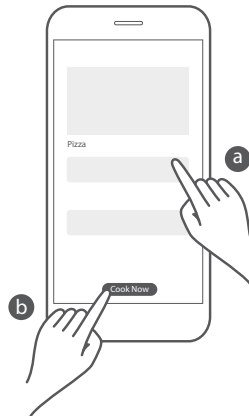

FAQ

1 F: Unterstützt das Haushaltsgerät 5G-Wireless-Router?

A: Dieses Produkt unterstützt keine drahtlosen Router im 5G-Frequenzband. Vergewissern Sie sich, dass Ihr Mobiltelefon mit dem drahtlosen 2.4G-Netzwerk verbunden ist, bevor Sie das Hausgerät vernetzen.

2 F: Warum muss ich die Bluetooth-Funktion meines Mobiltelefons vor der Kopplung einschalten?

A: Die Aktivierung der Bluetooth-Funktion des Mobiltelefons kann die Erfolgsrate der Vernetzung verbessern und den Ausfall der Vernetzung von Haushaltsgeräten vermeiden.

3 F: Wie viele Mitglieder einer Familie können die APP für ein und dasselbe Gerät maximal nutzen?

A:

- 1) Bei einem Haushaltsgerät kann nur ein Konto verknüpft werden. Wenn ein neues Konto verwendet wird, um dieses Haushaltsgerät zu verbinden, wird das vorherige Konto zwangsweise getrennt und kann nicht mehr verwendet werden.
- 2) Sie können die Freigabefunktion in der APP verwenden, um den erforderlichen Benutzern die Berechtigung zur Verwendung des Hausgeräts zu erteilen. Gehen Sie dazu in `Meine Einstellungen-Meine Geräte, wählen Sie das freizugebende Gerät aus und tippen Sie auf die Schaltfläche unten in der APP, um den freigebenden Benutzer hinzuzufügen.
- 3) Sie können eine unbegrenzte Anzahl von Benutzern freigeben. Die Benutzer teilen sich alle Bedienrechte des Haushaltsgeräts. Bitte verwenden Sie diese Funktion mit Vorsicht
- 4) Nachdem der freigebende Benutzer das Haushaltsgerät gelöscht hat, wird das Haushaltsgerät des freigebenden Benutzers automatisch aus der APP gelöscht. Wenn der Benutzer das zu löschende Hausgerät mit anderen Benutzern gemeinsam nutzt, wird es nur aus seinem Konto gelöscht, ohne dass andere Benutzer davon betroffen sind.

4 F: Warum kann das Produkt nicht nach Modell in der APP gesucht werden?

A:

- 1) Überprüfen Sie, ob die Region auf der App-Einstellungsseite mit der Einkaufsregion übereinstimmt. Wenn die Adressinformationen falsch sind, kann das Modell nicht angezeigt werden.
- 2) Wenn der Bereich der APP-Einstellungsseite korrekt ist, wenden Sie sich an den Kundendienst oder bitten Sie über das Hilfeportal der APP um Unterstützung.

REINIGUNG UND PFLEGE

REINIGUNG

Bei guter Pflege und regelmäßiger Reinigung bleibt Ihnen sowohl das Erscheinungsbild als auch die ordnungsgemäße Funktion Ihres Geräts erhalten. In diesem Kapitel erfahren Sie, wie Sie Ihr Gerät ordnungsgemäß reinigen und pflegen.



WARNUNG

- Das zerkratzte Glas der Tür kann u. U. springen. Benutzen Sie weder Glasschaber noch scharfe oder scheuernde Reinigungshilfen oder Reinigungsmittel.
- Werden die Oberflächen des Geräts nicht regelmäßig gereinigt, können sie irreparabel beschädigt werden. Dies kann wiederum dazu führen, dass Mikrowellenenergie aus der Mikrowelle austritt. Unterziehen Sie das Gerät einer regelmäßigen Reinigung und entfernen Sie stets sofort sämtliche Lebensmittelreste aus dem Garraum.
- Tauchen Sie das Gerät nicht in Wasser oder andere Flüssigkeiten und reinigen Sie es nicht unter fließendem Wasser.

Reinigungsmittel

Folgen Sie den Hinweisen in der Tabelle, damit die verschiedenen Oberflächen nicht durch die Benutzung eines falschen Reinigungsmittels beschädigt werden. Spülen Sie neue Schwämme oder Tücher vor der Benutzung gründlich durch.

Benutzen Sie keines der nachstehend aufgeführten Mittel:



Aggressive oder
scheuernde
Reinigungsmittel



Metall- oder Glasschaber
zum Reinigen der
Türverkleidung



Metall- oder Glasschaber
zur Reinigung der
Türdichtung



Harte Topfreiniger
oder Schwämme



Reinigungsmittel mit
hohem Alkoholgehalt

VORDERSEITE DES GERÄTS

Heißes Spülwasser:

Reinigen Sie die Oberfläche mit einem leicht angefeuchteten Tuch und trocknen Sie sie anschließend mit einem weichen Tuch ab. Weder Glas- noch Metallschaber für die Reinigung benutzen.

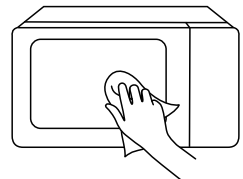

GERÄTEFRONT MIT EDELSTAHL

Heißes Spülwasser:

Reinigen Sie die Oberfläche mit einem leicht angefeuchteten Tuch und trocknen Sie sie anschließend mit einem weichen Tuch ab.

Entfernen Sie Spritzer und Flecken von Kalk, Fett, Stärke und Eiweiß sofort. Oberflächen, die mit Flecken oder Spritzern dieser Art verunreinigt sind, können korrodieren. Weder Glasreiniger noch Glas- oder Metallschaber für die Reinigung benutzen.

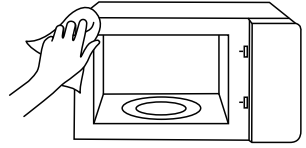

GARRAUM AUS EDELSTAHL

Heißes Spülwasser oder Essiglösung:

Reinigen Sie die Oberfläche mit einem leicht angefeuchteten Tuch und trocknen Sie sie anschließend mit einem weichen Tuch ab. Weder Ofenspray noch andere aggressive Ofenreiniger oder scheuernde Materialien benutzen. Topfreiniger, raue Schwämme und Pfannenreiniger sind genauso wenig geeignet. Mittel dieser Art führen lediglich zu Kratzern auf den Innenflächen. Lassen Sie die Innenflächen anschließend vollständig trocknen.

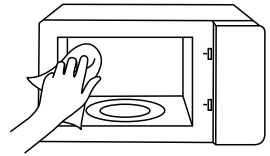

VERTIEFUNG IM GARRAUM

Angefeuchtetes Tuch:

Es darf unter keinen Umständen Wasser in den Antrieb des Drehtellers gelangen. Trocknen Sie den Antrieb mit einem Tuch ab.

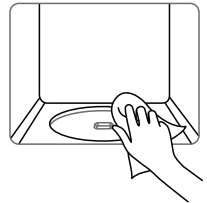

DREHTELLER UND ROLLENRING

Heißes Spülwasser:

Achten Sie darauf, dass der Drehteller beim Einsetzen in die Vertiefung ordnungsgemäß einrastet.

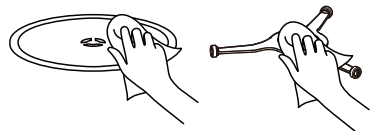

SICHTSCHEIBE DER GARRAUMTÜR

Glasreiniger:

Mit einem Tuch reinigen. Verwenden Sie keine Glasschaber.

PROBLEMBEHEBUNG

Überprüfen Sie das Problem anhand der nachstehenden Tabelle und nutzen Sie die Lösungen für jedes Problem.

Wenn der Mikrowellenofen immer noch nicht einwandfrei funktioniert, wenden Sie sich an den autorisierten Kundendienst.

STÖRUNG	MÖGLICHE URSACHE	MÖGLICHE ABHILFE
Der Mikrowellenofen startet nicht	<ul style="list-style-type: none"> a. Der Netzstecker des Mikrowellenofens steckt nicht in der Steckdose. b. Die Tür ist offen. c. Falscher Betrieb eingestellt. 	<ul style="list-style-type: none"> a. Stecken Sie den Netzstecker in eine geeignete Steckdose. b. Schließen Sie die Tür und versuchen Sie es erneut. c. Lesen Sie die Anleitungen
Lichtbogen- oder Funkenbildung	<ul style="list-style-type: none"> a. Es wurden Materialien verwendet, die im Mikrowellenofen vermieden werden müssen. b. Der Mikrowellenofen wird leer betrieben. c. Verschüttete Lebensmittel bleiben im Garraum. 	<ul style="list-style-type: none"> a. Verwenden Sie nur mikrowellengeeignetes Kochgeschirr. b. Mikrowellenofen nicht leer betreiben. c. Reinigen Sie den Hohlraum mit einem weichen, feuchten Tuch.
Ungleichmäßig garte Speisen	<ul style="list-style-type: none"> a. Es wurden Materialien verwendet, die im Mikrowellenofen vermieden werden müssen. b. Die Lebensmittel sind nicht vollständig aufgetaut. c. Zubereitungszeit, Leistungsstufe ist nicht geeignet. d. Die Speisen werden nicht gewendet oder umgerührt. 	<ul style="list-style-type: none"> a. Verwenden Sie nur mikrowellengeeignetes Kochgeschirr. b. Tauen Sie die Lebensmittel vollständig auf. c. Verwenden Sie die korrekte Zubereitungszeit und Leistungsstufe. d. Wenden oder rühren Sie Lebensmittel um.
Überkochte Lebensmittel	<ul style="list-style-type: none"> Zubereitungszeit, Leistungsstufe ist nicht geeignet. 	<ul style="list-style-type: none"> Verwenden Sie die korrekte Zubereitungszeit und Leistungsstufe.
Nicht durchgarte Speisen	<ul style="list-style-type: none"> a. Es wurden Materialien verwendet, die im Mikrowellenofen vermieden werden müssen. b. Die Lebensmittel sind nicht vollständig aufgetaut. c. Die Belüftungsöffnungen des Mikrowellenofens sind blockiert. d. Zubereitungszeit, Leistungsstufe ist nicht geeignet. 	<ul style="list-style-type: none"> a. Verwenden Sie nur mikrowellengeeignetes Kochgeschirr. b. Tauen Sie die Lebensmittel vollständig auf. c. Vergewissern Sie sich, dass die Lüftungsöffnungen des Mikrowellenofens nicht verschlossen sind. d. Verwenden Sie die korrekte Garzeit und Leistungsstufe
Unsachgemäßes Auftauen	<ul style="list-style-type: none"> a. Es wurden Materialien verwendet, die im Mikrowellenofen vermieden werden müssen. b. Zubereitungszeit, Leistungsstufe ist nicht geeignet. c. Die Speisen werden nicht gewendet oder umgerührt. 	<ul style="list-style-type: none"> a. Verwenden Sie nur mikrowellengeeignetes Kochgeschirr. b. Verwenden Sie die korrekte Zubereitungszeit und Leistungsstufe. c. Wenden oder rühren Sie Lebensmittel um.



Gemäß der Richtlinie über die Entsorgung elektrischer und elektronischer Altgeräte (WEEE) müssen diese getrennt gesammelt und entsorgt werden. Wenn Sie dieses Produkt später entsorgen müssen, entsorgen Sie es bitte NICHT über den gewöhnlichen Hausmüll. Bitte bringen Sie dieses Produkt nach Verfügbarkeit zu einer Recyclingstelle für elektrische und elektronische Altgeräte.

#DetailsMatter

GEBRUIKSHANDLEIDING

MAGNETRONOVEN

MW3-SAC26SF(BK)

Lees deze gebruikshandleiding voordat u deze in gebruik neemt.

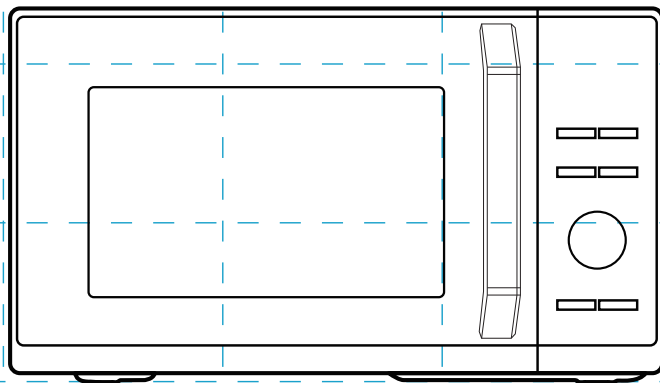

TOSHIBA

INHOUD

PRODUCTVEILIGHEID

Voorzorgsmaatregelen ter voorkoming van mogelijke blootstelling aan teveel microgolvenenergie.....	NL-01
Specificaties.....	NL-02
Belangrijke veiligheidsinstructies.....	NL-03
Aardingsinstallatie om het risico op persoonlijk letsel te verminderen	NL-08
Reiniging	NL-10
Keukengerei	NL-11
Materialen die u in de magnetronoven kunt gebruiken	NL-12
Materialen die u niet in de magnetron kunt gebruiken	NL-14

PRODUCTINSTELLING

Uw oven instellen	NL-15
-------------------------	-------

GEBRUIKSINSTRUCTIES

Voor het eerste gebruik	NL-18
Bediening	NL-19
Bedieningspaneel en functies	NL-19
1. De klok instellen	NL-20
2. De kooktimer instellen.....	NL-20
3. Koken met de magnetron	NL-21
4. Koken met de grill	NL-23
5. Koken met de combinatiefunctie	NL-25
6. Convectiebereiding met voorverwarmingsfunctie.....	NL-27
7. Convectiebereiding zonder voorverwarmingsfunctie.....	NL-28
8. Snel koken	NL-30
9. Ontdooien op tijd	NL-30
10. Ontdooien op gewicht.....	NL-32

11. Koken met meerdere fasen	NL-34
12. Automatisch menu	NL-35
13. Airfry-menu	NL-37
14. Crispy grill-menu	NL-38
15. Onderzoeksfunctie	NL-40
16. Draadloze verbinding	NL-40
17. Kinderslotfunctie	NL-41
Andere functie van app-bediening	NL-42

REINIGING EN ONDERHOUD

Reiniging	NL-44
Probleemoplossing	NL-46



OPMERKING

LEES, BEGRIJP EN VOLG DEZE INSTRUCTIES
VOORDAT U DIT PRODUCT IN GEBRUIK NEEMT.
BEWAAR DEZE DOCUMENTATIE VOOR
TOEKOMSTIGE REFERENTIE.

PRODUCTVEILIGHEID

VOORZORGSMAATREGELEN VOOR HET VERMIJDEN VAN MOGELIJKE BLOOTSTELLING AAN OVERTOLLIGE MICROGOLFENERGIE

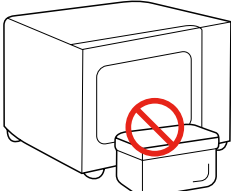
- (a). Probeer deze oven niet te gebruiken met een geopende deur, omdat dit kan leiden tot blootstelling aan schadelijke microgolfenergie. Het is belangrijk om de veiligheidsvergrendelingen niet te breken of eraan te knoeien.
- (b). Plaats geen voorwerpen tussen de voorkant van de oven en de deur en laat geen vuil of reinigingsresten ophopen op de afdichtingsoppervlakken.
- 
- (c). **WAARSCHUWING:** Als de deur of deurafdichtingen zijn beschadigd, mag de oven niet langer worden gebruikt totdat deze is gerepareerd door een vakman.

ADDENDUM

Als het apparaat niet goed schoon wordt gehouden, kan kunnen de oppervlaktes ervan degraderen waardoor de levensduur van het apparaat wordt ingekort en er gevaarlijke situaties kunnen optreden.

SPECIFICATIES

MODEL	MW3-SAC26SF(BK)
NOMINALE SPANNING/FREQUENTIE	230-240 V~ 50 Hz
MAGNETRON-INPUT	1450 W
MAGNETRON-OUTPUT	900 W
GRILL	1000 W
CONVECTIE	2100 W

Technische specificatie van	Bluetooth LE	Wifi
Frequentiebereik	2402 - 2480 MHz	2412 - 2472 MHz
Maximaal RF-uitgangsvermogen	5,3 dBm (3,39 mW)	18,4 dBm (69,18 mW)



OPMERKING

Alle afbeeldingen in deze handleiding dienen slechts ter illustratie, deze kunnen enigszins afwijken van de gekochte apparatuur. Raadpleeg het daadwerkelijke product.

BELANGRIJKE VEILIGHEIDSIINSTRUCTIES



WAARSCHUWING

Om het risico op brand, elektrische schokken, persoonlijk letsel of blootstelling aan overmatige microgolfoverenergie te verminderen wanneer u uw apparaat gebruikt, dient u bepaalde algemene voorzorgsmaatregelen te treffen, waaronder de volgende:



Lees en volg de gespecificeerde: **"VOORZORGSMAATREGEN TER VOORKOMING VAN MOGELIJKE BLOOTSTELLING AAN TEVEEL MICROGOLFENERGIE"**.



Dit apparaat mag worden gebruikt voor kinderen vanaf 8 jaar oud en personen met verminderde fysieke, zintuiglijke of mentale capaciteiten of met een tekort aan kennis en ervaring vooropgesteld dat zij onder toezicht staan of instructies hebben gekregen over hoe het apparaat veilig wordt gebruikt en de betrokken gevaren begrijpen. Laat kinderen het apparaat niet als speelgoed gebruiken. Reiniging en onderhoud mogen niet worden uitgevoerd door kinderen zonder toezicht.



Houd het apparaat en de kabel ervan buiten bereik van kinderen jonger dan 8 jaar.

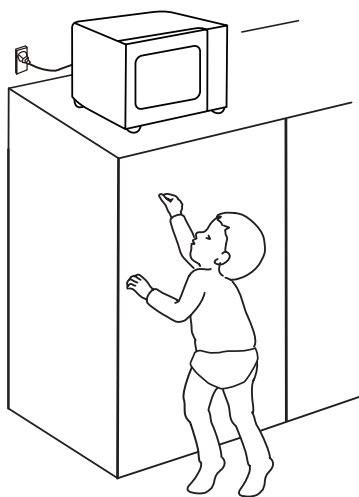

Als de voedingskabel is beschadigd, moet deze worden vervangen door

BELANGRIJKE VEILIGHEIDSINSTRUCTIES

de fabrikant, servicevertegenwoordiger van de fabrikant of dergelijke bevoegde personen om gevaarlijke situaties te voorkomen.

 **WAARSCHUWING:** Zorg ervoor het apparaat uit te schakelen voordat u de lamp vervangt, om de kans op een elektrische schok te vermijden.

 **WAARSCHUWING:** Het is voor iedereen anders dan een bevoegd persoon gevaarlijk om onderhouds- of reparatiewerkzaamheden uit te voeren waarbij een afdekking moet worden verwijderd die bescherming biedt tegen blootstelling aan microgolvenenergie.

 **WAARSCHUWING:** Vloeistoffen en ander voedsel mogen niet worden opgewarmd in afgesloten containers, omdat deze kunnen ontploffen.

 Houd bij het verwarmen van voedsel in plastic of papieren bakjes de oven goed in de gaten, omdat deze in brand kunnen vliegen.

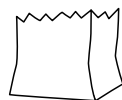

 Gebruik alleen keukengerei dat geschikt is voor gebruik in magnetronovens.

 Als er rook uit het apparaat komt, schakel deze dan uit of trek de stekker uit het stopcontact en houd de deur gesloten om eventuele vlammen te doven.

 Drank dat in de magnetron wordt verwarmd kan vertraagd beginnen te koken, daarom moet de container voorzichtig worden gehanteerd.

 De inhoud van zuigflessen en potjes babyvoeding moet vóór consumptie worden geroerd of

BELANGRIJKE VEILIGHEIDSINSTRUCTIES

geschud en de temperatuur moet worden gecontroleerd om brandwonden te voorkomen.

 De oven moet regelmatig worden schoongemaakt en eventuele voedselresten moeten worden verwijderd. Houd het gebied van de golfgeleider schoon. Gebruik een zachte vochtige doek om het op te ruimen wanneer er etensresten achterblijven op het gebied van de golfgeleider of de holte. Het niet reinigen van voedselresten kan onschadelijke vonken of wat rook in de magnetronholte veroorzaken, er kan ook verkleuring van de holte optreden.

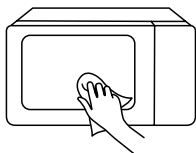

 Als u de oven niet schoon houdt, kan dit leiden tot aantasting van het oppervlak, wat de levensduur van het apparaat inkort en

mogelijk tot een gevaarlijke situatie leidt.

 Gebruik uitsluitend de temperatuursonde aanbevolen voor deze oven. (voor ovens die de mogelijkheid bieden om een temperatuursonde te gebruiken.)

 De magnetronoven moet worden gebruikt met geopende decoratieve deur. (voor ovens met een decoratieve deur.)

 Dit apparaat is bedoeld voor huishoudelijk en vergelijkbaar gebruik, zoals:

1. personeelskantines in werkplaatsen, op kantoor of in andere werkomgevingen;
2. door gasten in hotels, motels en andere woonomgevingen;
3. boerderijen;
4. omgevingen zoals bed and breakfasts.

BELANGRIJKE VEILIGHEIDSINSTRUCTIES

 De magnetron is bestemd voor het verwarmen van voedsel en dranken. Het drogen van voedsel of kleding en het opwarmen van verwarmingskussens, pantoffels, sponzen, vochtige doeken en dergelijke kan leiden tot letsel, ontbranding of brand.

 De achteroppervlakte van het apparaat dient tegen een muur te worden geplaatst.

 De temperatuur van toegankelijke oppervlakken kan hoog zijn wanneer het apparaat werkzaam is.

 **WAARSCHUWING:** Als het apparaat in de combinatiestand wordt gebruikt, mogen kinderen de oven vanwege de gegenereerde temperaturen alleen onder toezicht van een volwassene gebruiken.

 Het apparaat is bestemd voor vrijstaand gebruik.

 Eieren in hun schaal en hele hardgekookte eieren mogen niet in magnetrons worden verwarmd, omdat deze kunnen ontploffen, zelfs nadat de verwarming in de magnetron is geëindigd.

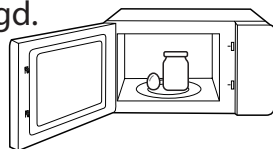



 De magnetronoven mag niet in een kast worden geplaatst, tenzij deze in een kast is getest.

 Metalen bakjes voor eten en drinken zijn niet toegestaan tijdens het koken in de magnetron.

 Maak het apparaat niet schoon met een stoomreiniger.

BELANGRIJKE VEILIGHEIDSINSTRUCTIES

 De apparaten zijn niet bedoeld voor bediening door middel van een externe timer of een afzonderlijk afstandsbedieningssysteem.

 Het apparaat mag niet achter een decoratieve deur worden geïnstalleerd om oververhitting te voorkomen.
(Dit geldt niet voor apparaten met decoratieve deur.)

ZORGVULDIG LEZEN EN BEWAREN
VOOR TOEKOMSTIGE REFERENTIE
ALLEEN VOOR HUISHOUDELIJK
GEBRUIK
(NIET VOOR COMMERCIEEL GEBRUIK)

AARDINGSINSTALALTIJE OM HET RISICO OP PERSOONLIJK LETSEL TE VERMINDEREN

Dit apparaat moet worden geaard. In het geval van een elektrische kortsluiting, vermindert aarding het risico op elektrische schokken omdat de elektrische stroom in dit geval een ontsnappingsdraad heeft.

Dit apparaat is uitgerust met een snoer voorzien van een aardingsdraad met gearde stekker. De stekker moet in een stopcontact worden gestoken dat correct is geïnstalleerd en geaard.

WAARSCHUWING - Onjuist gebruik van de aarding kan leiden tot een elektrische schok. Raadpleeg een gekwalificeerde elektricien of onderhoudsmonteur als u de instructies voor de aarding niet volledig begrijpt of als u twijfelt of het apparaat correct is geaard. Als het nodig is een verlengsnoer te gebruiken, gebruik dan uitsluitend een 3-aderig verlengsnoer.



GEVAAR

Risico op elektrische schok:
Het aanraken van bepaalde interne onderdelen kan tot ernstig of zelfs fataal letsel leiden. Demonteer dit apparaat niet.

AARDINGSINSTALALTIJ OM HET RISICO OP PERSOONLIJK LETSEL TE VERMINDEREN



WAARSCHUWING

Risico op elektrische schok:

Onjuist gebruik van de aarding kan leiden tot een elektrische schok. Sluit niet aan op een stopcontact totdat het apparaat goed geïnstalleerd en geaard is.

1. Er is een kort netsnoer meegeleverd om het risico te verkleinen dat u verstrikt raakt in of struikelt over een langer snoer.
2. Als een lang netsnoer of verlengsnoer wordt gebruikt:
 - (1). Het gemarkeerde elektrische vermogen van het snoer of het verlengsnoer moet minstens even hoog zijn als het elektrische vermogen van het apparaat.
 - (2). Het verlengsnoer moet een geaard 3-aderige kabel zijn.
 - (3). Het lange snoer moet zo worden geplaatst dat het niet over het aanrechtblad of tafelblad kan vallen, waar kinderen eraan kunnen trekken of er per ongeluk over kunnen struikelen.

REINIGING

Zorg ervoor het apparaat los te koppelen van de voeding.

1. Maak de ovenruimte na gebruik schoon met een ietwat vochtig doekje.
2. Reinig het toebehoren op de gebruikelijke manier in een sopje.
3. Maak het deurframe, de afdichting en aangrenzende onderdelen voorzichtig schoon met een vochtig doekje wanneer deze vuil zijn geworden.
4. Gebruik geen agressieve schoonmaakmiddelen of scherpe metalen schrapers om het glas van de oven deur schoon te maken, aangezien deze krassen op het oppervlak kunnen veroorzaken waardoor het glas kan breken.
5. Tip voor reiniging---Om de binnenwanden die het gekookte voedsel kan aanraken gemakkelijker te reinigen: Plaats een halve citroen in een kom, voeg 300 ml (1/2 pint) water toe en verwarm gedurende 10 minuten op 100% magnetronvermogen. Veeg de oven schoon met een zachte, droge doek.

KEUKENGEREI



Risico op persoonlijk letsel:

Het is voor iedereen anders dan een bevoegd persoon gevaarlijk om onderhouds- of reparatiewerkzaamheden uit te voeren waarbij een afdekking moet worden verwijderd die bescherming biedt tegen blootstelling aan microgolvenenergie. Zie de instructies onder "**Materialen die u in de magnetronoven kunt gebruiken**" of "**Materialen die u niet in de magnetron kunt gebruiken**".

Er kunnen bepaalde niet-metalen gebruiksvoorwerpen zijn die onveilig zijn om in de magnetron te worden gebruikt. Als u twijfelt, kunt u het betreffende keukengerei volgens de onderstaande procedure testen.

Test voor keukengerei:

1. Vul een magnetronbestendige container met 1 kopje koud water (250 ml) samen met het betreffende keukengerei.
2. Kook op maximaal vermogen gedurende 1 minuut.
3. Raak het keukengerei voorzichtig aan. Als het lege keukengerei leeg is, gebruik deze dan niet voor het koken in de magnetron.
4. Niet langer dan 1 minuut koken.

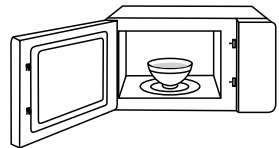

HOUD DE HOLTE EN HET GEBIED VAN DE GOLFGELEIDER SCHOON

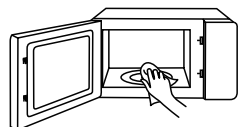

MATERIALEN DIE U IN DE MAGNETRONOVEN KUNT GEBRUIKEN

KEUKENGEREI

OPMERKINGEN



Ovenschaal

Volg de instructies van de fabrikant.
De onderkant van de ovenschaal moet zich minstens 5 mm (3/16 inch) boven het draaiplateau bevinden. Het draaiplateau kan breken bij incorrect gebruik.



Serviesgoed

Alleen magnetronbestendig. Volg de instructies van de fabrikant. Gebruik geen gebarsten of geschilderd serviesgoed.



Glazen potten

Verwijder altijd het deksel. Gebruik alleen om voedsel te verwarmen totdat het net warm is. De meeste glazen potten zijn niet hittebestendig en kunnen breken.



Glaswerk

Uitsluitend hittebestendig glaswerk voor ovens. Zorg ervoor dat er geen metalen rand is. Gebruik geen gebarsten of geschilderd serviesgoed.



Kookzakken voor ovens

Volg de instructies van de fabrikant. Sluit niet met metalen binders.
Maak sleufjes om stoom te laten ontsnappen.



Papieren borden en koppen

Alleen gebruiken voor kort koken/opwarmen. Laat de oven tijdens het koken niet onbeheerd achter.



Keukenrol

Om voedsel af te dekken en op te warmen en vet te absorberen. Gebruik onder toezicht alleen voor kort koken.

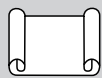

Bakpapier

Gebruik als afdekking om spatten te voorkomen of om te stomen.



MATERIALEN DIE U IN DE MAGNETRONOVEN KUNT GEBRUIKEN

KEUKENGEREI

OPMERKINGEN



Plastic

Alleen magnetronbestendig. Volg de instructies van de fabrikant. Het moet gemarkeerd staan met "Magnetronbestendig". Sommige plastic containers worden zachter naargelang het voedsel erin heet wordt. "Kookzakken" en goed gesloten plastic zakken moeten worden doorgesneden, doorgeprikt of geventileerd zoals aangegeven op de verpakking.



Huishoudfolie

Alleen magnetronbestendig. Gebruik om voedsel tijdens het koken af te dekken en vocht te behouden. Laat de huishoudfolie het voedsel niet aanraken.



Thermometers

Alleen magnetronbestendig (vlees- en snoepthermometers).



Waspapier

Gebruik als afdekking om spatten te voorkomen en vocht te behouden.



MATERIALEN DIE U NIET IN DE MAGNETRON KUNT GEBRUIKEN

KEUKENGEREI

OPMERKINGEN

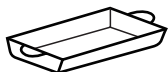

Aluminium plaat

Kan vonken veroorzaken. Plaats het voedsel in een magnetronbestendige schaal.



Voedselkarton met metalen handvat

Kan vonken veroorzaken. Plaats het voedsel in een magnetronbestendige schaal.



Keukengerei van metaal of met metalen rand

Metaal beschermt het voedsel tegen microgolvenenergie.
Metalen randen kunnen vonken veroorzaken.



Metalen binders

Kunnen vonken en brand in de oven veroorzaken.



Papieren zakken

Kunnen brand in de oven veroorzaken.



Schuimplastic

Schuimplastic kan smelten of de vloeistof binnenin vervuilen als het wordt blootgesteld aan hoge temperaturen.



Hout

Hout zal uitdrogen bij gebruik in de magnetron en kan splijten of barsten.



PRODUCTINSTELLING

UW OVEN INSTELLEN

NAMEN VAN MAGNETRONONDERDELEN EN -ACCESSOIRES

Haal de oven en alle materialen uit de doos en ovenruimte.

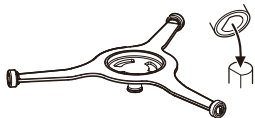

Ring voor draaiplateau

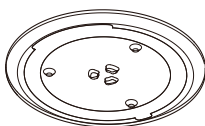

Glazen Plateau



Gebruiksaanleiding

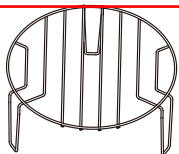

Hoog grillrek (kan niet worden gebruikt met de magnetronfunctie en moet op het glazen plateau worden geplaatst)

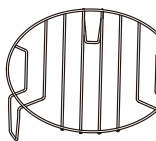

Laag grillrek (kan niet worden gebruikt met de magnetronfunctie en moet op het glazen plateau worden geplaatst)

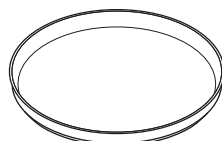

Bakplaat (kan niet worden gebruikt in combinatie met de magnetronfunctie en kan worden geplaatst op het grillrek)

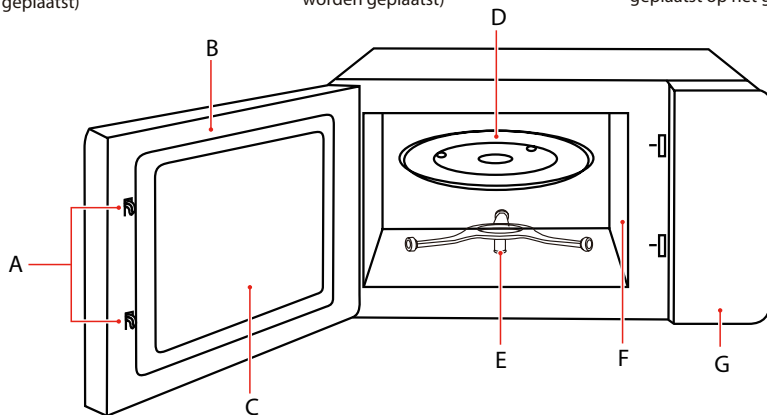

- A) Vergrendelsysteem voor veiligheid
- B) Deurassemblage
- C) Kijkvenster
- D) Glazen plateau

- E) Ringmontage voor draaiplateau
- F) Afdekking van de golfgeleider
- G) Bedieningspaneel



OPMERKING

In geval van verschillen tussen het apparaat en de afbeeldingen in deze handleiding, krijgt het product voorrang.

UW OVEN INSTELLEN

DRAAIPLATEAU-INSTALLATIE

Reinig het kookcompartiment en plaats het draaiplateau.

Voor nieuwe installaties, zorg ervoor dat alle verpakking en tape is verwijderd van de as van het draaiplateau.

Voordat u het apparaat gebruikt om voor de eerste keer voedsel te bereiden, moet u het draaiplateau correct plaatsen. U moet het kookcompartiment en de accessoires reinigen. U kunt ze ook doorverwijzen naar het schoonmaakgedeelte.

Het draaiplateau plaatsen:

1. Plaats de ring van het draaiplateau ② in de uitsparing in het kookcompartiment.
2. Plaats het glazen draaiplateau ① op de ring van het draaiplateau ②.

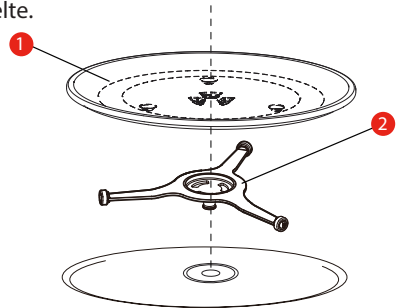

- 1) Glazen draaiplateau
2) Ring voor draaiplateau

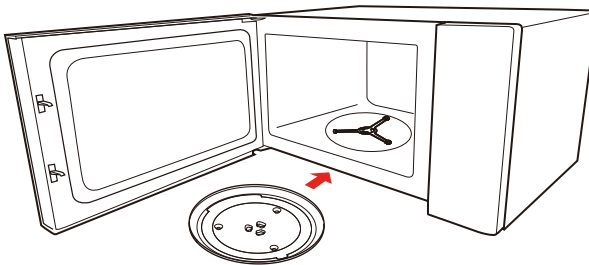

OPMERKING

- Gebruik het apparaat nooit zonder de draaiplateau. Zorg ervoor dat het correct is geplaatst. Het draaiplateau kan rechtsom en linksom draaien.
- Plaats het glazen plateau nooit ondersteboven. Het glazen plateau mag niet worden geblokkeerd.
- Zowel het glazen plateau als de ring voor het draaiplateau moet tijdens het koken worden gebruikt.
- Alle etenswaren en bakjes met etenswaren worden altijd op het glazen plateau geplaatst om te koken.
- Beperk de beweging van het draaiplateau niet.
- Neem contact op met het dichtstbijzijnde geautoriseerde servicecentrum als het glazen plateau of de ring van het draaiplateau scheurt of breekt.

KEUKENBLADINSTALLATIE

Verwijder al verpakkingsmateriaal en toebehoren. Inspecteer de oven op eventuele schade, zoals deuken of een gebroken deur. Installeer de oven niet als deze beschadigd is.

Behuizing: Verwijder alle bescherm laagjes op de behuizing van de magnetronoven. Verwijder niet de afdekking van de golfgeleider die aan de ovenholte is bevestigd om de magnetron te beschermen.

INSTALLATIE

1. Kies een vlak oppervlak met voldoende open ruimte voor de inlaat- en/of uitlaatopeningen voor ventilatie.
 - a. De minimale installatiehoogte is 85 cm.
 - b. Het achteroppervlak van het apparaat moet tegen een muur worden geplaatst. Laat een minimumafstand van 30 cm boven de oven. Tussen de oven en de aangrenzende muren is een minimale ruimte van 20 cm vereist.
 - c. Verwijder niet de poten uit de onderzijde van de oven.
 - d. De oven kan beschadigd raken als de inlaat- en/of uitlaatopeningen worden geblokkeerd.
 - e. Plaats de oven zo ver mogelijk uit de buurt van radio's en tv's. De werking van een magnetronoven kan storing veroorzaken in uw radio- of tv-ontvangst.

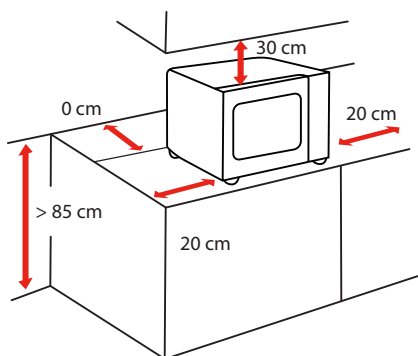

ZIJKANT	AFSTAND CM
Bovenkant	30 cm
Linkerkant	20 cm
Rechterkant	20 cm
Achter	0 cm
Voorkant	Open

2. Sluit de magnetron aan op een standaard huishoudelijk stopcontact. Controleer of de spanning en frequentie hetzelfde zijn als de spanning en frequentie aangegeven op het typeplaatje.



OPMERKING

- Installeer de oven niet boven een fornuis of een ander apparaat dat warmte produceert. Indien geïnstalleerd in de buurt van of boven een warmtebron, kan de oven beschadigd raken en vervalt de garantie.

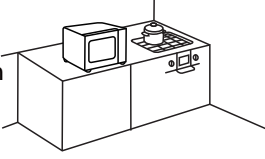



Het toegankelijke oppervlak kan tijdens gebruik heet zijn

VOOR HET EERSTE GEBRUIK

Het is normaal dat het apparaat een onaangename geur kan verspreiden wanneer het voor de eerste keer wordt gebruikt.

In dit hoofdstuk leest u wat u moet doen voordat u uw magnetron voor de eerste keer gebruikt om voedsel te bereiden. Lees eerst het hoofdstuk "**PRODUCTVEILIGHEID**".

Voordat u uw nieuwe apparaat kunt gebruiken, moet u het draaiplateau correct plaatsen. U moet ook het kookcompartiment en de accessoires reinigen.



OPMERKING

- Gebruik het apparaat nooit zonder de draaiplateau.
- Zorg ervoor dat het correct is geplaatst. Het draaiplateau kan rechtsom en linksom draaien.

BEDIENING

BEDIENINGSPANEEL EN FUNCTIES

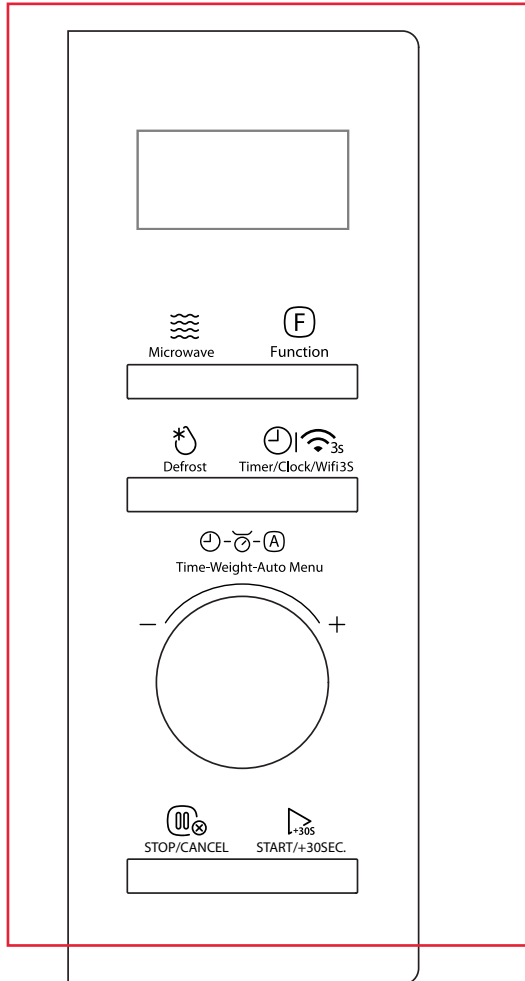

(U kunt de oven ook bedienen via app-bediening en spraakbediening.)



- App-bediening: Download eerst de TSmartLife en verbind vervolgens de app met uw oven door het invoegen van de TSmartLife APP verbindingsgids.
- Spraakbediening: Zorg ervoor dat er een Google-luidspreker in uw huis is en dat de magnetron en luidspreker zijn verbonden met het draadloze thuisnetwerk, en verbind ze vervolgens door de installatiehandleiding voor Google Home in te voegen.

1. DE KLOK INSTELLEN

- a** Druk tweemaal op  , "00:00" wordt weergegeven.



- b** Draai aan de knop om de uren in te stellen.

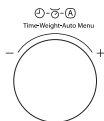

- c** Druk op  of  om de uurcijfers te bevestigen.



of



- d** Draai aan de knop om de minuten in te stellen.

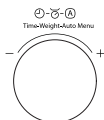

- e** Druk op  of  om te bevestigen. De klok is ingesteld.



of



OPMERKING

- De klok is een 24-uurs display. Als de klok niet is ingesteld, werkt deze niet als u hem inschakelt.
- Om de klok opnieuw in te stellen, herhaalt u stappen a tot e.

2. DE KOOKTIMER INSTELLEN

- a** Druk eenmaal op  , "00:00" wordt weergegeven.



- b** Draai de knop om de gewenste kooktijd in te stellen.
De maximale tijdswaarde is "95:00".



- c** Druk op  om te bevestigen. De timer begint af te tellen.



OPMERKING

- De kookwekker werkt als een timer.
- Een ander programma kan niet worden ingesteld tijdens de kookwekker.

3. KOKEN MET DE MAGNETRON

er zijn vijf vermogensniveaus.

VERMOGEN	100%	80%	50%	30%	10%
DISPLAY	P100	P80	P50	P30	P10

a Druk meerdere malen op  om het vermogensniveau te kiezen.

of

Druk eenmaal op  en draai aan de knop om het vermogensniveau te kiezen.

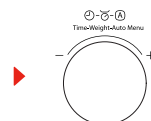
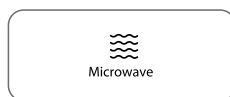
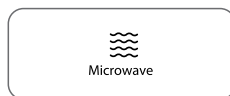



Er zijn vijf vermogensniveaus.

b Druk op  om het vermogensniveau te bevestigen.

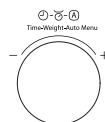

c Draai aan de knop om de kooktijd in te stellen, de maximale tijd is "95:00".



d Druk op  om te beginnen met koken.



App-bediening:



- Om de veiligheid te garanderen, is de afstandsbedieningsfunctie van de APP niet toegestaan.

- 1 Tik op het  pictogram om de instellingenpagina van de kookfunctie te openen.

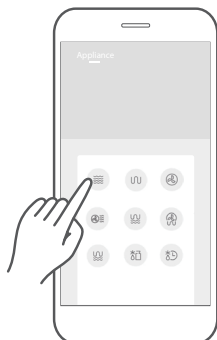

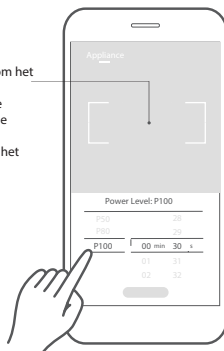

- 2 Veeg omhoog en omlaag om het vermogensniveau in te stellen.

Tik op dit gebied om het tabblad met kookparameters te verlaten en terug te keren naar de functiepagina van het apparaat.

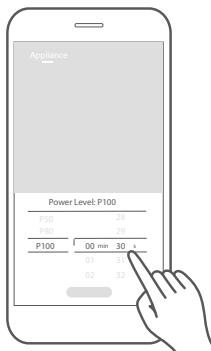

- 3 Veeg omhoog en omlaag om de kooktijd in te stellen.



- 4 Tik op "Start" om te bevestigen en druk vervolgens op " +30s" op het apparaat om te beginnen met koken.

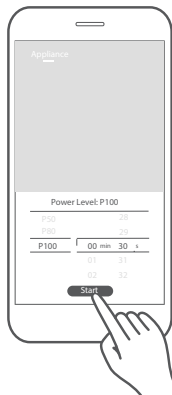

- Veeg niet te snel wanneer u het wiel op en neer schuift om parameters te selecteren. Tik op de knop "Start" wanneer de nummers stoppen met scrollen.

4. KOKEN MET DE GRILL

a Druk eenmaal op  Function, "G-1" wordt weergegeven.

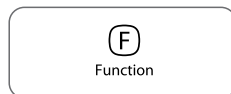

b Druk op  om de modus te bevestigen.



c Draai aan de knop om de kooktijd in te stellen, de maximale tijd is "95:00".

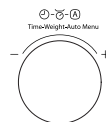

d Druk op  om te beginnen met koken.



- De zoemer klinkt om u eraan te herinneren het voedsel om te draaien tijdens het bereiden.
Als u niets doet, zal de oven gewoon blijven werken.

App-bediening:



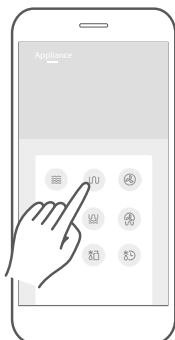

- Om de veiligheid te garanderen, is de afstandsbedieningsfunctie van de APP niet toegestaan.

- 1 Tik op het  pictogram om de instellingenpagina van de kookfunctie te openen.

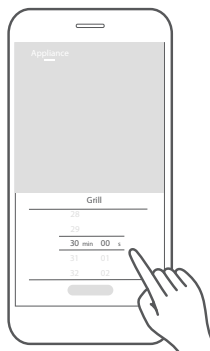

- 2 Veeg omhoog en omlaag om de kooktijd in te stellen.



- 3 Tik op "Start" om te bevestigen en druk vervolgens op " +30s" op het apparaat om te beginnen met koken.



- Veeg niet te snel wanneer u het wiel op en neer schuift om parameters te selecteren.
Tik op de knop "Start" wanneer de nummers stoppen met scrollen.

5. KOKEN MET DE COMBINATIEFUNCTIE

a Druk herhaaldelijk op  om de gewenste kookmodus te kiezen. "C-1, C-2, C-3, C-4" zijn beschikbaar.

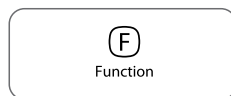

of
Druk eenmaal op  en draai aan de knop om het vermogensniveau te kiezen.





b Druk op  om de modus te bevestigen.

START/+30SEC.

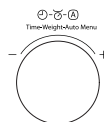

c Draai aan de knop om de kooktijd in te stellen, de maximale tijd is "95:00".



d Druk op  om te beginnen met koken.

START/+30SEC.



COMBINATIEKOOKSCHEMA

FUNCTIE	DISPLAY	MAGNETRONVERMOGEN	GRILLVERMOGEN	CONVECTIEVERMOGEN
Combinatie 1	C-1	●		●
Combinatie 2	C-2	●	●	
Combinatie 3	C-3		●	●
Combinatie 4	C-4	●	●	●

App-bediening:



- Om de veiligheid te garanderen, is de afstandsbedieningsfunctie van de APP niet toegestaan.

Bijvoorbeeld: C-1

- 1 Tik op het  pictogram om de instellingenpagina van de kookfunctie te openen.

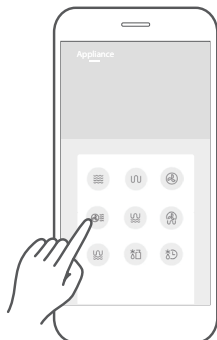

- 2 Veeg omhoog en omlaag om de kooktijd in te stellen.

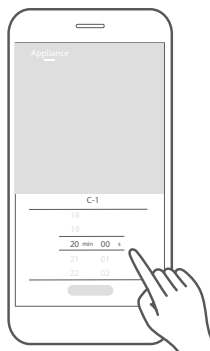

- 3 Tik op "Start" om te bevestigen en druk vervolgens op "" op het apparaat om te beginnen met koken.

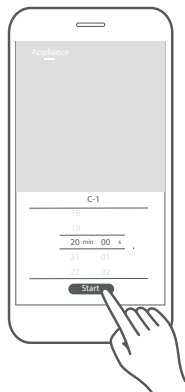

- Veeg niet te snel wanneer u het wiel op en neer schuift om parameters te selecteren.
Tik op de knop "Start" wanneer de nummers stoppen met scrollen.

6. CONVECTIEBEREIDING MET VOORVERWARMINGSFUNCTIE

a Druk herhaaldelijk op  om de temperatuur in te stellen.
"150, 160, 170, 180, 190, 200, 210, 220, 230, 240" °C zijn beschikbaar.

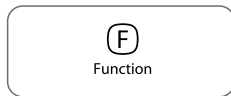

of
Druk één keer op  en draai aan de knop om de temperatuur in te stellen.

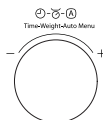
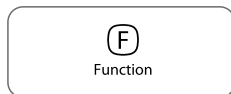

b Druk op  om te bevestigen.





c Druk opnieuw op  om te starten met voorverwarmen.

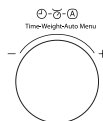

Wanneer het voorverwarmen is voltooid, piept de oven twee keer.
Open de deur en plaats voedsel in de oven. Sluit dan de ovendeur.

d Draai aan de knop om de kooktijd in te stellen, de maximale tijd is "95:00".



e Druk op  om te beginnen met koken.





7. CONVECTIEBEREIDING ZONDER VOORVERWARMINGSFUNCTIE —

a Druk herhaaldelijk op  om de temperatuur in te stellen.
"150, 160, 170, 180, 190, 200, 210, 220, 230, 240" °C zijn beschikbaar.

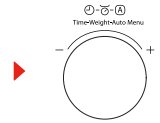

a of
Druk één keer op  en draai aan de knop om de temperatuur in te stellen.





b Druk op  om te bevestigen.

START/+30SEC.

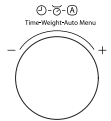

c Draai aan de knop om de kooktijd in te stellen, de maximale tijd is "95:00".



d Druk op  om te beginnen met koken.

START/+30SEC.



App-bediening:



- Om de veiligheid te garanderen, is de afstandsbedieningsfunctie van de APP niet toegestaan.

- 1 Tik op het  pictogram om de instellingenpagina van de kookfunctie te openen.



- 2 Veeg omhoog en omlaag om de bereidingstemperatuur in te stellen.

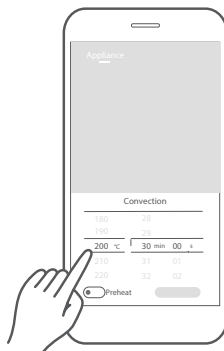

- 3 Veeg omhoog en omlaag om de kooktijd in te stellen.

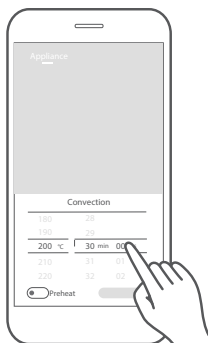

- 4 Tik op het  pictogram om de voorverwarming aan/uit te selecteren.

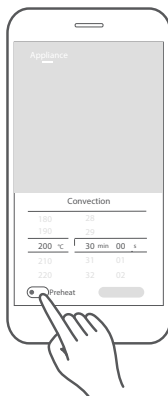

- 5 Tik op "Start" om te bevestigen en druk vervolgens op "" op het apparaat om te beginnen met koken.

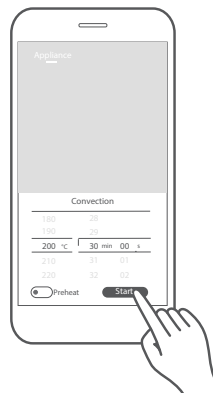

- Veeg niet te snel wanneer u het wiel op en neer schuift om parameters te selecteren.
Tik op de knop "Start" wanneer de nummers stoppen met scrollen.

8. SNEL KOKEN

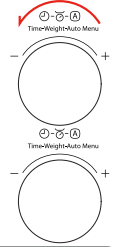

- a** Draai de knop naar links om een kooktijd in te stellen met 100% vermogen.
- b** Blijf aan de knop draaien om de kooktijd aan te passen, de maximale tijdswaarde is "95:00".
- c** Druk op  om te beginnen met koken.



- a** Druk op  om voedsel met 100% vermogen gedurende 30 seconden te koken. Met elke druk op dezelfde toets wordt het 30 seconden verlengd en de maximale tijdswaarde is "95:00".



9. ONTDOOIEN OP TIJD

- a** Druk twee keer op , "dEF2" wordt weergegeven.
- b** Draai aan de knop om de gewenste ontdooitijd in te stellen, de maximale tijdswaarde is "95:00".
- c** Druk op  om te beginnen met ontdooien.

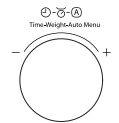
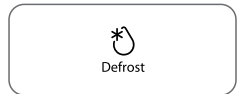

OPMERKING

• Het ontdooivermogen is P30 en kan niet worden aangepast.

App-bediening:





- Om de veiligheid te garanderen, is de afstandsbedieningsfunctie van de APP niet toegestaan.

- 1 Tik op het  pictogram om de instellingenpagina van de kookfunctie te openen.

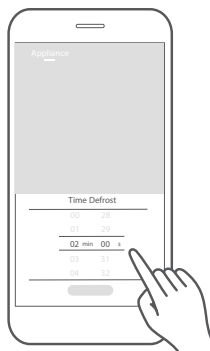

- 2 Veeg omhoog en omlaag om de kooktijd in te stellen.



- 3 Tik op "Start" om te bevestigen en druk vervolgens op "" op het apparaat om het ontdooien te starten.



- Veeg niet te snel wanneer u het wiel op en neer schuift om parameters te selecteren.
Tik op de knop "Start" wanneer de nummers stoppen met scrollen.

10. ONTDOOIEN OP GEWICHT

- a Druk eenmaal op  , "dEF1" wordt weergegeven.

Defrost



- b Draai aan de knop om het gewicht van het voedsel in te stellen, deze moeten tussen "100 g-2000 g" ingesteld zijn.

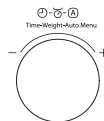

- c Druk op  om te beginnen met ontdooien.

START/+30SEC.



OPMERKING

- De zoemer klinkt twee keer om u eraan te herinneren het voedsel tijdens het ontdooien om te keren.

Als u niets doet, zal de oven gewoon blijven werken.

App-bediening:



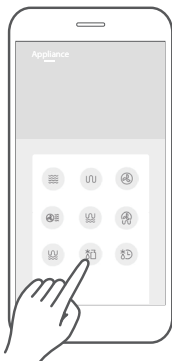

- Om de veiligheid te garanderen, is de afstandsbedieningsfunctie van de APP niet toegestaan.

- 1 Tik op het  pictogram om de instellingenpagina van de kookfunctie te openen.

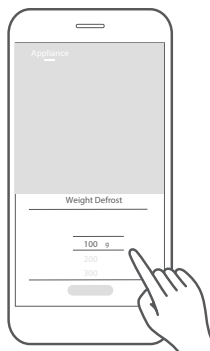

- 2 Veeg omhoog en omlaag om het gewicht van het voedsel in te stellen.



- 3 Tik op "Start" om te bevestigen en druk vervolgens op "" op het apparaat om het ontdooien te starten.

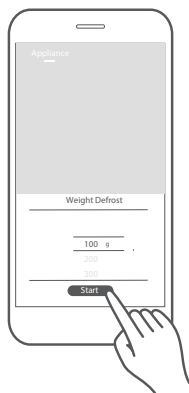

- Veeg niet te snel wanneer u het wiel op en neer schuift om parameters te selecteren.
- Tik op de knop "Start" wanneer de nummers stoppen met scrollen.

11. KOKEN MET MEERDERE FASEN

Voorbeeld: Als u het voedsel 5 minuten lang wilt ontdooien en vervolgens 7 minuten lang op 80% magnetronvermogen wilt koken.

- a Druk tweemaal op "  ", "dEF2" wordt weergegeven.

Defrost

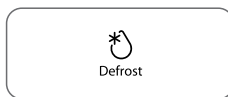

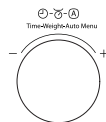

- b Draai aan de knop om de gewenste ontdooitijd in te stellen op 5 minuten.

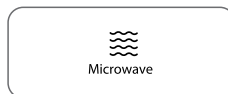

- c Druk  herhaaldelijk totdat "P80" wordt weergegeven.

Microwave





- d Druk op  om het vermogensniveau te bevestigen.

START/+30SEC.

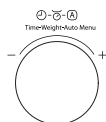

- e Draai de parameterknop om de kooktijd in te stellen op 7 minuten.



- f Druk op  om te beginnen met koken.

START/+30SEC.



OPMERKING

- Bij meerfasig koken kunnen twee kookfasen worden ingesteld.
- Als u de ontdooifunctie instelt, werkt deze automatisch in de eerste fase.
- De keukentimer, automatisch menu en voorverwarmen kunnen niet worden ingesteld als een van de meerfasigen.

12. AUTOMATISCH MENU

a In stand-bymodus, draai de knop naar rechts tot "A-1" wordt weergegeven.

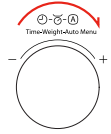

b Druk op  om te bevestigen.

START/+30SEC.



c Draai aan de knop om het gewenste menu te kiezen. Er zijn 10 automatische menu's beschikbaar.

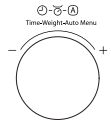



d Druk op  om te bevestigen.

START/+30SEC.

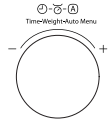

e Draai aan de knop om het gewicht van het voedsel in te stellen.



f Druk op  om te beginnen met koken.

START/+30SEC.



OPMERKING

- Sla voor het menu "A-8" stap d en stap e over.
- Voor menu "A10", klinkt de zoemer om u eraan te herinneren het voedsel om te keren tijdens het bereiden. Als u niets doet, zal de oven gewoon blijven werken.

OVERZICHT VAN HET AUTOMATISCHE MENU

MENU	GEWICHT/HOEVEELHEID	VERMOGENSNIVEAU
A-1 AUTOMATISCH OPVERWARMEN	150 g	P100
	250 g	
	350 g	
	450 g	
	600 g	
A-2 AARDAPPELS	1 (230 g)	P100
	2 (460 g)	
	3 (690 g)	
A-3 VLEES	150 g	P80
	300 g	
	450 g	
	600 g	
A-4 GROENTEN	150 g	P100
	350 g	
	500 g	
A-5 VIS	150 g	P80
	250 g	
	350 g	
	450 g	
	650 g	
A-6 PASTA	50 g (met 450 g koud water)	P80
	100 g (met 800 g koud water)	
	150 g (met 1200 g koud water)	
A-7 SOEP	200 g	P100
	400 g	
	600 g	
A-8 CAKE	475 g	Conv.160 °C met voorverwarming
A-9 PIZZA	100 g	C-4
	200 g	
	300 g	
A10 KIP	500 g	C-4
	750 g	
	1000 g	
	1200 g	

13. AIRFRY-MENU

a In stand-bymodus, draai de knop naar rechts tot "H-1" wordt weergegeven.

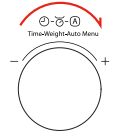



b Druk op  om te bevestigen.

START/+30SEC.

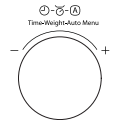

c Draai aan de knop om het gewenste menu te kiezen. Er zijn negen menu's beschikbaar.



d Druk op  om te beginnen met koken.

START/+30SEC.



AIRFRY-MENUDIAGRAM

Display	Airfry-menu	Gewicht	Vermogen
H-1	Bevroren Franse frietjes	300 g	Grill 100 %+Conv.240 °C/ Grill 60%+Conv.240 °C
H-2	Bevroren aardappelballetjes	350 g	Grill 60 %+Conv.240 °C
H-3	Bevroren Inktvisringen	250 g	Grill 60 %+Conv.240 °C
H-4	Bevroren uienringen	250 g	Grill 60 %+Conv.240 °C
H-5	Bevroren kipnuggets	350 g	Grill 60 %+Conv.240 °C
H-6	Varkenskotelet	400 g	Grill 60 %+Conv.240 °C
H-7	Garnalen	250 g	Grill 60 %+Conv.240 °C
H-8	Groenten	200 g	Grill 60 %+Conv.240 °C
H-9	Loempia's	300 g	Grill 60 %+Conv.240 °C



• Gebruik de bakplaat en het grillrooster. Zet het voedsel op de bakplaat en plaats de bakplaat op het grillrooster.

14. CRISPY GRILL-MENU

a In stand-bymodus, draai de knop naar rechts tot "C-1" wordt weergegeven.

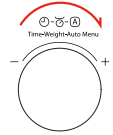

b Druk op  om te bevestigen.

START/+30SEC.



c Draai aan de knop om het gewenste menu te kiezen. Er zijn vier menu's beschikbaar.

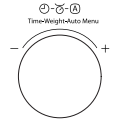



d Druk op  om te bevestigen.

START/+30SEC.

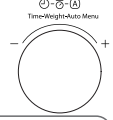

e Draai aan de knop om het gewicht van het voedsel in te stellen.



f Druk op  om te beginnen met koken.

START/+30SEC.



MENUTABEL

Display	Menu	Gewicht	Vermogen
C-1	Cordon bleu (Verse minipizza)	300 g	C-4
		600 g	
		900 g	
C-2	Lasagne	200 g	C-4
		300 g	
		400 g	
		500 g	
C-3	Brood	100 g	Grill 60 %+Conv.240 °C
C-4	Taart	8 (ongeveer 350 g)	Conv. 220 °C met voorverwarming



- Sla voor de menu's "C-3, C-4" stap d en stap e over.
- Gebruik de bakplaat en het grillrooster. Zet het voedsel op de bakplaat en plaats de bakplaat op het grillrooster.

App-bediening:



- Om de veiligheid te garanderen, is de afstandsbedieningsfunctie van de APP niet toegestaan.

- 1 Tik op het gewenste menupictogram om de pagina met menu-instellingen te openen.

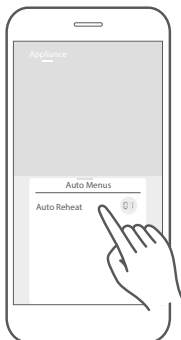

- 2 Veeg omhoog en omlaag om het gewicht van het voedsel in te stellen.

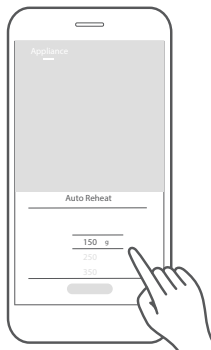

- 3 Tik op "Start" om te bevestigen en druk vervolgens op "▶_305" op het apparaat om te beginnen met koken.

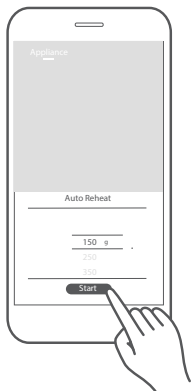

- Sla stap 2 over voor de menu's waarvoor geen gewicht hoeft te worden gekozen.
- Veeg niet te snel wanneer u het wiel op en neer schuift om parameters te selecteren.
- Tik op de knop "Start" wanneer de nummers stoppen met scrollen.

15. ONDERZOEKSFUNCTIE

- a** Druk op  wanneer de oven aan het koken is, de huidige tijd verschijnt gedurende drie seconden op het display.



- b** Druk in de kookstand van de magnetron op  om te informeren naar het vermogensniveau. Het zal drie seconden worden weergegeven.

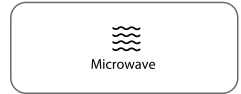



- c** In de grill-, combinatiebereiding- en convectiebereidingsstand drukt u op  om de bereidingsmodus of temperatuur te vragen. Het zal drie seconden worden weergegeven.



16. DRAADLOZE VERBINDING

- a** Verbind met het netwerk

Houd " " 3 seconden ingedrukt, waarna "AP" en " " worden weergegeven.

Als het met succes verbinding maakt met het netwerk, keert de oven terug naar stand-by en " " wordt weergegeven.

Als het niet lukt, wordt "N0" weergegeven en keert de oven na 10 minuten terug naar stand-by.



- b** Verbinding met het netwerk verbreken

Houd " " gedurende 8 seconden ingedrukt en "--" wordt gedurende 5 seconden weergegeven. Als de link met succes is verwijderd, geeft het scherm "8888" weer en keert na 3 seconden terug naar stand-by.

Als dit niet lukt, wordt "FFFF" weergegeven en keert de oven na 3 seconden terug naar stand-by.



17. KINDERSLOTFUNCTIE

U kunt deze functie gebruiken om te voorkomen dat kinderen per ongeluk de oven inschakelen.

- a** Om het slot te activeren:
Houd in de stand-bymodus  gedurende drie seconden ingedrukt.
Er klinkt een pieptoon en het vergrendelde pictogram wordt weergegeven.



- b** Om het slot te deactiveren:
Houd in de vergrendelde toestand  drie seconden ingedrukt.
Een pieptoon.



App-bediening:



• Om de veiligheid te garanderen, is de afstandsbedieningsfunctie van de APP niet toegestaan.

Om het slot te activeren:

- 1** Tik op het  pictogram op de pagina "Appliance" van de APP.

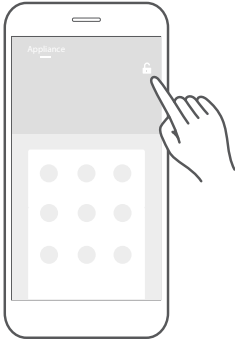

- 2** Tik op "Confirm" om de kinderslotfunctie te activeren.

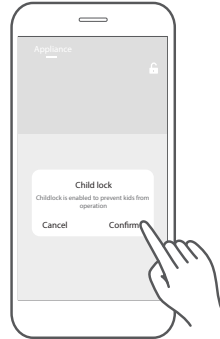

Om het slot te deactiveren: Wanneer het kinderslot is ingeschakeld, houdt u het ontgrendelingspictogram 3 seconden ingedrukt om de kinderslotfunctie te ontgrendelen.

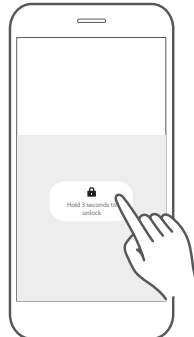

Andere functie van app-bediening::



OPMERKING

- Om de veiligheid te garanderen, is de afstandsbedieningsfunctie van de APP niet toegestaan.

RECEPTEN

Op de receptenpagina worden cloudrecepten weergegeven en de bereidingsparameters zijn geverifieerd door professionele chefs. De receptenpagina wordt voortdurend bijgewerkt om meer kookvariatie te bieden.

- 1 Tik op de receptenafbeelding om naar de pagina met receptdetails te gaan.

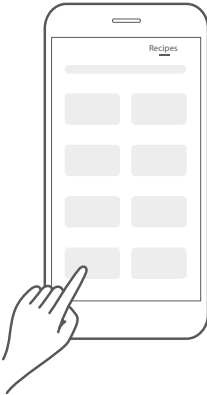

- 2 Veeg omhoog en omlaag om de vereiste ingrediënten en gedetailleerde bereidingsstappen te bekijken. Tik op "Cook Now" om te bevestigen en druk vervolgens op "▶+30s" op het apparaat om te beginnen met bereiden.

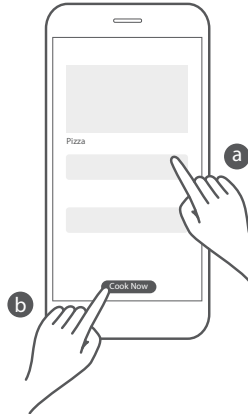

Veelgestelde vragen

1 V: Ondersteunt het huishoudelijke apparaat 5G draadloze routers?

A: Dit product ondersteunt geen draadloze routers in de 5G-frequentieband. Zorg ervoor dat de mobiele telefoon is aangesloten op het 2,4G draadloze netwerk voordat u het huishoudelijke apparaat koppelt.

2 V: Waarom moet ik de Bluetooth van mijn mobiele telefoon inschakelen voordat ik kan verbindenn?

A: Het inschakelen van de Bluetooth van de mobiele telefoon kan het succespercentage van verbinden verbeteren en het uitvallen van het netwerk van het huishoudelijke apparaat voorkomen.

3 V: Hoeveel gezinsleden mogen de APP maximaal gebruiken voor hetzelfde apparaat?

A:

- 1) Aan een huishoudelijk apparaat kan slechts één account worden gekoppeld. Als een nieuw account wordt gebruikt om dit huishoudelijke apparaat te koppelen, wordt het vorige account gedwongen om te ontkoppelen en kan het niet worden gebruikt.
- 2) U kunt de deelfunctie in de APP gebruiken om machtigingen te verlenen om het huishoudelijke apparaat te gebruiken voor de gebruikers die het nodig hebben. Ga naar Mijn instellingen - Mijn apparaten, selecteer het apparaat dat moet worden gedeeld en tik op de knop onderin de APP om de delende gebruiker toe te voegen
- 3) Er is geen limiet aan het aantal gedeelde gebruikers. De gedeelde gebruikers hebben alle bedieningsrechten van het huishoudelijke apparaat. Gebruik deze functie met voorzichtigheid
- 4) Nadat de delende gebruiker het huishoudelijke apparaat heeft verwijderd, wordt het huishoudelijke apparaat van de gedeelde gebruiker automatisch uit de APP verwijderd. Als de gebruiker deelt om het huishoudelijke apparaat te verwijderen, wordt het alleen uit zijn/haar account verwijderd, zonder andere gebruikers te beïnvloeden.

4 V: Waarom kan het product niet op model worden gezocht in de APP?

A:

- 1) Controleer of de regio op de instellingenpagina van de APP hetzelfde is als de aankoopregio. Als de adresgegevens onjuist zijn, kan het model niet worden weergegeven.
- 2) Als het gedeelte van de instellingenpagina van de APP correct is, neem dan contact op met de klantenservice of vraag om hulp via het helpportaal in de APP.

REINIGING EN ONDERHOUD

REINIGING

Bij goed onderhoud en reiniging zal uw apparaat er lang mooi blijven uitzien en correct blijven functioneren. Wij leggen u uit hoe u uw apparaat correct moet onderhouden en reinigen.



WAARSCHUWING

- Als het glas in de deur van apparaat krassen bevat, kan dit resulteren in een barst. Gebruik geen glasschraper, scherpe reinigingsmiddelen of schurende reinigingsmiddelen.
- Het oppervlak van het apparaat kan beschadigd raken als het niet goed wordt gereinigd. Microgolvenenergie kan ontsnappen. Reinig het apparaat regelmatig en verwijder eventuele etensresten onmiddellijk.
- Dompel het apparaat niet onder in water en reinig het niet onder een waterstraal.

Reinigingsmiddelen

Neem de gegevens in de tabel in acht om te voorkomen dat de verschillende oppervlakken worden beschadigd door het gebruik van verkeerde reinigingsmiddelen. Was nieuwe doeken grondig voor gebruik.

Niet gebruiken:



Harde of schurende reinigingsmiddelen



Metalen of glazen schrapers om de deurpanelen te reinigen



Metalen of glazen schrapers om de deurafdichting te reinigen



Harde schuursponsjes of sponzen



Reinigingsmiddelen met een hoog alcoholgehalte

VOORKANT VAN HET APPARAAT

Heet zeepwater:

Reinigen met een vaatdoek en droog vervolgens af met een zachte doek.

Gebruik geen metalen of glazen schrapers voor het reinigen.

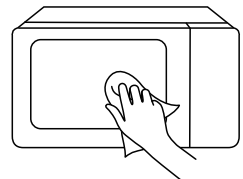

VOORKANT APPARAAT MET ROESTVRIJ STAAL

Heet zeepwater:

Reinigen met een vaatdoek en droog vervolgens af met een zachte doek.

Verwijder spatten en vlekken van kalkaanslag, vet, zetmeel en albumine onmiddellijk. Onder deze vlekken of spatten kan corrosie ontstaan. Gebruik geen glasreinigers of metalen of glazen schrapers voor het reinigen.

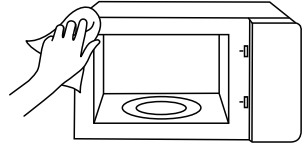

KOOKCOMPARTIMENT VAN ROESTVRIJ STAAL

Heet zeepwater of azijnoplossing:

Reinigen met een vaatdoek en droog vervolgens af met een zachte doek. Gebruik geen ovenspray of andere agressieve ovenreinigers of schurende materialen. Schuursponsjes, ruwe sponzen en pannenreinigers zijn ook ongeschikt. Deze middelen veroorzaken krassen op het oppervlak. Laat de binnenkant volledig drogen.

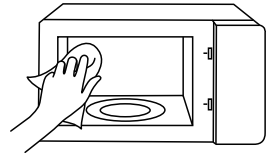

UITSPARING AAM DE BINNENKANT

Vochtige doek:

Voorkom dat er water in het apparaat loopt via de aandrijving van het draaiplateau. Droog de aandrijving van het draaiplateau met een doek.

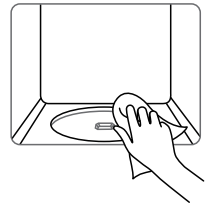

DRAAIPLATEAU EN ROLRING

Heet zeepwater:

Zorg bij het terugplaatsen van het draaiplateau in de uitsparing dat deze goed vastklikt.

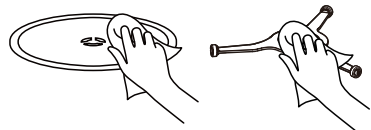

DEURPANEEL

Glasreiniger:

Reinigen met een vaatdoek. Gebruik geen glasschrapers.

PROBLEEMOPLOSSING

Controleer uw probleem met behulp van de onderstaande tabel en probeer de oplossingen voor elk probleem.

Als de magnetron nog steeds niet goed werkt, neem dan contact op met het dichtstbijzijnde geautoriseerde servicecentrum.

PROBLEEM	MOGELIJKE OORZAAK	MOGELIJKE REMEDIE
Oven start niet	<ul style="list-style-type: none">a. Het netsnoer voor de oven is niet aangesloten.b. Deur is open.c. Verkeerde bediening is ingesteld.	<ul style="list-style-type: none">a. Steek de stekker in het stopcontact.b. Sluit de deur en probeer het opnieuw.c. Instructies controleren
Bogen of vonken	<ul style="list-style-type: none">a. Materialen die u in de magnetron moet vermijden zijn gebruikt.b. De oven wordt gebruikt wanneer deze leeg is.c. Gemorst voedsel blijft in de holte achter.	<ul style="list-style-type: none">a. Gebruik alleen magnetronbestendig kookgerei.b. Gebruik het apparaat niet als de oven leeg is.c. Reinig de holte met een zachte vochtige doek.
Ongelijk gekookt voedsel	<ul style="list-style-type: none">a. Materialen die u in de magnetron moet vermijden zijn gebruikt.b. Voedsel wordt niet volledig ontdooid.c. Kooktijd, vermogensniveau is niet geschikt.d. Het eten wordt niet omgedraaid of geroerd.	<ul style="list-style-type: none">a. Gebruik alleen magnetronbestendig kookgerei.b. Ontdooi voedsel volledig.c. Gebruik de juiste kooktijd, vermogensniveau.d. Draai of roer het eten.
Te gaar voedsel	<p>Kooktijd, vermogensniveau is niet geschikt.</p>	<p>Gebruik de juiste kooktijd, vermogensniveau.</p>
Ongekookt voedsel	<ul style="list-style-type: none">a. Materialen die u in de magnetron moet vermijden zijn gebruikt.b. Voedsel wordt niet volledig ontdooid.c. Ovenventilatiepoorten zijn beperkt.d. Kooktijd, vermogensniveau is niet geschikt.	<ul style="list-style-type: none">a. Gebruik alleen magnetronbestendig kookgerei.b. Ontdooi voedsel volledig.c. Controleer of de ventilatiepoorten van de oven niet beperkt zijn.d. Gebruik de juiste kooktijd, vermogensniveau
Onjuist ontdooien	<ul style="list-style-type: none">a. Materialen die u in de magnetron moet vermijden zijn gebruikt.b. Kooktijd, vermogensniveau is niet geschikt.c. Het eten wordt niet omgedraaid of geroerd.	<ul style="list-style-type: none">a. Gebruik alleen magnetronbestendig kookgerei.b. Gebruik de juiste kooktijd, vermogensniveau.c. Draai of roer het eten.



Volgens de richtlijn betreffende afgedankte elektrische en elektronische apparatuur (AEEA) moet AEEA gescheiden worden ingezameld en verwerkt. Als u dit product in de toekomst moet afdanken, gooi dit product dan NIET bij het huishoudelijk afval. Stuur dit product naar AEEA-inzamelpunten, indien beschikbaar.

#DetailsMatter