USO DELLA BISTECCHIERA

IT

USE OF THE GRIDDLE

GB

USO DE LA PLANCHA

ES

UTILISATION DE LA PLAQUE

FR-BE

BENUTZUNG DES BEESTEAK-ROSTERS

DE-BE

GEBRUIK VAN DE GRILL-PLAAT

NL-BE



DE-BE

VOR DEM GEBRAUCH

Beefsteak-Roster spülen, trocknen und leicht einfetten.

AUFSTELLUNG

Diese optionale Platte wird, anstatt des Rosts auf der rechten Seite (Fisch-Grillaufsatz+ Hilfsbrenner), auf der Kochfläche eingesetzt.

Zunächst den Barbecue-Grillrost und danach den Fisch-Grillaufsatz abnehmen. (Abb.1).

Den Barbecue-Grillrost und dann den Grillaufsatz über die Brenner auf der rechten Seite wieder einsetzen (Fisch-Grillaufsatz + Hilfsbrenner).

Den Grillaufsatz wie in Abb. 2 dargestellt einsetzen (Griffe zur Vorderseite des Geräts gerichtet) und die Füße so auf dem Boden der Kochmulde aufsetzen, dass keine Gefahr besteht, dass der Grill kippen könnte. (Abb. 3)

EINSATZBEREICH

Der Grillaufsatz kann für das Grillen **auf dem Rost** oder **auf der Grillplatte** verwendet werden.

Der Grillaufsatz sollte mit beiden Brennern benutzt werden, um ein gleichmäßiges Garen zu gewährleisten. Nach dem Entzünden der Brenner einige Minuten warten, bevor mit dem Grillen begonnen wird.

SÄUBERUNG NACH JEDER

VERWENDUNG

Der Beefsteak-Roster lässt sich leichter reinigen, wenn er noch lauwarm ist.

Nicht unmittelbar nach dem Gebrauch in Wasser tauchen, warten Sie ab, bis er abkühlt.

Nehmen Sie den Beefsteak-Roster von der Kochfläche und säubern Sie ihn mit Hilfe einer Bürste für Gusseisen, Warmwasser und einem gewöhnlichen Geschirrspülmittel.

Eventuelle Verkrustungen oder Speisereste lassen sich leicht entfernen, indem der Beefsteak-Roster eine kurze Zeit lang eingeweicht wird. Sorgfältig trocknen.

NL-BE

EERSTE GEBRUIK

De grill-plaat afspoelen, afdrogen en lichtjes oliën.

PLAATSING

deze optionele plaat moet in plaats van het rooster rechts (visrooster+ Hulpbrander) op de kookplaat worden gezet.

Verwijder eerst de barbecueplaat en vervolgens het visrooster. (fig. 1).

Plaats de barbecueplaat en vervolgens het grillrooster op de branders rechts (vis- en hulpbrander).

Plaats het grillrooster als afgebeeld in figuur 2 (met de handgrepen naar de voorkant van het toestel gericht) en laat de voetjes op de bodem van de kookplaat rusten om te voorkomen dat hij omklapt. (Fig. 3).

GEBRUIK

U kunt het grillrooster gebruiken om **mee te roosteren** of om **mee te bakken**.

Voor een optimale verspreiding van de hitte moet u het grillrooster met beide branders tegelijk gebruiken.

Wacht een paar minuten na het ontsteken van de branders alvorens met het koken te beginnen.

REINIGING NA ELK GEBRUIK

De grill-plaat kan gemakkelijker worden schoongemaakt wanneer hij nog lauw is.

Dompel hem niet meteen na het gebruik in water onder, maar wacht tot hij afkoelt.

Nem hem van de kookplaat en maak hem schoon met een borstel voor gietijzeren platen, warm water en een gewoon huishoudelijk schoonmaakmiddel. Eventuele achtergebleven afzettingen of voedselresten kunnen gemakkelijk worden verwijderd door de grill-plaat een tijdje te laten weken. Maak de plaat zorgvuldig droog.

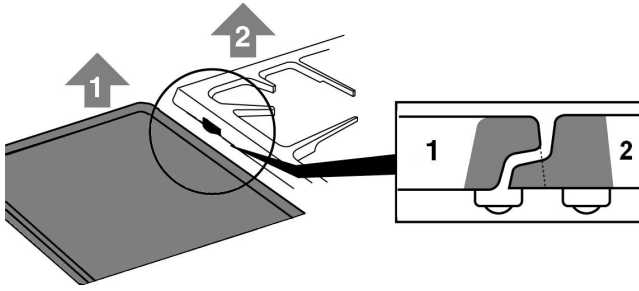

Fig.1

Fig. 2

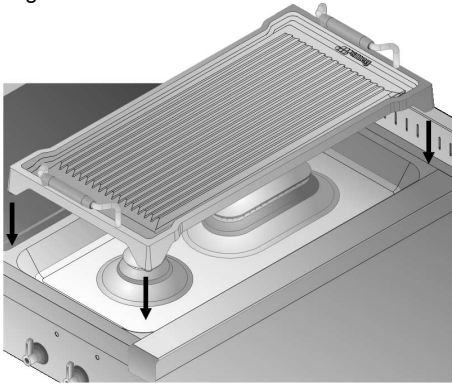

Fig. 3

