

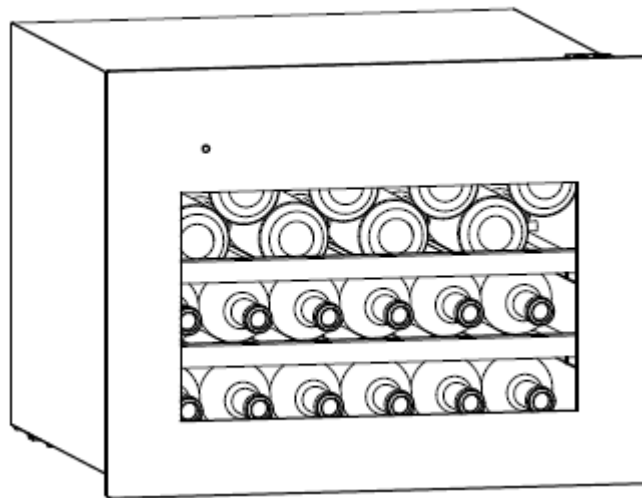

Handleiding

Wijnkoeler

BERLINWSP-24-012



Bedankt voor de aankoop en het gebruik van onze inbouw wijnkoeler! Dit product wordt gebruikt om rode wijn te koelen. Ons product zal een perfecte temperatuur- en vochtigheidsomgeving creëren om uw wijncollectie rustig en onverstoord op te slaan.

Inhoud

Veiligheidsinstructies en waarschuwingen.....	1
Installatie.....	5
Beschrijving van het apparaat.....	6
Werking.....	7
Problemen en oplossingen.....	10
Onderhoud en reiniging.....	10
Technische gegevens.....	11
QR code garantievoorwaarden.....	13

Veiligheidsinstructies en waarschuwingen

Uw veiligheid is van het grootste belang voor ons bedrijf. Zorg ervoor dat u dit instructieboekje leest voordat u probeert het apparaat te installeren of te gebruiken. Als u niet zeker bent van de informatie in deze handleiding, neem dan contact op met onze Servicedienst.

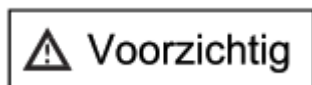
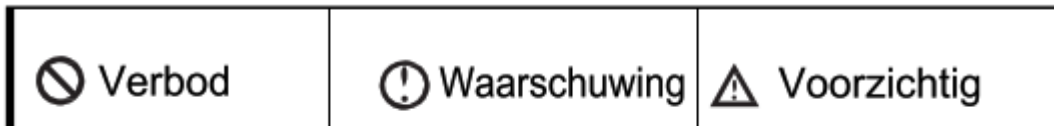

- Dit apparaat kan worden gebruikt door kinderen van 8 jaar en ouder en personen met verminderde fysieke, sensorische of mentale capaciteiten of gebrek aan ervaring en kennis als ze onder toezicht staan of instructies hebben gekregen over het veilig gebruiken van het apparaat en de mogelijke gevaren begrijpen. Kinderen mogen niet met het apparaat spelen. Reiniging en onderhoud door de gebruiker mag niet door kinderen worden uitgevoerd zonder toezicht.
- Kinderen van 3 tot 8 jaar mogen koelapparaten in- en uitladen. Kinderen moeten hierbij onder toezicht staan om ervoor te zorgen dat ze niet met het apparaat spelen.
- Dit apparaat is **UITSLUITEND** bestemd voor **HUISHOUDELIJK GEBRUIK** en niet voor commercieel of industrieel gebruik.

Waarschuwing

- Houd ventilatieopeningen, in de behuizing van het apparaat of in de ingebouwde structuur, vrij van obstructies.
- Gebruik geen andere mechanische apparaten of andere middelen om het ontdooiproces te versnellen behalve die, die door de fabrikant worden aanbevolen.
- Beschadig het koelcircuit niet.
- Gebruik geen elektrische apparaten in de opslagruimte van het apparaat, tenzij deze van het type zijn dat door de fabrikant wordt aanbevolen.
- Zorg ervoor dat het apparaat is aangesloten op het elektriciteitsnet in overeenstemming met het typeplaatje.
- Gebruik een onafhankelijk, geaard stopcontact met 10A of hoger, sluit het apparaat niet aan op een transformator of stopcontact met meerdere stopcontacten.
- Zorg ervoor dat het stopcontact goed geaard is en wijzig het netsnoer en de stekker niet.
- Steek de stekker goed diep in het stopcontact in verband met mogelijk brandgevaar.
- De stekker moet binnen handbereik zijn om het apparaat gemakkelijk los te koppelen nadat het apparaat is geplaatst in geval van ongelukken.
- Bewaar of verbrand geen benzine of andere ontvlambare stoffen in de buurt van het apparaat in geval van mogelijk brandgevaar.
- Bewaar geen ontvlambare stoffen, explosieven, zuren en alkalische vloeistoffen etc. in het opslagcompartiment van het apparaat.
- Gebruik geen andere apparaten in het opslagcompartiment.

Veiligheid voor kinderen

- Laat kinderen niet in het apparaat spelen, ze kunnen mogelijke bekneld raken of per ongeluk worden ingesloten.
- Laat kinderen in hun spel niet aan de deur hangen, het apparaat kan mogelijk omvallen.
- Laat een kind niet bij het compressorgedeelte komen en/of metalen onderdelen aan de achterzijde van het apparaat aanraken in verband met het risico op letsel.

Houd uit de buurt van water

- Spuit geen water op het apparaat en reinig het apparaat niet door er water op te gieten of het te vullen met water. Gevaar voor elektrische schok omdat bedrading hiervoor niet afdoende is geïsoleerd.

Pas op voor bevriezing

- Raak het oppervlak van de wandafwerking in het opslagcompartiment niet aan, vooral niet met natte handen, in verband met mogelijk vriesletsel wanneer het apparaat in werking is.

Houd de deur niet te lang open

- Het langdurig openhouden van de deur kan een aanzienlijke temperatuurstijging in de opslagcompartimenten van het apparaat veroorzaken.

Aanpassingen aan het apparaat zijn niet toegestaan

- Het is niet toegestaan het apparaat zelf aan te passen, dit kan schade aan het apparaat veroorzaken.

Trek onder bepaalde omstandigheden de stekker uit het stopcontact

- Trek de stekker uit het stopcontact voordat u het apparaat schoonmaakt en onderhoudt.

- Haal de stekker uit het stopcontact in geval van een stroomstoring.

Apparaat verwijderen

- Houd u aan de plaatselijke voorschriften met betrekking tot het afdanken van het apparaat in verband met het ontvlambare koelmiddel en drijfgas.
- Voordat u het apparaat afdankt, dient u de deuren eraf te halen om te voorkomen dat kinderen ingesloten raken.
- Breng het apparaat naar de daarvoor bestemde afvalverwerkingslocatie.



Beschadig het netsnoer niet

- Haal de stekker van het apparaat niet uit het stopcontact door aan het netsnoer te trekken, maar trek aan de stekker zelf.
- Plaats het apparaat niet op/over het netsnoer en stap niet opzettelijk op het snoer.
- Houd het netsnoer op de juiste, veilige plaats wanneer u het apparaat verplaatst.

Wanneer het netsnoer beschadigd is

- Gebruik geen beschadigd netsnoer en laat het onmiddellijk vervangen door een servicedienst monteur van de fabrikant of door een gekwalificeerd elektricien.
- Verleng indien nodig het netsnoer met een snoer van 0.75 mm² of groter door een gekwalificeerde elektricien.

Installatie

Locatie

- ⚠️ Laat het apparaat niet meer dan 45° hellen wanneer u het op zijn plaats zet.
- ⚠️ Het apparaat moet op een vlakke, stevige en droge vloer of een soortgelijke onbrandbare ondergrond worden geplaatst; Gebruik de schuimrubberen pad van de verpakking niet.
- ⚠️ Plaats het apparaat niet op een natte of vochtige plaats.
- ⊘ Gebruik het apparaat niet op een plaats waar het vriest.
- ⊘ Gebruik het apparaat niet buitenshuis, waar het blootgesteld wordt aan zonlicht of regen.

Het apparaat is ontworpen om in een (keuken)kast te worden ingebouwd.

Voorbeeld voor inbouwen in de een kastombouw:

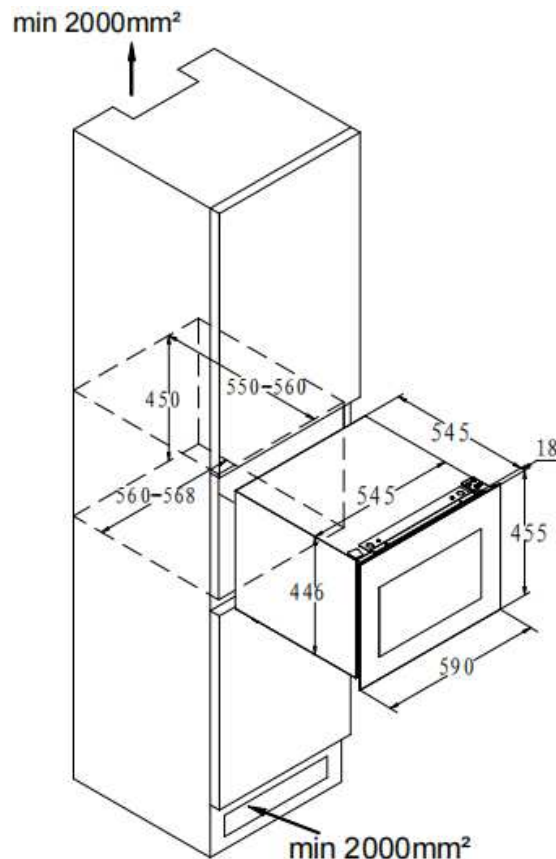

Wijnflessen kunnen worden bewaard wanneer de binnentemperatuur in het apparaat koel aanvoelt, dit is nadat het apparaat ongeveer 1 uur in werking is.

Beschrijving van het apparaat

Elementen en benaming

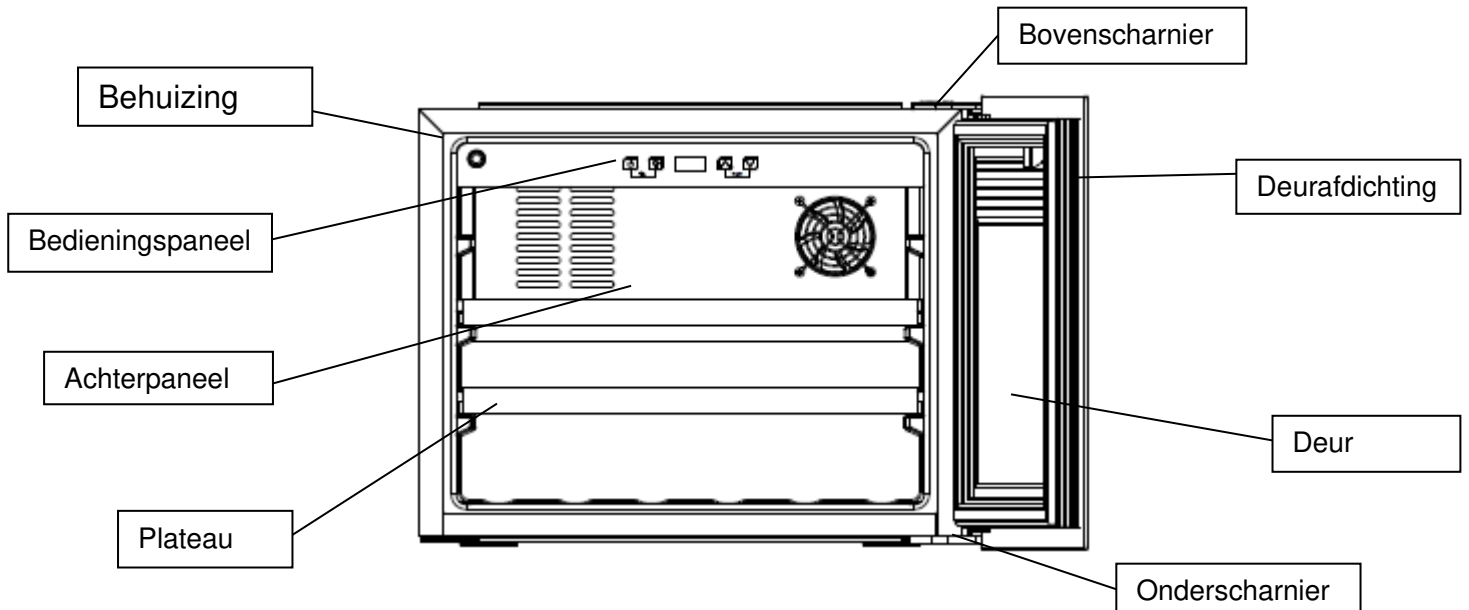

Opmerking: Planken, deuromlijsting, handgreep en andere accessoires kunnen verschillen per product, afhankelijk van verschillende modellen en uitvoeringen. Alle foto's in deze handleiding dienen slechts ter referentie. Het apparaat dat u heeft aangeschaft, is mogelijk niet precies hetzelfde als degene hier afgebeeld. Voor de correcte details bekijkt u het door u aangeschafte product.

Installatie beugels

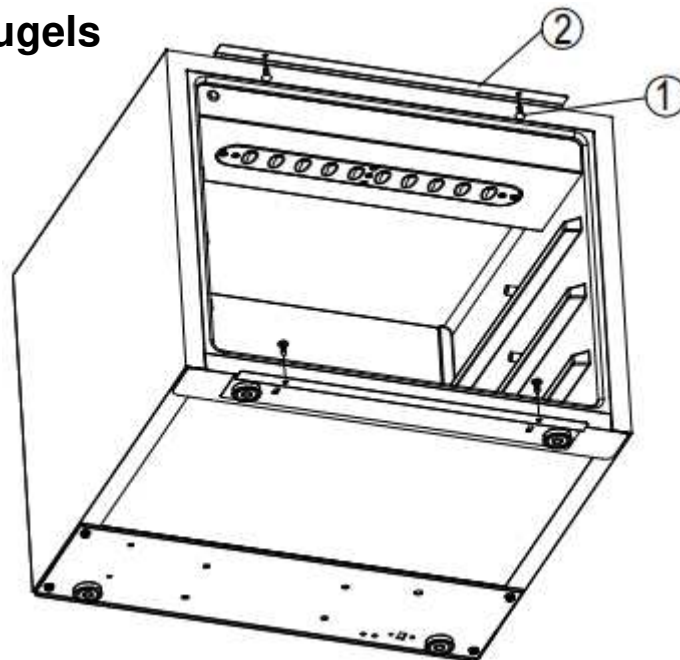

Het apparaat is uitgerust met een paar beugels aan de bovenkant((2)) en onderzijde. Deze zijn mogelijk niet nodig en kunnen daarom worden verwijderd wanneer dit mogelijk of nodig is gebaseerd al naargelang de installatiesituatie wanneer u het apparaat inbouwt.

Wanneer de afmetingen van de inbouwopening groter zijn dan de afmetingen van het apparaat, dan kunt u 4 schroeven ((1),ST4.0*13) (afzonderlijk verpakt in een plastic zakje) in de houten binnenwand van de (keuken)kast opening inschroeven. Op deze manier wordt het apparaat ingebouwd en stevig vastgezet aan uw kast.

Opmerking: De verkopende partij is niet verantwoordelijk voor enigerlei schade aan de deur of andere onderdelen van het apparaat tijdens het gebruik, wanneer de eindgebruiker deze instructies niet correct heeft opgevolgd om het apparaat (indien nodig) aan de keukenkast te bevestigen.

Werking

Starten met gebruik

1. Reiniging opslagcompartiment

Reinig de binnenkant van het apparaat voordat u het apparaat inschakelt en controleer of de afvoerleiding goed is aangesloten.(Voor details, zie " Onderhoud en reiniging")

2. Plaatsen

Voordat u het voor de eerste keer inschakelt, moet u het tenminste 3 uur rechtop laten staan.

3. Inschakelen

Het apparaat begint te werken en zal na 1 uur van binnen afkoelen, anders moet u de stroomaansluiting controleren.

Bedieningspaneel

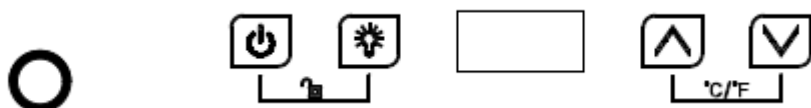

Alle sleutels zijn ongeldig in de vergrendelingsmodus . Ontgrendel eerst.



AAN/UIT

1. Houd de toets 3 seconden ingedrukt, schakel uit, gaat naar de stand-by modus.
2. Houd de toets nogmaals 3 seconden ingedrukt om weer terug te keren naar de normale werking.



Licht

Druk op de toets om de LED-verlichting in het apparaat aan- of uit te schakelen. In de stand-by modus is deze toets vergrendeld.



TEMPERATUUR VERHOGEN

Druk eenmaal op de toets, LED-display knippert regelmatig en toont de huidige ingestelde temperatuur. Blijf herhaaldelijk indrukken om de ingestelde temperatuur aan te passen, één druk op de toets = + 1 °C verhogen. Het knipperen stopt na 5 sec. wanneer er niet meer op de toets wordt gedrukt en de nieuwe temperatuur wordt opgeslagen. Het LED-display keert terug om de werkelijke temperatuur binnenin weer te geven.



TEMPERATUUR VERLAGEN

Druk eenmaal op de toets, LED-display knippert regelmatig en toont de huidige ingestelde temperatuur. Blijf herhaaldelijk indrukken om de ingestelde temperatuur aan te passen, één druk op de toets = - 1 °C verlagen. Het knipperen stopt na 5 sec. wanneer er niet meer op de toets wordt gedrukt en de nieuwe temperatuur wordt opgeslagen. Het LED-display keert terug om de werkelijke temperatuur binnenin weer te geven.

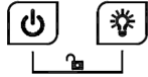

Kinderslot (combinatie van toetsen)

1. Vergrendelen: Druk beide toetsen tegelijkertijd 3 seconden in.
2. Ontgrendelen: Druk beide toetsen tegelijkertijd 3 seconden in.

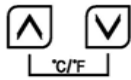

°C/F

Temperatuurweergave: Fahrenheit of Celsius (combinatie van toetsen)

Schakel tussen temperatuurweergave in Fahrenheit en Celsius door beide toetsen tegelijkertijd 2 sec. in te drukken.



Bediening elektrische deuropening

Druk kort op deze toets en het Ledje gaat knipperen. Op dat moment duwt de duwstang de deur open. Na het openen van de deur zal de duwstang automatisch intrekken en stopt de Ledlamp met knipperen.



Let op

1. De standaard ingestelde temperatuur door de fabriek is 12° C en de temperatuur dient te worden ingesteld naargelang het soort wijn dat in het apparaat wordt opgeslagen.
2. De koeltemperatuur kan worden ingesteld van **5 tot 20°C**.
3. Alarmtoon: wanneer er een systeemstoring optreedt en het alarmsignaal klinkt, drukt u op een willekeurige toets op het bedieningspaneel om het alarmgeluid te dempen .
4. Foutcode:

Wanneer er storing optreedt van de temperatuursensor van de bovenste zone, wordt de foutcode weergegeven: E1 voor open circuit; E2 voor kortsluiting.

Wanneer er een storing van de ontdooisensor optreedt, wordt de foutcode weergegeven: E3 voor open circuit; E4 voor kortsluiting.

Wijn opslag

- ✧ Het apparaat is uitgerust met een plateau om uw wijncollectie stil en onverstoord te kunnen laten rijpen.
- ✧ 1 + 1 houten plateaus laadcapaciteit: **28** flessen. (standaard Bordeaux, inhoud 750ml)

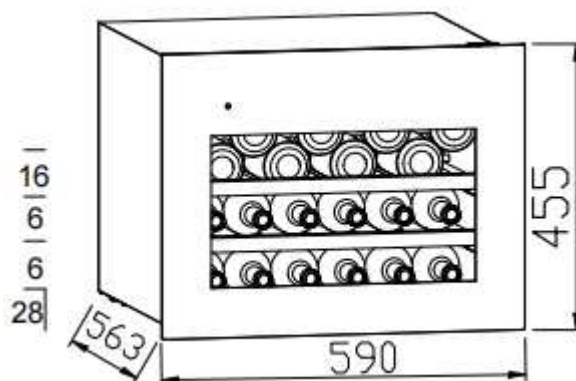

- ✧ De laadcapaciteit kan variëren door de diverse mogelijkheden om flessen te plaatsen of door verschillende flesgroottes/inhoudsmaten.
- ✧ Elk plateau is ontworpen om 1 of 2 lagen flessen op te leggen. Meer dan 2 lagen flessen op 1 plateau wordt afgereden.
- ✧ Elk plateau kan gedeeltelijk worden uitgetrokken om wijnflessen gemakkelijk op te bergen.
- ✧ Open de deur ver genoeg voordat u plateaus naar voren trekt.
- ✧ Probeer het plateau voor de ventilator vrij/open te houden zodat de luchttoevoer niet wordt geblokkeerd en de koelcapaciteit optimaal blijft.
- ✧ Als de wijnkoeler gedurende langere tijd niet wordt gebruikt, wordt het aanbevolen om deze uit te schakelen, zorgvuldig schoon te maken en de deur open te laten staan voor ventilatie.
- ✧ Onderstaande tabel geeft de aanbevolen temperatuur aan voor de opslag en het drinken van wijn:

Rode Wijn	15-18°C
Witte Wijn	9-14°C
Rose Wijn	10-11°C
Champagne & mousserende wijn	5-8°C

Problemen en oplossingen

Het apparaat maakt veel lawaai	<ul style="list-style-type: none">● Beter afstellen m.b.v. stelpeet, houd het apparaat horizontaal.● Houd enige afstand tussen het apparaat en de muren.
Geluid stromende vloeistof in de behuizing	<ul style="list-style-type: none">● Dit is de normale werking van het koelmiddel.
Het apparaat start niet	<ul style="list-style-type: none">● Zorg ervoor dat het apparaat correct op de stroom is aangesloten.● Zorg ervoor dat de stroom is ingeschakeld.● De compressor herstart na 5 minuten na een stroomstoring.
Compressor werkt continu	<ul style="list-style-type: none">● Als het apparaat niet wordt gekoeld, neem dan contact op met de servicedienst.
Deur sluit niet goed af	<ul style="list-style-type: none">● Na langdurig gebruik kan de deurafdichting gedeeltelijk stijf en vervormd raken.<ol style="list-style-type: none">1. Verwarm de deurafdichting met een haarföhn of een hete handdoek.2. De deurafdichting wordt zachter, sluit nu de deur.
Het apparaat koelt niet voldoende	<ul style="list-style-type: none">● Pas de temperatuurinstelling aan.● Plaats het apparaat niet in zonlicht of nabij warmte.● Open de deur niet (onnodig) vaak.
Onaangename geurtjes in de behuizing	<ul style="list-style-type: none">● Een klein beetje plasticgeur bij een nieuw gekocht apparaat is normaal en zal na korte tijd verdwijnen.● Reinig het compartiment en ventileer het een paar uur.
Condens op de glazen deur	<ul style="list-style-type: none">● Open de deur niet te vaak en/of te langdurig.● Stel de temperatuur niet te laag in.● Een hoge omgevingstemperatuur en vochtigheid kunnen condens veroorzaken.
Het licht werkt niet	<ul style="list-style-type: none">● Controleer eerst de stroomvoorziening.● Neem contact op met de servicedienst van de verkoper wanneer de verlichting defect is.

Onderhoud en reiniging

Reiniging

- Trek de stekker uit het stopcontact voordat u het apparaat schoonmaakt.
- Reinig het apparaat met een zachte doek of een vochtige spons.
- Gebruik geen organische oplosmiddelen, alkalische reinigingsmiddelen, kokend water, waspoeder of met zure vloeistoffen enz.
- De binnenzijde van het compartiment niet schoonspoelen.
- Reinig regelmatig de oppervlakken die nabij toegankelijke afwaterings-systemen zitten.

Onderstaande items beschadigen het oppervlak van de wijnkoeler:



Stroomonderbreking

De meeste stroomonderbrekingen kunnen binnen korte tijd worden opgelost. Om uw wijnen te beschermen tijdens een stroomstoring, dient u het openen van de deur zoveel mogelijk te vermijden. Neem tijdens zeer lange stroomonderbrekingen de nodige maatregelen om uw wijn te beschermen.

Lange tijd buiten gebruik

Haal alle flessen uit het apparaat, trek de stekker uit het stopcontact, laat ontdooien, reinig de binnen- en buitenzijde van het apparaat goed, droog vervolgens goed en laat de deur open staan om schimmelvorming in het apparaat te voorkomen.



Als de stekker uit het stopcontact is gehaald of als er een stroomstoring is, moet u minimaal vijf minuten wachten voordat u het apparaat opnieuw opstart.

Het apparaat verplaatsen

- Schakel de stroomtoevoer uit en trek de stekker uit het stopcontact.
- Haal alle flessen uit het apparaat.
- Laat het apparaat tijdens het verplaatsen niet verder overhellen dan 45°.

Hellen binnen een hoek van 45°



Technische gegevens

Product model	BERLINWSP-24-012
Spanning/frequentie	220-240V~/50Hz
Koelmiddel/gewicht	R600a/18g
Effectieve inhoud	62 L
Laadcapaciteit	28 flessen
Netto gewicht	26.6kg
Afmetingen apparaat (WxDxH)	590×563×455mm
Afmetingen verpakking (WxDxH)	650×650×515mm

Opmerkingen:

1. Het nettogewicht is inclusief plateaus en bij de afmeting van het apparaat is de handgreep op de deur niet meegerekend.
2. De fabrikant behoudt zich het recht voor om de bovenstaande gegevens zonder voorafgaande kennisgeving te wijzigen. Raadpleeg het typeplaatje van uw apparaat voor correcte gegevens.
3. De laadcapaciteit kan variëren door diverse mogelijkheden om flessen te plaatsen of door verschillende flesgroottes/inhoudsmaten. (hier wordt uitgegaan van standaard Bordeaux flessen met 750ml inhoud).



Garantie voorwaarden

Beste gebruiker,

Voor onze garantievoorwaarden kunt u onderstaande QR-code scannen of de link die eronder staat gebruiken. Onderaan in de voettekst vindt u onze garantievoorwaarden.



<https://www.frilec.nl>

Voor vragen betreffende verkoop kunt u mailen naar: verkoop@domest.nl

Voor vragen betreffende service kunt u mailen naar: service@domest.nl

Voor overige vragen kunt u mailen naar: info@domest.nl

Telefonisch zijn wij ook te bereiken: +31(0)314 362244



DOMEST  **MULTIBRAND
SALES & SERVICES**
domestic and professional appliances



Instruction Manual

Wine Cooler

BERLINWSP-24-012

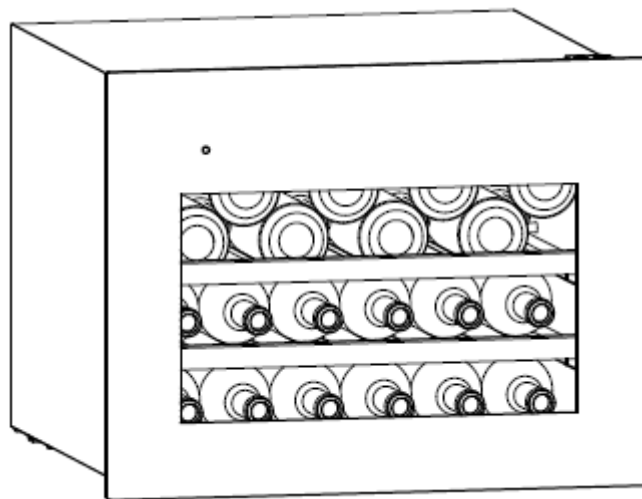

Thank you for the purchase and use of our wine cooler! This product is used to chill red wine. Our product will create a perfect temperature and humidity environment to store your collection of wine quietly and peacefully.

Content

Safety instructions & warnings..... 1

Installation..... 5

Description of the appliance..... 6

Operation..... .

Troubleshooting..... 1'

Maintenance and cleaning..... 1'

Technical parameters..... 11

QR code warranty conditions..... 13

Safety instructions & warnings

Your safety is of the utmost importance to our company. Please make sure that you read this instruction booklet before attempting to install or use the appliance. If you are unsure of any of the information contained in this booklet, please contact the Technical Department.



Prohibition



Warning



Caution



Caution

- This appliance can be used by children aged from 8 years and above and persons with reduced physical, sensory or mental capabilities or lack of experience and knowledge if they have been given supervision or instruction concerning use of the appliance in a safe way and understand the hazards involved. Children shall not play with the appliance. Cleaning and user maintenance shall not be made by children without supervision.
- Children aged from 3 to 8 years are allowed to load and unload refrigerating appliances. Children should be supervised to ensure that they do not play with the appliance.
- This appliance is intended for **HOUSEHOLD USE ONLY** and not for commercial or industrial use.



Warning

- Keep ventilation openings, in the appliance enclosure or in the built-in structure, clear of obstruction.
- Do not use mechanical devices or other means to accelerate the defrosting process, other than those recommended by the manufacturer.
- Do not damage the refrigerant circuit.
- Do not use electrical appliances inside the storage compartments of the appliance, unless they are of the type recommended by the manufacturer.
- Make sure that the appliance is connected to power supply in accordance with the rating label.
- Use an independent grounded socket with 10A or higher, do not connect to transformer or socket with multiple outlets.
- Make sure socket is grounded properly and do not modify power cord & plug.
- Connect power plug with socket firmly in case of possible risk of fire.
- Plug should be within reach for easy disconnection after the appliance positioned in case of accidents occurred.
- Do not store or burn gasoline or other inflammables near the appliance in case of possible fire.
- Do not store inflammables, explosives, acid & alkaline liquids etc.in the compartment of the appliance.
- Do not operate other appliances in the compartment.

Child Safety

- Do not allow child play inside the appliance in case of entrapment.
- Do not allow child hang on the door to play in case of falling of the appliance.

- Do not allow child reach into compressor compartment or touch metal components at rear of the appliance in case of possible injury.

Keep away from water

- Do not spray water on the appliance or wash the appliance by pouring or filling water in case of invalid insulation and possible electric shock.

Be careful of freezing

- Do not touch surface of the liner inside the compartment, especially with wet hand, in case of frozen injury while the appliance is in operation.

Do not open the door for long periods

- Opening the door for long periods can cause a significant increase of the temperature in the compartments of the appliance.

Modification on the appliance not allowed

- Do not reconstruct the appliance by yourself which might cause damages to the appliance.

Unplug the appliance under certain conditions

- Unplug the appliance before cleaning & maintenance.
- Unplug the appliance when power cut occurred.

Disposal of the appliance

- Please according to local regulations regarding disposal of the appliance for its flammable refrigerant and blowing gas.
- Before you scrap the appliance, please take off the doors to prevent children trapped.
- Send the appliance to the designated disposal location.

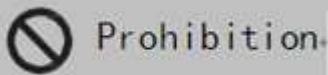

Do not damage the power cord

- Do not disconnect the appliance by pulling power cord rather than pulling the plug.
- Do not set the appliance above the power cord or step on the cord intentionally.
- Put the power cord at right place when moving the appliance.

When the power cord is damaged

- Do not use damaged power cord, and get it replaced immediately by manufacturer service agent or by qualified electrician.
- If needed, extend the power cord with cord of 0.75mm² or bigger by qualified electrician.

Installation

Location

- ⚠ Do not lean the appliance over 45° when moving it into position.
- ⚠ The appliance must be put on flat, firm & dry floor or similar noncombustible pad; do not use the package foam pad.
- ⚠ Do not put the appliance in a moist or wet place.
- ⊘ Do not use the appliance in a location where temperatures below 0°C can occur.
- ⊘ Do not use the appliance outdoor in nor in direct sunlight or rain.

The appliance is designed to be fully built into a cabinet.

Demonstration for building into a cabinet:

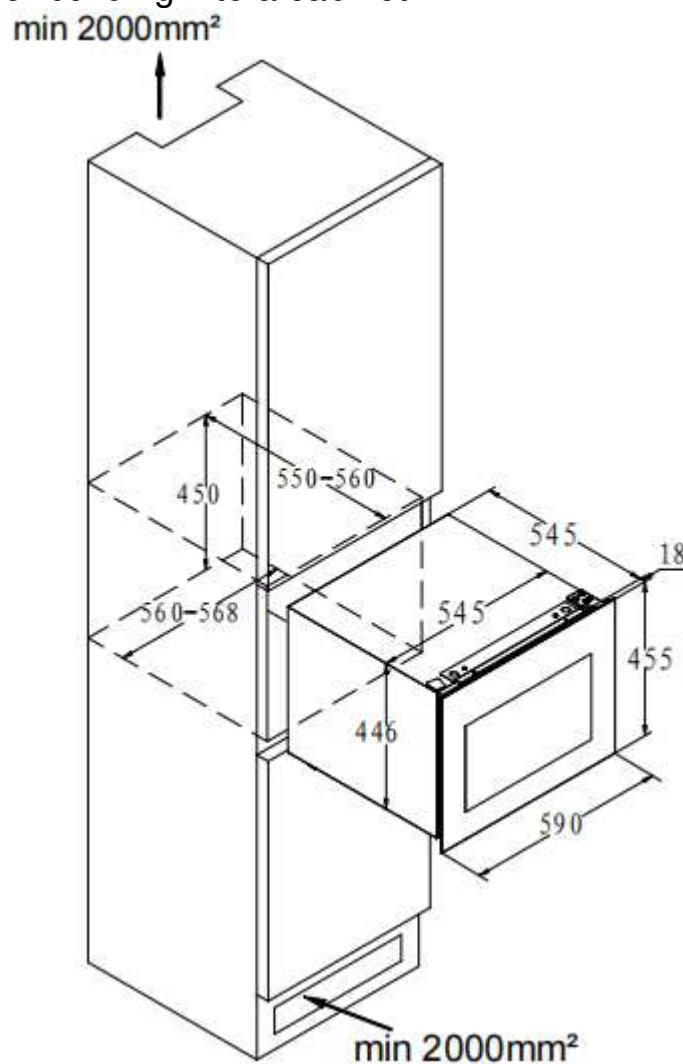

Wine bottles can be stored when you feel it cooling inside, this will be approx. 1 hour after starting up the appliance.

Description of the appliance

Accessories & name

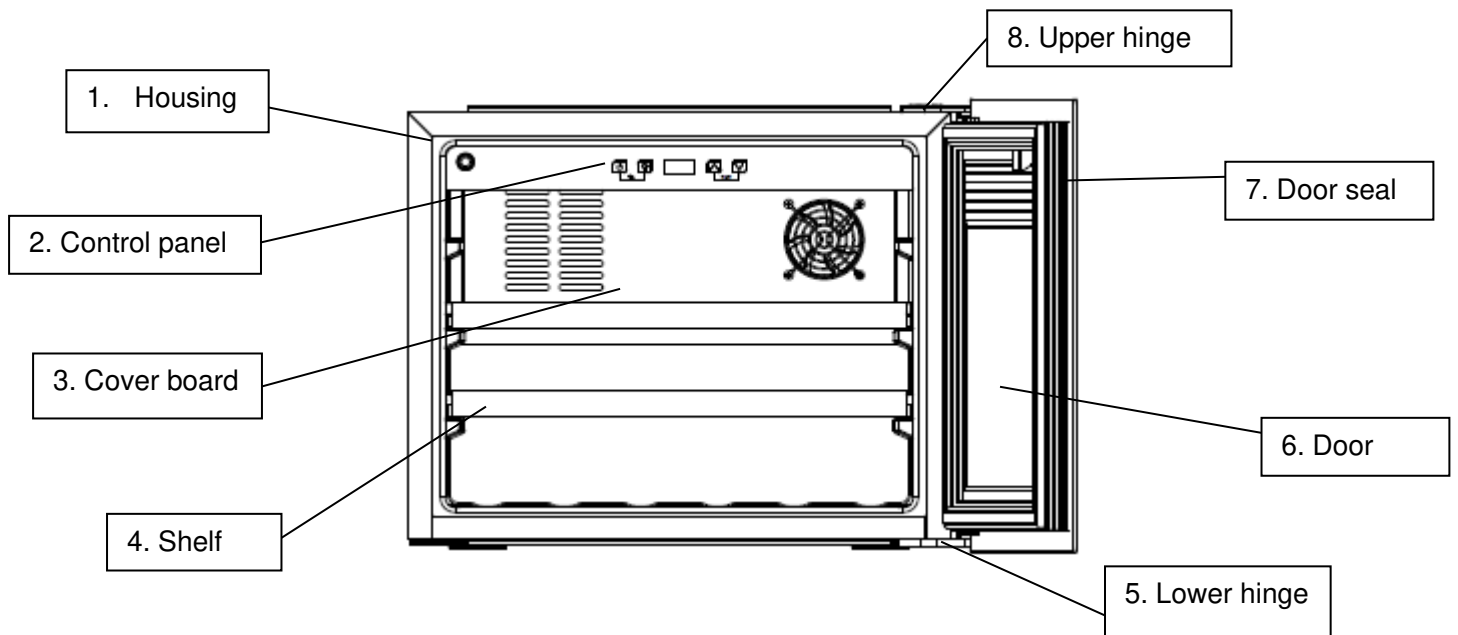

Note: Shelves, door frame, handle and other accessories could be different according to different models and configuration. All photos in this manual are for reference. The appliance you've bought might not be exactly the same as shown here. Please refer to the actual product.

Bracket installation

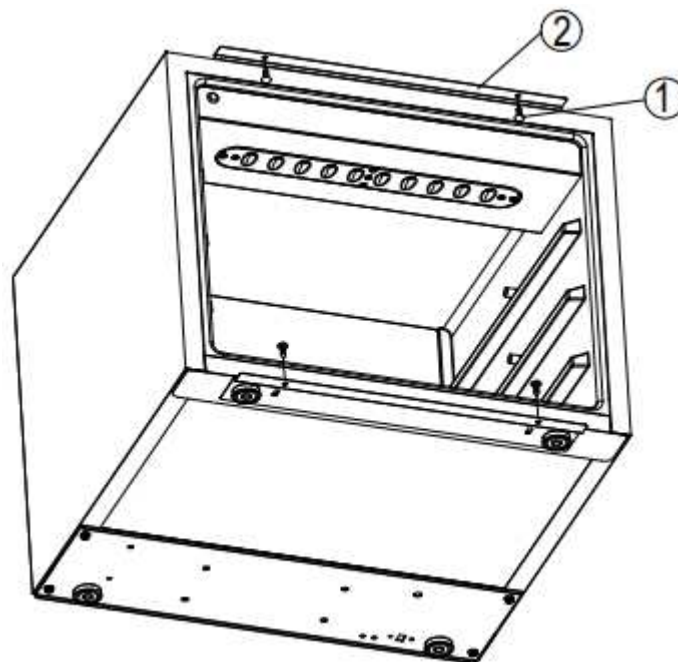

The appliance is equipped with a pair of brackets at the top(②) and at the bottom. This pair of brackets might not be needed and can be removed depending on your actual installation situation when you build the appliance into your cabinet.

If the opening size of your closet is bigger than the appliance, you could fix 4 screws(①,ST4.0*13) (packed separately in a plastic bag) into the inner wood plate of cabinet.

In this way, the appliance will be built-in and fixed tight to your closet.

Note: Seller will not bear any responsibility for any damages to the door or other parts during operation if the end-user did not follow this instruction to fix the appliance to the cabinet when needed.

Operation

Start operation

1. Cleaning the compartment

Before power on, clean inside of the appliance and check the drainage pipe in good connection. (For details, please refer to the “Maintenance and cleaning”)

2. Placement

Before power on in the first time, keep it static at least 3 hours.

3. Power on

The appliance start operation and it will cool down inside after 1 hour, otherwise you should check the power connection.

Control panel



All keys would be invalid if in lock mode. Please unlock first.



1. Keep pressing the key 3 seconds, power down, goes to stand-by mode.
2. Keep pressing the key again 3 seconds to return back to normal working.



Press the key, turn on or turn off the LED lights inside. In stand-by mode, the key is invalid.



Press the key once, LED Display in regular flash showing current set temperature. Continue pressing to adjust set temperature, one press increase 1°C. Regular flash quit after 5 seconds detecting no press and new set temperature save. LED display return to show actual temperature inside.



Down

Press the key once, LED Display in regular flash showing current set temperature. Continue pressing to adjust set temperature, one press reduce 1°C. Regular flash quit after 5 seconds detecting no press and new set temperature save. LED display return to show actual temperature inside.



Child Lock (Combination key)

- 1、 Lock: Press both keys at the same time for 3 seconds to lock.
- 2、 Unlock: Press both keys at the same time for 3 seconds to unlock.

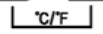

Fahrenheit/Celsius display interchange

Switch temperature display between Fahrenheit and Celsius by pressing both keys at the same time for 2 seconds.



Electric push-rod control button

Press this button for a short time, and the button light flashes. At this time, the push-rod pushes the door open. The push rod will retract automatically after opening the door and the button light stops flashing.



Attention

1. The ex-factory temperature of this product is 12°C, and the corresponding temperature range needs to be set according to the actual wine.
2. The cooling temperature could be set from **5 to 20°C**.
3. Alarm sound: when the system malfunction occur and alarm sound, press any key on the control panel to cancel the alarm sound.
4. Error code:

When the temperature sensor of upper zone failure occur, error code displays: E1 for open circuit; E2 for short circuit.

When the defrost sensor failure occur, error code displays: E3 for open circuit; E4 for short circuit.

Wine storage

- ✧ The appliance equips with independent shelf to allow your collection of wine get mature quietly and peacefully.
- ✧ 1+1 been wooden shelves loading capacity: **28** bottles. (standard Bordeaux with 750ml)

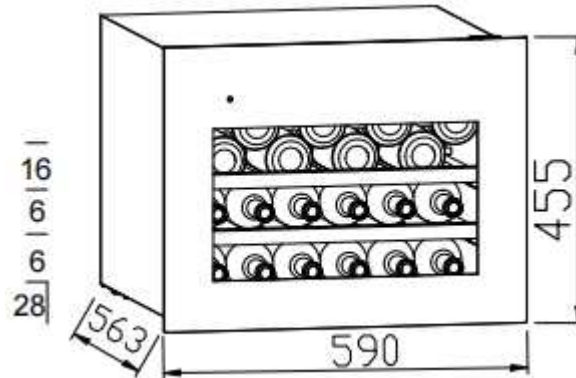

- ✧ Loading capacity will vary in terms of different way of bottle arrangement or different bottle sizes.
- ✧ Each shelf is designed to put on 1 or 2 layers of wine bottles. More than 2 layers of bottle arrangement on one shelf are not recommended.
- ✧ Each shelf pulls out partly to store wine bottles easily.
- ✧ Open the door wide enough before pulling out shelves.
- ✧ The shelf should be avoided in front of the fan as much as possible to avoid blocking the air inlet and affecting the cooling efficiency.
- ✧ If the wine cooler would have no load for a long time, it is recommended to power it off, clean it carefully, and open the door for ventilation.
- ✧ Below table is the recommended temperature for wine storing & drinking:

Red Wine	15-18°C
White Wine	9-14°C
Rose wine	10-11°C
Champagne & sparkling wine	5- 8°C

Troubleshooting

The appliance makes lots of noise?	<ul style="list-style-type: none">● Please adjust the front foot, keep the appliance leveling.● Please keep the appliance a bit space from walls.
Liquid flowing sound inside the cabinet?	<ul style="list-style-type: none">● It is normal because of the refrigerant working inside.
The appliance does not start?	<ul style="list-style-type: none">● Make sure the appliance is connected to the power properly.● Make sure switch on the power.● The compressor re-starts after 5 minutes for a power cut.
Compressor runs continuously?	<ul style="list-style-type: none">● If no cold is being produced, call the after-sale service.
Door does not seal tightly?	<ul style="list-style-type: none">● After long time use, the door seal might get stiff & distorted partially.<ol style="list-style-type: none">1. Heat the door seal with hot-wind blower or hot towel.2. The door seal get softened and close the door.
The appliance does not cool sufficiently?	<ul style="list-style-type: none">● Please adjust temperature setting.● Keep the appliance away from sunlight or heat.● Please do not open the door frequently if no need.
Unpleasant smells inside cabinet?	<ul style="list-style-type: none">● A little bit plastic smell for newly-buy appliance is normal and will disappear after a short time.● Clean the compartment and ventilate it for a few hours.
Condensate on the glass door?	<ul style="list-style-type: none">● Please do not open the door frequently or for a long time.● Please do not set the temperature too low.● High ambient temperature and humidity would cause condensate.
The light is not working?	<ul style="list-style-type: none">● Check the power supply first.● Call the retailer's after-sale service if the light is broken.

Maintenance and cleaning

Cleaning

- Disconnect the appliance before cleaning.
- Clean the appliance with soft cloth or sponge by water.
- Do not use organic solvents, alkaline detergent, boiling water, washing powder or acid liquid etc.
- Do not flush the compartment of the appliance.
- Clean regularly surfaces that can come in contact with accessible drainage systems.

The below items will damage the surface of wine cooler:

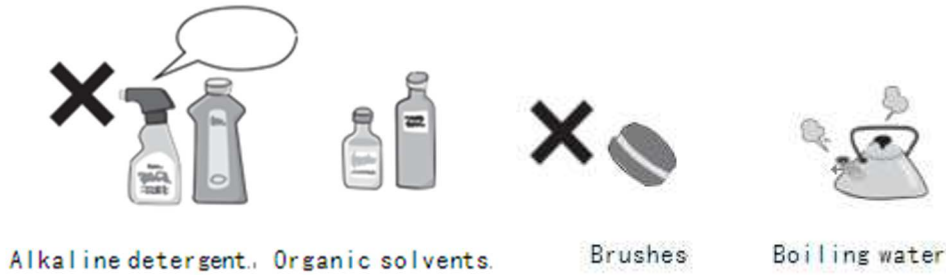

Power cut

Most power cuts could be resolved within a short time. To protect your wines during a power cut, avoid opening the door as much as possible. During very long power cuts, take the necessary measures to protect your wine.

Out of service for long time

Remove all bottles from the appliance, switch off, defrost, clean, dry, and leave the door open to prevent mould developing within the appliance.



If the appliance is disconnected or if there is a power cut, you must wait at least five minutes before re-starting.

Moving the appliance

- Cut off the power supply and unplug the appliance.
- Remove all bottles from the appliance.
- When moving the appliance, do not lean the appliance over 45°.



Technical parameters

Product model	BERLINWSP-24-012
Voltage/frequency	220-240V~/50Hz
Refrigerant/weight	R600a/18g
Effective volume	62 L
Loading capacity	28 bottles
Net weight	26.6kg
Unit dimension (WxDxH)	590×563×455mm
Packing dimension (WxDxH)	650×650×515mm

Remarks:

1. The Net weight includes shelves and the Unit dimension is without handle on the door.
2. The manufacturer reserves all the rights to change the above parameters without prior notice. Please refer to the nameplate of your appliance.
3. Loading capacity will vary in terms of different way of bottle arrangement or different bottle sizes (standard Bordeaux with 750ml is applied here).



Warranty conditions

Dear user,

For our warranty conditions, please scan the QR code below or use the link underneath. At the bottom in the footer you will find our warranty conditions.



<https://www.frilec.nl>

For questions regarding sales you can email to: verkoop@domest.nl

For questions regarding service you can email to: service@domest.nl

For other questions you can email to: info@domest.nl

We can also be reached by phone : +31(0)314 362244



DOMEST  **MULTIBRAND
SALES & SERVICES**
domestic and professional appliances