

FRIZEC

HANDLEIDING

WARMTEPOMPDROGER KOBLENZ9884TWP-010C

Lees deze instructies aandachtig door.
Bewaar deze instructies voor toekomstig gebruik.

Hartelijk dank voor het kiezen van ons product.

- Installeer en gebruik dit product op de juiste manier zoals aangegeven in de handleiding
- De afbeeldingen in de handleiding zijn schematische weergaves, bekijk de lay-out en de print op het aangeschafte product voor juiste details.
- Het product kan zonder voorafgaande kennisgeving technische wijzigingen ondergaan voor algehele prestatieverbetering.

Deze droger is uitsluitend bedoeld voor huishoudelijk gebruik.

Gebruik het apparaat niet om kleding te drogen die niet geschikt is voor machinewas.

De symbolen in de handleiding betekenen het volgende:



Waarschuwing

Dit symbool wordt aangegeven bij onderdelen betreffende veiligheid en mogelijke gevaren zoals persoonlijk letsel.



Waarschuwing

Brandgevaar /Ontvlambare materialen



Lees de instructies.

Inhoud

1. Veiligheidsinformatie

Veiligheidsinformatie 02

2. Product en accessoires

productoverzicht..... 12

Verpakking..... 12

3. Installatie

Voorzorgsmaatregelen installatie..... 13

Verstelbare poten.....13

Installatie afvoerslang. 14

Droogrek. 14

Aansluiting voeding. 15

Gestapelde installatie..... 15

4. Droogrichtlijnen

Tips voor het drogen van kleding. 16

Vorbereiding kleding drogen 16

Kleding sorteren.....17

5. Gebruik

Bedieningspaneel en functies..... 18

Programma's 20

6. Reiniging en Onderhoud

Buitenzijde droger..... 22

Deurafdichting..... 22

Filter reinigen..... 22

Water reservoir reinigen. 23

Warmtewisselaar reinigen 23

7. Problemen en Oplossingen

Tabel Problemen en Oplossingen. 25

Foutcodes. 27

8. Afvoeren

Afvoeren.....27

9. Overzicht gemiddeld verbruik

Overzicht gemiddeld verbruik 28

10 Technische informatie

Technische informatie. 29

11 QR code Garantie & Servicevoorwaarden.30

VEILIGHEIDSINFORMATIE

- ◇ Lees de gebruiksinstructies aandachtig door voordat u de droger gaat gebruiken.
- ◇ Gebruik de droger niet zonder eerst de instructies in de handleiding eerst te lezen en goed te begrijpen.
- ◇ De handleiding bij deze droger wordt bij verschillende types of modellen drogers meegeleverd. Daarom kan het zijn dat er uitleg, instellingen, opties en/of functies worden beschreven die niet beschikbaar zijn op het door u aangeschafte apparaat.
- ◇ Het niet naleven van de gebruikersinstructies of onjuist gebruik van de droger kan leiden tot schade aan uw wasgoed of apparaat, of zelfs persoonlijk letsel van de gebruiker. Houd daarom de handleiding bij de hand, bewaar deze in de buurt van de droger.
- ◇ Uw droger is uitsluitend bedoeld voor huishoudelijk gebruik. Als de droger wordt gebruikt voor professionele, commerciële doeleinden of voor doeleinden die het normale huishoudelijke gebruik overschrijden, of als de droger wordt gebruikt door iemand die geen consument is, is de garantieperiode gelijk aan de kortste garantieperiode die door de relevante wetgeving wordt vereist.
- ◇ De droger is samengesteld en geproduceerd in overeenstemming met alle relevante veiligheidsnormen.

WAARSCHUWING:

Om het risico op explosies, brand, overlijden, elektrische schokken, persoonlijk letsel of verbranding tijdens het gebruik van dit product te voorkomen/beperken, dient u de Hierna volgende basis voorzorgsmaatregelen in acht te nemen.

INSTALLATIE

- Volg de instructies goed op voor een juiste installatie en de aansluiting op het elektriciteitsnetwerk.
- Bij apparaten met ventilatieopeningen onderop of onderin, met u erop letten dat een tapijt deze ventilatieopeningen niet afsluit!
- Het apparaat mag niet achter een afsluitbare deur, een schuifdeur worden geïnstalleerd. Ook niet achter een deur waarvan het scharnier zich niet aan dezelfde kant bevindt als het scharnier van de drogerdeur dusdanig dat het volledig openen van de drogerdeur wordt belemmerd.
- Alle reparaties of onderhoudstaken aan de droger mogen alleen worden uitgevoerd door professionele monteurs van onze Servicedienst. Onprofessionele reparatie kan leiden tot ongeval, letsel of een grote storing.
- Om gevaarlijke situaties te voorkomen, mag een beschadigd stroomkabel alleen worden vervangen door de fabrikant, een servicemonteur of een hiertoe bevoegd professioneel persoon.
- Na installatie moet de droger 2 uur ongebruikt stil staan voordat deze op het elektriciteitsnetwerk wordt aangesloten.
- Er zijn min. 2 personen nodig om de droger bovenop een wasmachine te installeren.
- Installeer de droger in een ruimte met voldoende ventilatie en een temperatuurbereik tussen 10°C en 25°C.
- Gebruik altijd de buizen of slangen die bij de droger zijn geleverd.
- Plaats de droger op een vlakke, stabiele en stevige (betonnen) ondergrond.
- Plaats het apparaat niet achter een afsluitbare deur of een schuifdeur. Ook niet achter een deur waarvan het scharnier zich niet aan dezelfde kant bevindt als het scharnier van de drogerdeur dusdanig dat het volledig openen van de drogerdeur wordt belemmerd. Installeer de droger zo dat de deur altijd vrij te openen is.

- Blokkeer nooit de luchttuitlaat (ventilatieopening).
- Plaats het apparaat niet op een tapijt met lange vezels, omdat dit de luchtcirculatie kan belemmeren.
- De lucht in de buurt van de droger mag geen stofdeeltjes bevatten.
- Het apparaat mag niet in contact komen met een muur of aangrenzend meubilair.
- Dit apparaat mag niet buiten worden geïnstalleerd, opgeslagen of gebruikt.
- Er dient voor voldoende ventilatie worden gezorgd om te voorkomen dat gassen uit apparaten die andere brandstoffen verbranden, waaronder bijv. open haarden, terugstromen in de ruimte.

ELEKTRISCHE VEILIGHEIDSRICHTLIJNEN

- Als de stroomkabel beschadigd is, moet het worden vervangen door de fabrikant, een monteur van onze servicedienst of een vergelijkbaar gekwalificeerd persoon om gevaarlijke situaties te voorkomen.
- De droger mag niet met een verlengsnoer op het elektriciteitsnet worden aangesloten.
- Sluit de wasdroger niet aan op een stopcontact dat bedoeld is voor een elektrisch scheerapparaat of een föhn.
- De droger is beveiligd met een automatisch uitschakelsysteem in geval van oververhitting. Dit systeem schakelt de droger uit als de temperatuur te hoog wordt.
- Als het deurfilter verstopt is, kan het automatische uitschakelsysteem voor oververhitting worden geactiveerd. Maak het deurfilter schoon, wacht tot de droger is afgekoeld en probeer het apparaat weer te starten. Als de droger nog steeds niet start, neem dan contact op met onze Servicedienst.
- Sluit dit apparaat niet aan op stopcontacten met meerdere aansluitpunten,

een verlengsnoer of dubbele adapter.

- Dit apparaat moet worden geaard via de stroomkabel. In het geval van een storing of stroomstoring vermindert een goede aarding het risico op elektrische schokken door een pad met de minste weerstand voor elektrische stroom te bieden.
- Onjuiste aansluiting van de aardgeleider van de apparatuur kan leiden tot risico op elektrische schokken. Neem bij twijfel contact op met onze servicedienst of een gekwalificeerde elektricien, want het apparaat is goed geaard.
- Dit apparaat is uitgerust met een stroomkabel met een aardingspen en een geaarde stekker. De stekker moet worden aangesloten op een geschikt stopcontact dat is geïnstalleerd en geaard in overeenstemming met alle lokale voorschriften en verordeningen.
- Haal nooit de stekker uit het stopcontact door aan de stroomkabel te trekken. Pak de stekker zelf altijd stevig vast en trek deze in een rechte beweging uit het stopcontact.
- Spuit geen water in of buiten op het apparaat om het schoon te maken.

WAARSCHUWING:

- Het apparaat mag niet worden gevoed via een extern schakelapparaat zoals een timer, of worden aangesloten op een elektrisch circuit dat regelmatig wordt in- en uitgeschakeld door een nutsbedrijf.
- Er bestaat gevaar voor een elektrische schok omdat de droger op elektriciteit werkt.
- Controleer de droger eerst op zichtbare beschadigingen.
- U mag de droger niet gebruiken wanneer deze is beschadigd.

- Voordat u de droger op het elektriciteitsnetwerk aansluit, moet u ervoor zorgen dat de elektrische voltage vermeld op het typeplaatje komt overeen met de voltage van uw stopcontact.
- Zorg ervoor dat de stroomkabel niet geknikt of bekneld raakt en niet in contact komt met warmte/hittebronnen of scherpe randen.

VEILIGHEID KINDEREN

- Dit apparaat is niet bedoeld voor gebruik door personen (inclusief kinderen) met verminderde fysieke, zintuiglijke of mentale vermogens of met een gebrek aan ervaring en kennis, tenzij ze onder toezicht staan of instructies hebben gekregen over het gebruik van het apparaat door een adequaat persoon die verantwoordelijk is voor hun veiligheid.
- Kinderen moeten onder toezicht staan om ervoor te zorgen dat ze niet met het apparaat spelen.
- Dit apparaat kan worden gebruikt door kinderen van 8 jaar en ouder en personen met verminderde fysieke, zintuiglijke of mentale vermogens of met een gebrek aan ervaring en kennis mits ze onder toezicht staan of instructies hebben gekregen over het veilig gebruiken van het apparaat en de evt. gevaren begrijpen. Kinderen mogen niet met het apparaat spelen. Reiniging en onderhoud door de gebruiker mag niet zonder toezicht door kinderen worden uitgevoerd.
- Kinderen jonger dan 3 jaar moeten bij het apparaat uit de buurt worden gehouden, tenzij ze onder voortdurend toezicht staan.
- Voorkom dat uw kinderen en/of huisdieren in de drogertrommel (terecht) komen.
- Voordat u de deur van de droger sluit en het programma start, moet u ervoor zorgen dat er niets anders dan alleen wasgoed in de trommel zit (bijv. als een kind/huisdier in de droogtrommel is geklommen en de deur van binnenuit heeft gesloten).
- Laat de deur van het apparaat niet open staan. Kinderen kunnen aan de deur gaan hangen of in het apparaat kruipen, wat schade of letsel kan veroorzaken.

GEBRUIK

- De wasdroger mag niet worden gebruikt wanneer er industriële chemicaliën zijn gebruikt voor het schoonmaken van (vlekken op) het wasgoed.
- De deurfilter moet regelmatig worden schoongemaakt.
- Droog geen ongewassen kledinggoed in de droger.
- Artikelen die vervuild zijn met stoffen zoals bakolie, aceton, alcohol, benzine, kerosine, vlekverwijderaars, terpentijn, was en wasverwijderaars, moeten eerst worden gewassen in warm water met een extra hoeveelheid wasmiddel voordat ze in de droger mogen worden gedroogd.
- Artikelen zoals schuimrubber (latexschuim), douchemutsen, waterdicht textiel, artikelen met een rubberen achterkant en kleding of kussens voorzien van schuimrubberen pads mogen niet in de droger worden gedroogd.
- Wasverzachters of soortgelijke producten moeten worden gebruikt zoals aangegeven in de instructies op wasverzachter verpakking.
- Haal alle voorwerpen uit zakken zoals aanstekers, muntgeld en lucifers.
- Door olie aangetaste artikelen kunnen spontaan ontbranden, vooral wanneer ze worden blootgesteld aan warmtebronnen zoals in een wasdroger. De items worden warm, waardoor er een oxidatiereactie in de olie ontstaat. Oxidatie creëert warmte. Als de hitte niet kan ontsnappen, kunnen de items heet genoeg worden om vlam te vatten. Het stapelen, samenvakken of opslaan van door olie aangetaste items kan voorkomen dat de warmte vrij kan komen en zo brandgevaar opleveren.
- Stoffen die plantaardige of bakolie bevatten of verontreinigd zijn met haarverzorgingsproducten, moeten eerst worden gewassen in warm water met extra wasmiddel voordat ze in de droger mogen worden gedroogd - dit zal het gevaar verminderen, maar niet elimineren.
- Gebruik in geval van een defect alleen goedgekeurde reserveonderdelen van de fabrikant of onze servicedienst!

- Wanneer de condens slang verstopt of geblokkeerd is, wordt de werking van de droger stopgezet.
- Voordat u de droger verplaatst of voordat deze tijdens de winter in een niet-verwarmde ruimte wordt opgeslagen, moet eerst de condens reservoir worden geleegd.
- Reinig de filters van de droger na elke droogcyclus. Als u de filters hebt verwijderd, plaats deze dan eerst terug voordat u weer een droogcyclus start.
- Gebruik geen oplosmiddelen of reinigingsmiddelen die de droger kunnen beschadigen (neem de aanbevelingen en waarschuwingen van de fabrikanten van de reinigingsmiddelen in acht).
- Voeg nooit chemicaliën of geurstoffen toe aan het condens reservoir.
- Haal na het droogproces de stekker van de droger uit het stopcontact.
- De droger maakt gebruik van een warmtepompsysteem om de lucht te verwarmen.
- Het systeem bestaat uit een compressor en een warmtewisselaar. Wanneer de droger wordt gestart, kan de werking van de compressor (het geluid van stromende vloeistof) of het stromen van koelmiddel luider zijn zolang de compressor in werking is. Dit is geen storing en heeft geen invloed op de levensduur van de droger. Na verloop van tijd en regelmatig gebruik van de droger zal dit geluid stiller worden.
- Drink of bereid geen voedsel met het condenswater/gedestilleerd water. Het kan gezondheidsproblemen veroorzaken bij mensen en huisdieren.
- Haal kleding onmiddellijk uit het apparaat wanneer het droogproces is voltooid of wanneer de stroom wordt uitgeschakeld tijdens het droogproces. Wanneer u kleding die is gedroogd onbeheerd in het apparaat achterlaat, kan dit leiden tot brand. Kleding die na het drogen niet direct uit het apparaat wordt gehaald, kan brand veroorzaken. Haal de kleding direct na het drogen eruit en hang deze op of leg deze plat weg om af te koelen.
- Probeer het apparaat nooit te gebruiken als het beschadigd, defect of gedeeltelijk gedemonteerd is of ontbrekende of kapotte onderdelen bevat, bijvoorbeeld een beschadigde kabel of stekker.
- Probeer geen panelen eraf te halen of het apparaat uit elkaar te halen. Gebruik geen scherpe voorwerpen op het bedieningspaneel om het apparaat te bedienen.
- Reik nooit in het apparaat terwijl het in werking is. Wacht tot de trommel volledig tot stilstand is gekomen.
- Trek in geval van overstroming de stekker uit het stopcontact aan de stekker zelf en neem contact op met onze Servicedienst.
- Hang niet op, of iets aan, of duw de deur niet naar beneden wanneer de deur van het apparaat open is.
- Raak de stekker of de bedieningselementen van het apparaat niet aan met natte handen.
- Buig de stroomkabel niet te veel en plaats er geen zwaar voorwerp op.
- Laat geen pluizen ophopen rondom de droger.
- Houd het gebied onder en rondom het apparaat vrij van brandbare materialen zoals vezels, papier, vossen, chemicaliën, enz.
- Omdat de droger zwaar is, kunt u zichzelf verwonden door te proberen hem op te tillen. Til de droger niet alleen op.
- U kunt uw handen snijden aan de scherpe randen van de droger. Houd de droger niet vast aan de scherpe randen.
- Uitstekende delen van de droger kunnen afbreken wanneer deze hieraan wordt opgetild of geduwd.
- Verplaats de droger niet aan de uitstekende delen. Controleer de droger voor gebruik eerst op transportschade. Gebruik een droger nooit wanneer deze beschadigd is.

- Eventueel achtergebleven water in de droger kan bevrozen en de droger beschadigen.
- Installeer de droger niet in ruimtes waar er een risico op vorst is. Het apparaat bevat een koelmiddel R290 dat weliswaar milieuvriendelijk is, maar het is wel ontvlambaar. Als u het apparaat niet op de juiste manier afvoert, kan dit leiden tot brand of vergiftiging. Voer het apparaat op de juiste manier af en beschadig de leidingen in het koelcircuit niet.
- Tijdens het reinigen van de filters moeten de pluisjes in de vuilnisbak worden gegooid en niet door de afvoer worden gespoeld, dit om extra microplastics in het afvalwatersysteem te voorkomen.

 **WAARSCHUWING:**

Stop een wasdroger nooit voor het einde van de droogcyclus, tenzij dat u alle items snel verwijderd en uitgespreid zodat de warmte kan worden afgevoerd.

 **WAARSCHUWING:**

Houd de ventilatie openingen in zowel de behuizing als in de ingebouwde structuur van het apparaat altijd open en vrij van obstakels.

 **WAARSCHUWING:**

Beschadig het koelcircuit niet

Maximale belading

Het maximaal toegestane gewicht aan droge kleding dat in de trommel geplaatst mag worden is 9 kg.

GEVAAR VOOR HETE OPPERVLAKKEN

- Bij hogere droogtemperaturen warmt het glas in de deur op. Wees voorzichtig om brandwonden te voorkomen. Zorg ervoor dat kinderen niet in de buurt van de droger of het glas in de deur spelen.
- De achterkant van de droger kan tijdens het gebruik erg heet worden. Wacht tot de droger volledig is afgekoeld voordat u de achterkant aanraakt.
- Als u tijdens het droogproces de deur van de droger opent, kan de kleding erg heet zijn en bestaat er risico op verbranding.

Garantie

- In geval van onjuiste aansluiting van de droger, onjuist gebruik of onderhoud door een onbevoegd persoon, draagt de gebruiker zelf de verantwoordelijkheid voor de kosten van eventuele schade, aangezien dergelijke schade niet onder de garantie valt.
- De garantie dekt geen kledingartikelen e.d., kleine kleurafwijkingen, toegenomen werkingsgeluiden van het apparaat als gevolg van ouderdom welke de functionaliteit van de droger niet beïnvloeden, en ook niet esthetische gebreken aan onderdelen die geen invloed hebben op de werking en veiligheid van de droger.

2. Product en accessoires

Productoverzicht

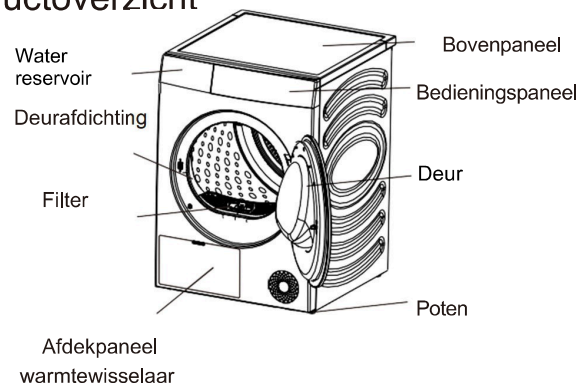

Verpakking

Verwijder alle verpakkingsmaterialen en schuim, met name de schuimbasis. Let er bij het uitpakken van de apparatuur op dat u deze niet beschadigt met scherpe voorwerpen. Houd verpakkingsmaterialen (plastic zakken, andere kunststof onderdelen, enz.) buiten bereik van kinderen.

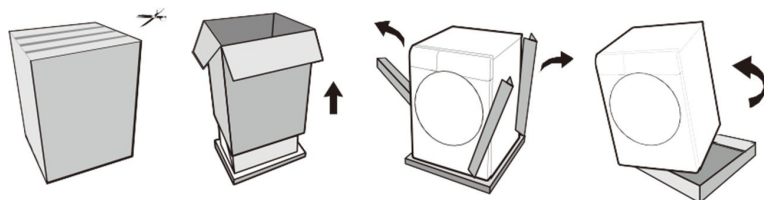

Om het apparaat in te pakken doet u bovenstaande in omgekeerde volgorde. Controleer eerst het apparaat op beschadigingen. Als deze er zijn, gebruik de apparatuur dan niet en neem onmiddellijk contact op met de servicedienst. De apparatuur en de bijbehorende accessoires omvatten een of meer van de volgende onderdelen:

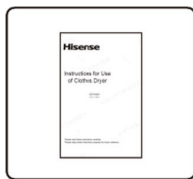

Handleiding × 1

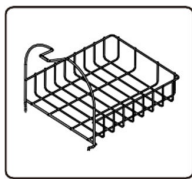

Droogrekje × 1

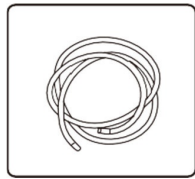

Afvoerslang × 1

De diverse modellen hebben verschillende uitvoeringen; de daadwerkelijk meegeleverde accessoires zijn dus afhankelijk van het type model.

Gebruik voor uw veiligheid en een langere levensduur van het product alleen geautoriseerde onderdelen. De fabrikant, importeur of leverancier is niet verantwoordelijk voor productstoringen of ongevallen veroorzaakt wanneer niet-geautoriseerde componenten of onderdelen zijn gebruikt.

3. Installatie

De wasdroger moet op de juiste manier worden geïnstalleerd door gekwalificeerde professionals om de veiligheid van het gebruik te garanderen. De gebruiker is verantwoordelijk voor de kosten die wordt veroorzaakt door een slechte en onjuiste installatie, dit valt niet onder de garantie.

1) Voorzorgsmaatregelen installatie

Installatie locatie

- Het wordt aanbevolen om in een ingebiede ruimte te installeren, reserveer de minimale installatieruimte voor de droger: 25 mm aan de bovenkant, 20 mm aan de linker- en rechterkant en 50 mm aan de achterkant.

Installatie eisen

- Installeer de droger op een droge en goed geventileerde plaats met een vlakke en stevige ondergrond. Plaats het apparaat niet op tapijt, karton of in direct zonlicht.
- De werkomgevingstemperatuur van de droger is tussen 5°C-35°C. Plaats het apparaat niet op een locatie onder 0°C of waar de temperatuur zeer hoog kan worden. Het apparaat presteert het beste bij een kamertemperatuur van 23 °C.
- Tijdens het transport en plaatsen mag de hellingshoek van de droger niet groter zijn dan 45°; Na gebruik moet het apparaat meer dan 2 uur stil staan.
- Plaats de droger niet naast een oven, een fornuis of andere warmtebronnen of naast koel/vries apparatuur. De achterkant van de droger moet goed geventileerd zijn.
- Het wordt aanbevolen om de wasdroger en de wasmachine dicht bij elkaar te plaatsen om het drogen van de gewassen kleding te vergemakkelijken.
- Installeer het apparaat op een vlakke, harde vloer. De toegestane helling onder het apparaat is 1 graad.

2) Verstelbare poten

- Druk op de diagonaal aan de bovenkant van de droger om te bevestigen of de droger in een stabiele staat verkeert.
- Als de droger schudt, draait u de 4 verstelbare voetjes aan de onderkant om ze op de juiste hoogte in te stellen om ervoor te zorgen dat de droger in een stabiele staat staat.
- Probeer oneffenheden in de vloer nooit te corrigeren met stukken hout, karton of soortgelijke materialen onder het apparaat.

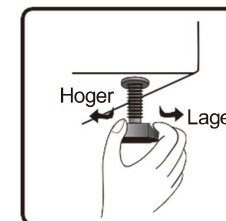
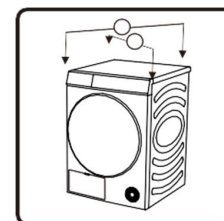

3) Installatie van de afvoerslang

Meestal wordt het condenswater na het drogen opgeslagen in het water reservoir en deze moet na elke droogcyclus worden geleegd. Als de installatielocatie van de droger zich dichtbij het riolering bevindt, of als de wasdroger op de wasmachine is geplaatst, kan de aangesloten afvoerleiding dusdanig worden geïnstalleerd zodat het water rechtstreeks in de riolering wordt afgevoerd.

- ◇ Verwijder de verbindingsslang aan de achterkant van het water reservoir en bevestig daarna de meegeleverde afvoerslang in de positie zoals weergegeven in de afbeelding. Controleer of de aansluiting goed is aangesloten.

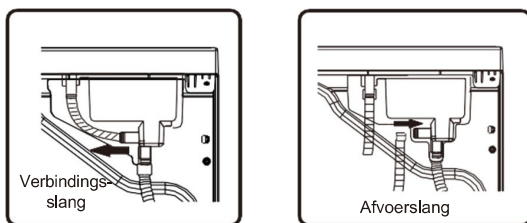

- ◇ Steek het andere uiteinde van de afvoerslang in de afvoer zonder dat deze gedraaid of platgedrukt zit. Als de leiding te lang is, knip dan het overtollige deel af.
- ◇ De afvoerslang mag niet hoger zitten dan de droger, anders kan het water niet worden afgevoerd.
- ◇ Plaats de afvoer niet in water, dit kan het terug zuigen van water veroorzaken.
- ◇ Nadat de afvoerslang is geïnstalleerd, kan het condenswater direct worden afgevoerd en hoeft u het water reservoir na elk gebruik niet meer te legen.

4) Droogrekje

- ◇ Tijdens het drogen van schoenen, knuffels, etc. of bij het selecteren van 'drogen op het droogrek', kan het droogrek worden gebruikt.
- ◇ Haal tijdens het drogen van kleding het droogrekje eruit.
- ◇ Installatie van het droogrekje: Kantel het droogrek in een bepaalde hoek, waarbij de onderste in de twee gaten van het filter wordt geklemd en de bovenste in de gleuf van de voorste beugel wordt gehaakt (zoals weergegeven in de afbeelding).

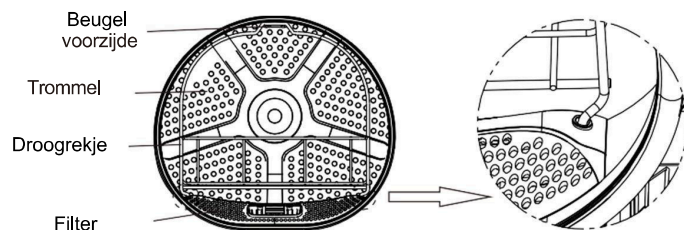

5) Aansluiten op elektriciteitsnetwerk

Zorg ervoor dat de stroomvoorziening overeenkomt met de stroomvereisten van de droger

De droger moet worden aangesloten op een geaard stopcontact.

Gebruik nooit verlengsnoer of meervoudig stopcontact om het apparaat aan te sluiten.

OPMERKING Haal na gebruik altijd de stekker uit het stopcontact.

6) Installatie op een ander apparaat

- ◇ U kunt de droger op een wasmachine plaatsen waarvan het zijpaneel van de behuizing een afmeting van 486mm heeft.
- ◇ Wenst u dit te doen, dan moet deze worden bevestigd met speciale accessoires om te stapelen.
- ◇ Zonder de stapelset accessoire mag de droger niet op de wasmachine worden gestapeld om uw veiligheid te garanderen en ongelukken en letsel te voorkomen.
- ◇ Om veiligheidsredenen dienen er 2 of meer mensen samen te werken om het apparaat te installeren. Het gewicht van het apparaat en de hoogte van de installatie maken de installatieprocedure te gevaarlijk om te worden uitgevoerd door één persoon.
- ◇ Het oppervlak waarop het apparaat wordt geplaatst, moet schoon en waterpas zijn.
- ◇ Het stapelset moet met een afstand van 50-200 mm van de muur af worden geplaatst.

OPMERKING

- Sommige modellen worden niet verkocht met alle beschikbare accessoires, het kan zijn dat u de stapelset apart moet aanschaffen als deze niet bij uw model is geleverd. Hiervoor neemt u contact op met onze servicedienst.

Stapelbeugel (optionele accessoire)

- ◇ De wasdroger en wasmachine kunnen ook worden bevestigd met een stapelbeugel. Raadpleeg hiervoor de installatie (instructies) die bij de accessoire zijn meegeleverd.
- ◇ U kunt de optionele accessoires onze servicedienst kopen.

Verplaatsen en transport na installatie

Na elke droogcyclus blijft er een kleine hoeveelheid condenswater in de droger achter. Schakel de droger in, kies een van de programma's en laat het apparaat vervolgens ongeveer een halve minuut werken. Hierdoor wordt het resterende water weggepompt en wordt schade aan de droger tijdens transport voorkomen. Als de droger niet rechtop kan worden getransporteerd, kantelt u deze naar links, gezien vanuit de voorzijde van het apparaat. Gebruik al het verpakkingsmateriaal (plastic zakken, andere plastic onderdelen enz.).

 Dit apparaat is zwaar; zorg ervoor dat het door ten minste 2 personen wordt verplaatst.

Tijdens het verplaatsen niet aan uitstekende delen zoals de deur, water reservoir of bovenpaneel, om te voorkomen dat onderdelen los of beschadigd raken.

 Laat de apparatuur na transport ten minste 2 uur stil staan voordat u deze op het elektriciteitsnetwerk aansluit. Deze apparatuur moet worden geïnstalleerd en onderhouden door gekwalificeerde technici

 Lees de gebruikershandleiding zorgvuldig door voordat u dit apparaat gaat aansluiten.

 Schade veroorzaakt door onjuiste aansluiting of onjuist gebruik valt niet onder de garantie.

Wanneer het apparaat niet volgens de instructies is vervoerd, moet deze minimaal 24 uur staan voordat hij op de stroombron wordt aangesloten. Als dit niet gebeurt, kan dit leiden tot storingen in de warmtepomp en deze storingen vallen niet onder de garantie. Zorg ervoor dat het koelsysteem niet wordt beschadigd

Transportrichtlijnen

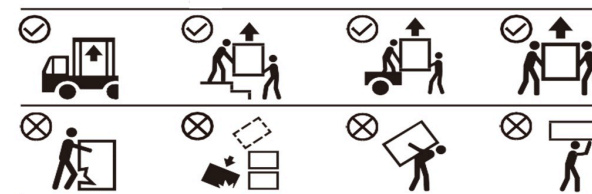

4. Droogrichtlijnen

1) Tips voor het drogen van kleding

- ◇ Centrifugeer de gewassen kleding voordat u deze in de droger doet. Om energie te besparen, dient u het centrifuge toerental van de wasmachine te verhogen tot meer dan 1000 rpm.
- ◇ Schud de gecentrifugeerde kleding goed los voordat u deze in de droger doet.
- ◇ Om een optimale droogresultaat te bereiken, sorteert u de kleding op type materiaal en selecteert u vervolgens het geschikte droogprogramma hiervoor. Elk programma heeft een maximaal beladingsgewicht, overschrijdt deze niet.
- ◇ Reinig altijd na het drogen van kleding het pluis- en vuil filter.
- ◇ Voor het drogen van een kleine hoeveelheid kleding is het aan te raden om een tijdprogramma te gebruiken.
- ◇ Droog gesteven kleding niet in de droger, want het uitharden van de zetmeel laag zal het droogresultaat benadelen.
- ◇ Kleding die gemakkelijk vervaagd/kleur afgeeft, moet apart worden gedroogd.
- ◇ Een lading met items van verschillende soorten stoffen kan ertoe leiden dat de droogtijd wordt verlengd en dat de resterende tijd op display wordt gepauzeerd tijdens de droogcyclus. De resterende tijd wordt weer aangegeven wanneer er een reële resterende tijd kan worden berekend.

2) Voorbereidingen kleding drogen

- ◇ Controleer voor het drogen het was etiket in de kleding om te controleren of het geschikt is om te drogen in de droger.
- ◇ Maak de zakken leeg en haal munten, spelden, sleutels en andere spullen eruit om schade aan de kleding te voorkomen.
- ◇ Trek de rits dicht, doe de knopen dicht en knoop de riem/band vast. Om het geluid van ritsen en knopen tijdens het drogen te voorkomen, dient u de kleding binnenstebuiten te draaien voordat u deze in de droger doet.
- ◇ Controleer of het water reservoir leeg is en of het filter is gereinigd en goed op zijn plaats is geïnstalleerd.

OPMERKING

- De droogtijd van kleding wordt automatisch aangepast op basis van de volgende factoren:
Soort materiaal, gewicht, restwatergehalte na centrifugeren, omgevingstemperatuur. etc.
- Zorg ervoor dat u het was etiket controleert om er zeker van te zijn dat de kleding in de droger mag worden gedroogd, dit om schade aan de kleding te voorkomen.
- Het tegelijkertijd drogen van kleding met verschillende texturen en diktes heeft verschillende droogresultaten.

3) Kleding sorteren

- ◇ Elk kledingstuk heeft een was etiket, dus drogen volgens het was etiket wordt aanbevolen. Sorteert de kleding op grootte en soort stof en vervolgens sorteert u de kleding voor volgens de symbolen op het was etiket.

Symbol	Beschrijving
	Drogen
	Droogtrommel
	Kreukherstellend/ kreukvrij
	Delicaat
	Niet in de droger
	Niet drogen
	Hoge temperatuur
	Medium verwarming
	Lage temperatuur
	Geen verwarming / luchten
	Aan de lijn drogen / Hangend drogen
	Nat ophangen
	Plat drogen
	In de schaduw drogen

5. Gebruik

1) Bedieningspaneel en functies

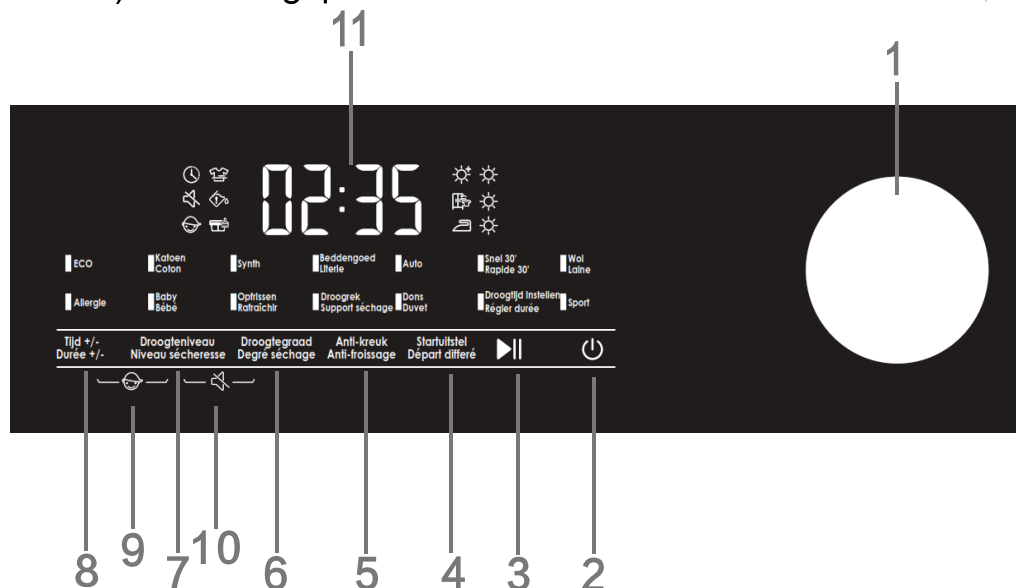

1) Knop

- Wordt gebruikt om een programma te kiezen

2) Aan/Uit

- Druk hierop om de droger aan- of uit te schakelen.

3) Start/Pauze

- Druk hierop om het programma te starten of te pauzeren.

4) Startuitstel

Met behulp van deze functie kunt u de eindtijd later instellen.

- Selecteer eerst het gewenste programma en evt. functie en druk daarna op de Startuitstel knop om de eindtijd eerder of later in te stellen. Een druk op de knop is 1 uur, u kunt de optionele eindtijd max. tot 24 uur instellen.
- De ingestelde tijd is de eindtijd van het droogprogramma inclusief de tijdsduur van het droogprogramma zelf, daarom moet de ingestelde eindtijd altijd later zijn dan de standaard eindtijd van het droogprogramma zelf.
- Wanneer de Startuitstel functie is ingesteld, licht het kloksymbool op 
- Wanneer de ingesteld eindtijd is bereikt, dooft het klok-symbool.
- Voordat het programma start, kunt u de functie Startuitstel annuleren door andere programma's en/of functies te selecteren.
- Wanneer het programma eenmaal is gestart en u wilt de functie alsnog annuleren, schakel dan de droger uit en weer aan.

5) Anti-kreuk

Wanneer het wasgoed niet direct aan het eind van het droogprogramma eruit gehaald kan worden, stel dan deze functie Anti-kreuk in. Hierdoor zal de trommel regelmatig nadraaien zodat het kreuken van het wasgoed wordt voorkomen.



- Druk op een willekeurige knop of open de deur om deze functie op te heffen. Worden er geen handelingen uitgevoerd, dan zal standaard het Anti-kreuk programma tot max. 12 uur actief blijven en vervolgens automatisch eindigen.
- Wanneer dit symbool "  " oplicht, is de Anti-kreuk functie geactiveerd.
- Deze functie kan worden geactiveerd tijdens het gehele droogprogramma.

6) Droogtegraad instellen

Hiermee kunt u zelf een droogniveau instellen in 3 niveaus, en het display toont 1-3 zonsymbooltjes; u kunt dit gebruiken om kleding te drogen op basis van het aantal en het materiaal van de kledingstukken.

7) Droogniveau

Kies het uiteindelijke droogresultaat. De standaard instelling is Kastdroog [] Druk op de knop om het gewenste droogniveau in te stellen.

- [] Extra droog; u kunt het wasgoed direct in de kast wegruimen
- [] Kastdroog; u kunt de kleding direct uit het apparaat dragen
- [] Strijkdroog; het wasgoed is nog licht vochtig, geschikt om te strijken.

8) Tijd +/-

Met behulp van deze functie kunt u de droogtijd verkorten of verlengen. Druk herhaaldelijk op de knop om door de diverse instellingen te gaan. Elk programma heeft zijn eigen instellingsmogelijkheden.

9) Kinderslot

Dit is een veiligheidsfunctie voor kinderen.

- Om te activeren nadat het programma is gestart, houdt u de knoppen 'Tijd+/- en Droogniveau' ingedrukt totdat het Kinderslot symbool oplicht; dan is de functie actief. Herhaal deze procedure totdat het symbool weer dooft om te deactiveren.
- Wanneer deze functie actief is, werken alle (functie) knoppen niet. Wanneer het programma eindigt of herstart na een stroomonderbreking zal het Kinderslot nog steeds actief zijn.
- Tijdens een geactiveerde Kinderslotfunctie: Druk op de 'Start/Pauze' knop om de aanwijzing om het filter te reinigen weg te halen.
- Tijdens een geactiveerde Kinderslotfunctie, dient u het Kinderslot handmatig te deactiveren en de functie stopt dan.

10) Geluid

Met deze knop kunt u de functie "Geluiden dempen" (de)activeren behalve die van de alarmtoon.

- Wanneer het apparaat in functie is of in Stand-by staat, drukt u tegelijkertijd op de knoppen 'Droogniveau en Droogtegraad' om deze functie te activeren.
- Deze functie wordt niet automatisch gedeactiveerd wanneer het programma is geëindigd of bij een stroomuitval/uitschakeling van het apparaat.

(11) Display

- Hierop ziet u de resterende programma tijdsduur, tijdsduur Startuitstel, foutcodes en andere informatie over het actieve programma.
- De weergegeven tijdsduur kan afwijken van de uiteindelijke tijdsduur door de invloed van soort en hoeveelheid kledinggoed, restvochtgehalte na centrifugeren en omgevingstemperatuur.
- Deze factoren beïnvloeden de daadwerkelijke tijdsduur welke automatisch wordt aangepast aan deze factoren.
- Wanneer het programma is geëindigd, ziet u " END " in het display.

Toelichting symbolen:

 **Filter reinigen** Dit knipperende symbool geeft aan dat het filter moet worden gereinigd.

 **Water reservoir legen.** Dit knipperende symbool geeft aan dat het water reservoir moet worden geleegd.

(12) Overige functies toegelicht

Verlichting in trommel

- Deze droger heeft verlichting in de trommel. Tijdens de werking (bijv. draaien aan de selectieknop, op een knop drukken of de deur openen) of in Stand-by of Pauze modus of wanneer het programma eindigt, dan zal de verlichting automatisch 1 min. aangaan zodat u in de trommel alles goed kan zien. Na 1 min. gaat de verlichting weer automatisch uit.

Werking stopt wanneer de kleding droog is

- De droger stopt automatisch wanneer de kleding droog is. Wanneer er een kleine hoeveelheid kleding in de droger gaat, is het waarschijnlijk dat het hele programma nog niet is afgerond, maar de kleding is al droog. In dit geval stopt de droger automatisch het programma om energie te besparen.

2) Programma 's

OPMERKING

- U kunt, zoals u gewend bent, het meest geschikte programma kiezen. Is het wasgoed nog niet volledig droog dan kunt u de droogtijd langer instellen m.b.v. de functie Tijd +/- .
- Wanneer u grote lappen stof wilt drogen zoals lakens of dekbedovertrekken, dan kan het zijn dat het materiaal samenpropt of in de knoop raakt waardoor er geen goed droogresultaat wordt bereikt. In dit geval haalt u het wasgoed eruit, schud het goed los en uit en plaatst het weer in de trommel om daarna het programma weer te laten hervatten.
- Wanneer u donsproducten gaat drogen, deze eerst binnenstebuiten keren voordat u deze in de droger doet.

Sensor gestuurde droogprogramma's

Programma's	Soort kleding	Max. belading(kg)
ECO	Gebruik dit programma voor het drogen van gewone katoenen kleding	9
Katoen	Gebruik dit programma voor dikker, niet delicaat katoenen wasgoed van ongeveer dezelfde dikte.	9
Synthetisch	Dit programma wordt gebruikt voor het drogen van delicaat wasgoed gemaakt van synthetische vezels.	4.5
Beddengoed	Gebruik dit programma voor grotere items. Als het programma klaar is, is het wasgoed droog. Aangepaste trommelrotatie voorkomt dat het wasgoed in de knoop raakt.	2.5
Auto(matisch drogen)	Gebruik dit programma voor dikker niet delicaat katoenen wasgoed van ongeveer dezelfde dikte. Na het drogen zal het droog of licht vochtig zijn.	4.5
Snel 30'	Voor het snel drogen van lichte en dunne kleding.	0.5
Baby items	Gebruik dit programma om babykleding te drogen. Kleding die met dit programma is gedroogd, is meestal normaliter droog.	2
Dons	Gebruik dit programma om textiel te drogen dat is gevuld of opgevuld met dons (kussens, donsgoed, jassen etc.). Droog grote items apart en gebruik indien nodig het programma Tijd +/- .	2
Sport	Gebruik dit programma voor kleding met een membraan, voor sportkleding gemaakt van gemengde materialen en ademende stoffen.	2

Het ECO-programma is gelijkwaardig aan het standaard katoenprogramma in (EU) Verordening nr. 932/2012.

Handmatige en speciale droogprogramma's

Programma's		Max. belading (kg)
Wol	Dit korte programma is bedoeld voor het verzachten of oprispen en pluizig maken van droog kledinggoed van wol of zijde.	1
Allergie	Voor het verwijderen van allergenen zoals mijten.	2
Oprispen	In dit programma is de warmtewisselaar uitgeschakeld. Het programma is geschikt om je wasgoed op te frispen.	/
Drogen op het rekje	Dit programma is voor als u het droogrekje gebruikt om bijv. knuffels, sneakers e.d. op te drogen.	/
Tijd +/-	Gebruik dit programma voor niet delicaat wasgoed dat nog licht vochtig is en grondig moet worden gedroogd. In het tijdprogramma wordt het resterende vocht niet automatisch gedetecteerd. Als het wasgoed na afloop van het programma nog vochtig is, herhaal het programma dan; Als het te droog is en dus gekreukt en ruw aanvoelt, was de droogtijd die je hebt gekozen te lang.	/

Wanneer het wasgoed niet op de gewenste droogteniveau is gedroogd, pas dan extra functies toe of gebruik een ander, meer geschikt programma.

6. Reiniging en Onderhoud

Regelmatig onderhoud kan de levensduur van de droger verlengen. Zorg ervoor dat u de stroomtoevoer onderbreekt voordat u reiniging en onderhoud uitvoert.

1) Buitenzijde droger

- ◇ Reinig met een zachte, natte doek en reinig het oppervlak met een neutraal (niet-bijtend) huishoudelijk schoonmaakmiddel.
- ◇ Droog het vervolgens goed af met een zachte, droge doek.

2) Deurafdichting

- ◇ Controleer de deurafdichting regelmatig en reinig deze indien nodig met een natte doek.
- ◇ Zet je de deur na gebruik op een kier open voor ventilatie en drogen.

3) Filter reinigen

- ◇ De pluizen die zich op het filter hebben opgehoopt, hebben een nadelige invloed op de droogwerking. Reinig het filter na elk gebruik.
- ◇ Zorg ervoor dat u na het reinigen het filter vóór gebruik weer goed op zijn plaats plaatst.

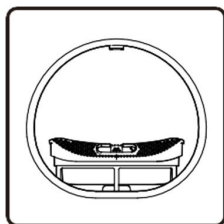

1. Open de deur, haal het filtersysteem eruit

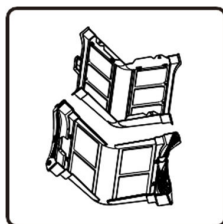

2. Open het dubbele filter, haal pluizen weg onder stromend water of met een natte doek

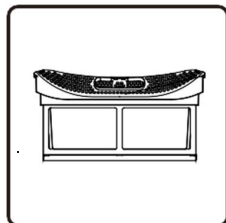

3. Droog het filter goed, en plaats het weer in elkaar

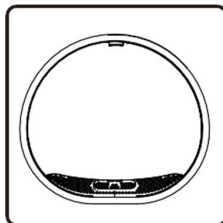

4. Installeer het filter weer terug op zijn plaats

OPMERKING:

- Onderin de trommel aan de voorzijde zit een temperatuursensor. Wanneer u het filter uitneemt, pas dan op dat u het niet aanraakt om krasvorming te voorkomen.
- Wanneer u het filter weer terug plaatst, plaats het dan correct terug in de juiste positie.
- Gebruik deze droger niet als het filter niet correct is geïnstalleerd.

4) Water reservoir reinigen

- ◇ Als de afvoerslang niet is geïnstalleerd, wordt het condenswater tijdens het droogproces opgeslagen in het water reservoir. Leeg deze nadat het programma is afgelopen.
- ◇ Als het water reservoir tijdens het droogproces vol is, ziet u  knipperen op het display om u te waarschuwen om het water reservoir direct te legen.
- ◇ Het condenswater is drinkbaar.

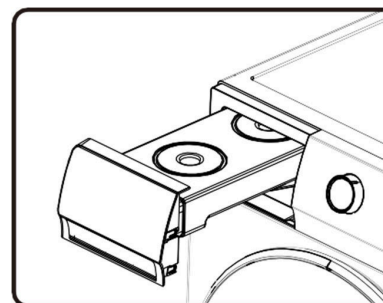

1. Haal het water reservoir er horizontaal uit om te voorkomen dat het condenswater eruit loopt.

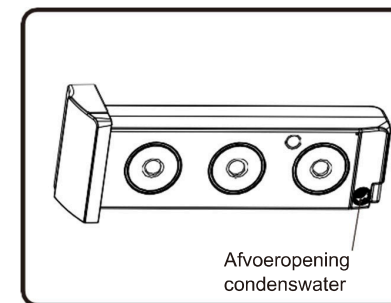

2. Gooi het condenswater weg en plaats het water reservoir weer op zijn plaats.

5) Warmtewisselaar reinigen

- ◇ Reinig de warmtewisselaar regelmatig, anders wordt de optimale droogwerking van de droger nadelig beïnvloed.

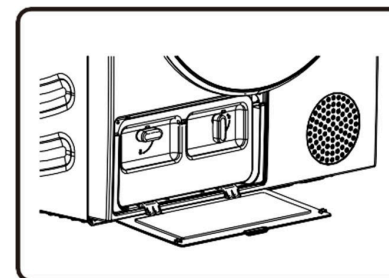

1. Druk linksonder op de vergrendeling op het afdekscherm van de warmtewisselaar om deze te openen.

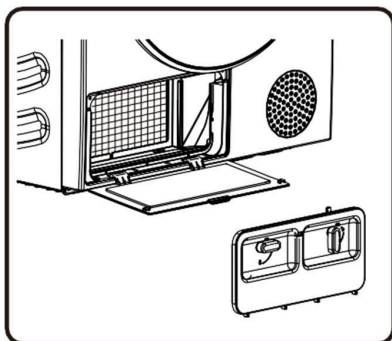

2. Ontgrendel de vergrendelingspal door deze te draaien. Na gebruik kan er stof op de warmtewisselaar zitten, verwijder het stof met beleid en de juiste hulpmiddelen hiervoor. Raak de warmtewisselaar niet met uw handen aan om letsel te voorkomen.

💡 Na het reinigen van de filters moeten de pluizen in de vuilnisbak worden gedaan. Spoel ze niet door de gootsteenafvoer weg om te voorkomen dat microplastics in het afvalwatersysteem terecht komen.

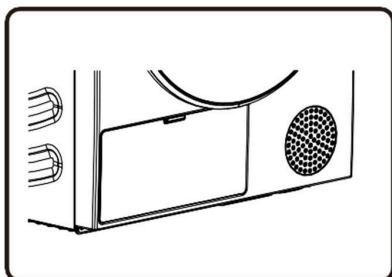

3. Plaats het binnenpaneel terug, vergrendel de vergrendelingspal weer en sluit het afsluitpaneel van de warmtewisselaar weer.

7. Problemen en Oplossingen

Als de machine niet normaal werkt, is dit mogelijk geen defect. Raadpleeg de volgende methoden voor het oplossen van problemen. Als de storing nog steeds bestaat na zelfafhandeling volgens de aanbevolen methode, trek dan de stekker uit het stopcontact en neem contact met ons op voor service na verkoop. Alle gevolgen veroorzaakt door het onderhoud door de gebruiker zelf of door het inhuren van niet-professioneel aftersalespersoneel zijn voor rekening van de gebruiker.

Tabel Problemen en Oplossingen

Kenmerken probleem	Aanbevolen oplossing
De droger start niet	<ul style="list-style-type: none"> ◇ Controleer de stroomaansluiting; ◇ Controleer of de knop "Start/Pauze" is ingedrukt; ◇ Controleer of de deur goed gesloten is; ◇ Is de zekering in de meterkast doorgebrand, is de stroomonderbreker geactiveerd of is de stroom uitgevallen.
De droger start niet en toont "Einde"	<ul style="list-style-type: none"> ◇ Controleer of de programma-instelling correct is; ◇ Controleer of er kleding in de trommel zit;
Te lange droogtijd	<ul style="list-style-type: none"> ◇ Controleer of de programma-instelling correct is; ◇ Controleer of de kleding in elkaar verstrengeld zit; ◇ Controleer of het filter is gereinigd; ◇ In sommige programma's is er luchttoevoer voor koeling na het drogen;
Slecht droogresultaat	<ul style="list-style-type: none"> ◇ Controleer of het wasgoed goed gecentrifugeerd was; ◇ Controleer of de programma-instelling correct is; ◇ Zat er teveel wasgoed in de trommel?; ◇ Was het wasgoed niet goed gesorteerd. Betreft het niet makkelijk te drogen is, die bij kleding zit die wel gemakkelijk te drogen is; ◇ Te grote lading zware stoffen. ◇ Controleer of het filter is gereinigd;
De resterende tijdsduur op het display stopt of wisselt	<ul style="list-style-type: none"> ◇ De resterende tijd varieert afhankelijk van het type kleding, de hoeveelheid, centrifuge toerental en de omgevingstemperatuur, dit is normaal;
Kleding is gekreukeld.	<ul style="list-style-type: none"> ◇ Kleding is te lang gedroogd. Probeer een kortere droogtijd. ◇ Kleding heeft te lang in het apparaat gelegen nadat de cyclus al was afgerond.
Het drogerdisplay geeft een andere tijdsduur aan dan de daadwerkelijke tijdsduur van het programma.	<ul style="list-style-type: none"> ◇ Voor programma's die automatisch stoppen wanneer de kleding droog is, wordt de aangegeven droogtijd berekend op basis van de standaardomgeving, het start vochtgehalte van het wasgoed, het laadgewicht en het type. De droogtijd wordt automatisch aangepast aan elke verandering in de voorgaande factoren. Een verschil tussen de daadwerkelijke tijdsduur en de aangegeven tijdsduur is normaal, de aanpassing zorgt voor het beste droogresultaat.

Kenmerken probleem	Aanbevolen oplossing
De droger maakt teveel geluid.	<ul style="list-style-type: none"> ◇ Zoek naar munten, losse knopen, spijkers en andere voorwerpen en verwijder ze onmiddellijk. ◇ Controleer het filter. Verwijder alle items die vastzitten in het filter. ◇ Zorg ervoor dat de droger waterpas staat en stevig op de grond staat. ◇ De droger kan brommen als gevolg van lucht die door de trommel en ventilator beweegt. Dit is normaal.
Kleding krimpt.	<ul style="list-style-type: none"> ◇ De instructies op het waslabel in het kledingstuk zijn niet opgevolgd. Gebruik een lagere of koude instelling.
Er blijven pluïesjes achter op de kleding.	<ul style="list-style-type: none"> ◇ Het filter is niet goed schoongemaakt. ◇ Kleding is niet goed gesorteerd. ◇ Sommige stoffen veroorzaken meer pluïesjes en moeten apart worden gedroogd van stoffen die gemakkelijk pluïesjes aan zich hechten. ◇ Tissues, papier, enz. zijn in zakken achtergebleven.
Het apparaat heeft een geur.	<ul style="list-style-type: none"> ◇ De geur wordt veroorzaakt door rubber materiaal dat aan de binnenkant van het apparaat is bevestigd. Deze geur is de eigen geur van een rubber en verdwijnt vanzelf na meerdere keren het apparaat te gebruiken. ◇ Gebruik bij het wassen van de kleding het wasmiddel in overeenstemming met de aanbevelingen van de fabrikant. Als u teveel wasmiddel gebruikt en dit niet volgens de aanbevelingen doseert, kan onopgelost wasmiddel zich op de kleding ophopen en een geur veroorzaken. ◇ U kunt geuren uit de kleding ruiken wanneer de kleding na het drogen in het apparaat of na het wassen in de wasmachine lang in het apparaat is blijven liggen. Haal de kleding direct aan het einde van de droog- of was cyclus eruit. ◇ Controleer of u dezelfde geur in de wasmachine ruikt. Als dit het geval is, reinigt u de machinetrommel en raadpleegt u de gebruikershandleiding van de wasmachine. ◇ Zorg dat het pluïesfilter altijd schoon is. Als er na het drogen resten in het pluïesfilter achterblijven, kan dit geurtjes veroorzaken. En droog het pluïesfilter ook volledig af na het schoonmaken.
Het apparaat wordt direct na een stroomstoring ingeschakeld en gestart, maar werkt niet.	<ul style="list-style-type: none"> ◇ Wanneer het programma is onderbroken, kunnen de ingestelde functies niet worden gewijzigd. Als het programma of de functie tijdens het gebruik moet worden gewijzigd, of als de stroom tijdens het gebruik is uitgeschakeld en de stroom opnieuw ingeschakeld, dan selecteert u het gewenste programma en de gewenste functie en start u het apparaat weer op.

Code	Fout	Aanbevolen oplossing
F50/F51	-Sensor storing	◇ Neem contact op met de servicedienst.
F21	-Storing display -Storing printplaat motorbesturing -Storing voedingsprintplaat	◇ Schakel het apparaat uit en weer aan en druk nogmaals op de knop "Start/Pauze". ◇ Als de storingsmelding niet verdwijnt, neem dan contact op met de servicedienst.
F22	-Storing display -Storing voedingsprintplaat	◇ Druk 3 sec. op de AAN/UIT knop en druk daarna op de "Start/Pauze" knop ◇ Als de storingsmelding niet verdwijnt, neem dan contact op met de servicedienst.

AFVOEREN

De verpakking is gemaakt van milieuvriendelijke materialen die zonder enig gevaar voor het milieu kunnen worden gerecycled, weggegooid of vernietigd. Met dit doel worden verpakkingsmaterialen op de juiste manier geëtiketteerd.

Het symbool op het product of de verpakking geeft aan dat het product niet als normaal huishoudelijk afval mag worden behandeld. Breng het product naar een erkend inzamelcentrum voor de verwerking van afgedankt elektrisch en elektronisch apparatuur.



Wanneer u de droger aan het einde van zijn levensduur **weggooit**, verwijdert u alle stroomkabels en maakt u de deurvergrendeling en schakelaar onklaar om te voorkomen dat de deur vergrendelt (i.v.m. kinderveiligheid).

Een correcte **verwijdering** van het product helpt negatieve effecten op het milieu en de gezondheid van mensen te voorkomen, die kunnen optreden in geval van onjuiste verwijdering van het product. Voor gedetailleerde informatie over het afvoeren en verwerken van het product kunt u contact opnemen met de bevoegde gemeentelijke instantie die verantwoordelijk is voor afvalbeheer, uw afvalverwerkingsdienst of de winkel waar u het product hebt gekocht.

OVERZICHT GEMIDDELD VERBRUIK

Programma instructies

De tabel geeft het stroomverbruik en de tijdsduur weer voor het drogen van een testbatch wasgoed met verschillende ladingen en na een centrifugegang door de wasmachine .

De volgende eisen zijn van toepassing op de hieronder gespecificeerde verbruikswaarden.

Temperatuur inlaatlucht Kamertemperatuur

Luchtvochtigheid inlaatlucht 50-60%

Droogtemperatuur Normaal

Programma	Nominale capaciteit (kg)	Toerental rpm	Stroomverbruik programma (kWh/cyclus)	Tijdsduur programma (u:m)	Restvocht gehalte (%)
Eco	9	/	1.72	3:28	1.5
Synthetisch extra	4.5	1000	0.60	1:30	0.5
Synthetisch strijkdroog	4.5	1000	0.39	1:00	10
Katoen extra	9	1000	1.86	4:05	0.5
	4.5	1000	1.09	2:58	0.5
Katoen strijkdroog	9	1000	1.34	2:59	10
	4.5	1000	0.77	1:50	10
Wol	1	/	0.16	0:30	1.0

- De waarden die worden gegeven voor andere programma's dan het Eco-programma zijn slechts indicatief;
- De resultaten van het wol programma zijn gebaseerd op een belading met wollen items met een initieel vochtgehalte van 5%.
- Het Eco-programma is geschikt voor het drogen van nat katoenen wasgoed en wordt gebruikt om de naleving van de EU-ecodesign wetgeving te beoordelen.
- Het Eco-programma is het meest efficiënte programma qua energieverbruik voor het drogen van nat katoenen wasgoed.
- Het beladen van de huishoudelijke wasdroger tot de maximale capaciteit die door de fabrikant voor de respectieve programma's is aangegeven, draagt bij aan energiebesparing.
- Bij een volle lading met het Eco programma is de geluidsemissie tijdens de droogcyclus: 64dB.
- De productinformatie en QR-code worden vermeld op het energielabel, de productregistratie-informatie kan worden verkregen door de QR-code te scannen.
- Het stroomverbruik in de Off modus is 0,5W. Tijdsduur automatisch overschakelen naar Off modus: 10min.

💡 Vanwege afwijkingen in het type en de hoeveelheid wasgoed, het toerental, schommelingen in de stroomvoorziening en omgevingstemperatuur en -vochtigheid, kunnen de waarden bij de gebruiker gemeten waarden afwijken van de in de tabel vermelde waarden.

Wij behouden ons het recht voor om zonder voorafgaande kennisgeving wijzigingen in de handleiding door te voeren en zijn niet aansprakelijk voor (druk)fouten.

10. Technische informatie

Parameter	
Nominale spanning	220-240V~
Frequentie	50 hertz
Nominale capaciteit	9kg
Nominaal vermogen	550W
Nettogewicht	53kg
Type koelmiddel	R290
Hoeveelheid koelmiddel	125g

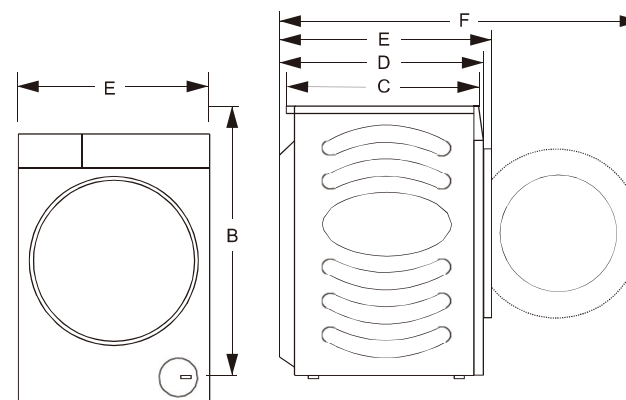

Index	Afmeting (mm)
A	595 mm
B	845 mm
C	590mm (dikte)
D	640 mm
E	670mm
F	1170mm

11. Garantie en Servicevoorwaarden

FRIZEC

Beste gebruiker,

Voor onze garantievoorwaarden kunt u onderstaande QR-code scannen of de link die eronder staat gebruiken. Onderaan in de voettekst vindt u onze garantievoorwaarden.



<https://www.frilec.nl>

Voor vragen betreffende verkoop kunt u mailen naar: verkoop@domest.nl

Voor vragen betreffende service kunt u mailen naar: service@domest.nl

Voor overige vragen kunt u mailen naar: info@domest.nl

Telefonisch zijn wij ook te bereiken: +31(0)314 362244

DOMEST  MULTIBRAND
SALES & SERVICES
domestic and professional appliances

DOMEST  MULTIBRAND
SALES & SERVICES
domestic and professional appliances



USER MANUAL

HEAT PUMP DRYER

KOBLENZ 9884TWP-010C

Please read these instructions carefully.
Please keep these instructions properly for future reference.

Thank you very much for choosing our products.

- Please install and use this product correctly.
- The pictures in the manual are schematic diagrams, and the appearance and printing shall be subject to the actual products.
- The product subject to technical changes without prior notice for overall performance improvement.
- This dryer is intended solely for household use. Please do not use it to dry clothes that are not suitable for machine wash.

The symbols used in this manual are as follows:

 Warning
It is used for matters related to safety and may cause personal injury.

 Warning
Risk of fire /Flammable materials

 Read the instructions.

Contents

1. Safety information	
Safety information.....	02
2. Product and Accessories	
Name of parts.....	12
Attached accessories.....	12
3. Installation Method	
Precautions before installation.....	13
Adjustable foot.....	13
Installation of the drain pipe.....	14
Drying rack.....	14
Power supply connection.....	15
Stacked installation.....	15
4. Drying Instructions	
Tips for clothes drying.....	16
Preparation before clothes drying.....	16
Sorting the clothes.....	17
5. Method of Use	
Control panel and functions.....	18
Program guide.....	20
6. Maintenance	
Exterior of the dryer.....	22
Door seal.....	22
Cleaning of lint and debris filter screen.....	22
Cleaning of water box.....	23
Cleaning of heat exchanger.....	23
7. Troubleshooting	
Troubleshooting.....	25
Information codes.....	27
8. Disposal	
Disposal.....	27
9. Typical consumption table	
Typical consumption table.....	28
10. Machine parameters	
Machine parameters.....	29
QR code Warranty & Service.....	30

1. Safety information

- ◇ Carefully read the instructions for use before using the dryer.
- ◇ Please, do not use the dryer without reading and understanding these instructions for use first.
- ◇ These instructions for use of a dryer are supplied with different types or models of dryers. Therefore, they may include descriptions of settings or equipment that are not available in your dryer.
- ◇ Failure to observe the instructions for use or inappropriate use of the dryer may result in damage to the laundry or the appliance, or injury to the user. Keep the instruction manual handy, near the dryer.
- ◇ Your dryer is intended solely for household use. If the dryer is used for professional, for-profit purpose or purpose exceeding normal use in a household, or if the dryer is used by a person who is not a consumer, the warranty period shall be equal to the shortest warranty period required by relevant legislation.
- ◇ The dryer is made in compliance with all relevant safety standards.

WARNING:

To reduce the risk of explosion, fire, death, electric shock, injury or scalding to persons when using this product, follow basic precautions, including the following.

Installation

- Follow the instructions for correct installation of the Hisense dryer and connection to the power mains.
- For appliances with ventilation openings in the base, a carpet must not obstruct the openings.
- The appliance must not be installed behind a lockable door, a sliding door or door with a hinge on the opposite side to that of the tumble dryer, in such a way that a full opening of the tumble dryer door is restricted.
- All and any repairs or maintenance tasks on the dryer should only be done by trained experts. Unprofessional repair may result in an accident or major malfunction.
- To avoid danger, a damaged power cord may only be replaced by the manufacturer, a service technician, or an authorized person.
- After installation, the dryer should stand still for two hours before it is connected to the power mains.
- At least two persons are required to install the tumble dryer on top of a washing machine.
- Install the dryer in a room with adequate ventilation and a temperature between 10°C and 25°C.
- Always use the ducts or hoses supplied with the dryer.
- Place the dryer on a level and stable solid (concrete) base.

- Never block the air exhaust (evacuation opening).
- Do not place the dryer on a carpet with long fibres as this may impede air circulation.
- Air in the dryer environment should not contain dust particles.
- The appliance may not be in contact with a wall or adjacent furniture.
- This appliance must not be stored or used in any outdoor location.
- That adequate ventilation has to be provided to avoid the back flow of gases into the room from appliances burning other fuels, including open fires.

Electrical safety

- If the supply cord is damaged, it must be replaced by the manufacturer, its service agent or similarly qualified persons in order to avoid a hazard.
- The dryer may not be connected to the power mains using an extension cord.
- Do not connect the tumble dryer to an electrical outlet intended for an electric shaver or a hair dryer.
- The dryer is protected with an automatic switch-off system in case of overheating. This system will switch off the dryer if the temperature is too high.
- If the net filter is clogged, the overheating automatic switch-off system may be activated. Clean the filter, wait for the dryer to cool down, and try running it again. If the dryer still fails to start, call a service technician.

- Do not use multiple outlet sockets, an extension power cable or double adapter with this appliance.
- This appliance must be earthed via the power cord. In the event of malfunction or breakdown, grounding will reduce the risk of electric shock by providing a path of least resistance for electric current.
- Improper connection of the equipment-grounding conductor can result in risk of electric shock. Check with a qualified electrician or service personnel if you are in doubt as to whether the appliance is properly grounded.
- This appliance is equipped with a power cord having an equipment-grounding earthing pin and a grounding power plug. The power plug must be plugged into an appropriate outlet socket that is installed and grounded in accordance with all local codes and ordinances.
- Never unplug the appliance by pulling on the power cable. Always grip the power plug firmly and pull straight out from the outlet socket.

- Do not spray water inside or outside the appliance to clean it.

WARNING:

- The appliance must not be supplied through an external switching device, such as a timer, or connected to a circuit that is regularly switched on and off by a utility.
- There is a risk of electric shock as the dryer is operated with electricity .
- Check the dryer for visible damage .
- You must not operate the dryer if it is damaged .

- Before connecting the dryer to the power supply , ensure that the electric voltage specified on the rating plate matches the voltage of your socket .
- Only use residual current circuit breakers with the following symbol.
- Ensure that the mains cable is not kinked or trapped , and it does not come into contact with heat sources or sharp edges .

Children safety

- This appliance is not intended for use by persons (including children) with reduced physical, sensory or mental capabilities, or lack of experience and knowledge, unless they have been given supervision or instruction concerning use of the appliance by a person responsible for their safety.
- Children should be supervised to ensure that they do not play with the appliance.
- This appliance can be used by children aged from 8 years and above and persons with reduced physical, sensory or mental capabilities or lack of experience and knowledge if they have been given supervision or instruction concerning use of the appliance in a safe way and understand the hazards involved. Children shall not play with the appliance. Cleaning and user maintenance shall not be made by children without supervision.
- Children of less than 3 years should be kept away unless continuously supervised.
- Prevent your children and pets from entering the dryer drum.
- Before closing the dryer door and running the programme, make sure there is nothing except laundry in the drum (e.g. if a child climbed into the dryer drum and closed the door from the inside).
- Do not leave the appliance door open. Children may hang on the door or crawl inside the appliance, causing damage or injury.

Use

- The tumble dryer is not to be used if industrial chemicals have been used for cleaning.
- The lint trap has to be cleaned frequently.
- Do not dry unwashed items in the tumble dryer.
- Items that have been soiled with substances such as cooking oil, acetone, alcohol, petrol, kerosene, spot removers, turpentine, waxes and wax removers should be washed in hot water with an extra amount of detergent before being dried in the tumble dryer.
- Items such as foam rubber (latex foam), shower caps, waterproof textiles, rubber backed articles and clothes or pillows fitted with foam rubber pads should not be dried in the tumble dryer.
- Fabric softeners, or similar products, should be used as specified by the fabric softener instructions.
- Remove all objects from pockets such as lighters and matches.
- Oil-affected items can ignite spontaneously, especially when exposed to heat sources such as in a tumble dryer. The items become warm, causing an oxidation reaction in the oil. Oxidation creates heat. If the heat cannot escape, the items can become hot enough to catch fire. Piling, stacking or storing oil-affected items can prevent heat from escaping and so create a fire hazard.
- If it is unavoidable that fabrics that contain vegetable or cooking oil or have been contaminated by hair care products be placed in a tumble dryer they should first be washed in hot water with extra detergent - this will reduce, but not eliminate, the hazard.
- In case of a defect, only use approved spare parts by authorized manufacturers.

- If the condensate tube is blocked or clogged, then tumble dryer operation is stopped.
- Before moving the dryer or before storing it in a non-heated room during the winter, the condensate tank has to be emptied.
- Clean the dryer filters after each drying cycle. If you have removed the filters, replace them before the next drying cycle.
- Do not use any solvents or cleaning agents that could damage the dryer (please observe the recommendations and warnings provided by the manufacturers of the cleaning agents).
- Never add chemicals or fragrances into the condensate tank.
- After the drying process, unplug the dryer power cord from the power outlet.
- The dryer uses a heat pump system to heat the air.
- The system consists of a compressor and a heat exchanger. When the dryer is started, compressor operation (the sound of flowing liquid) or flow of refrigerant may be louder as long as the compressor operates. This is not a sign of malfunction and it will not affect useful life of the dryer. In time and with use of the dryer this noise will become quieter.
- Do not drink or prepare food with the condensed water/distilled water. It can cause health problems to people and pets.
- Never attempt to operate the appliance if it is damaged, malfunctioning, partially disassembled, or has missing or broken parts, including a damaged cord or plug.
- Do not attempt to separate any panels or disassemble the appliance. Do not apply any sharp objects to the control panel in order to operate the appliance.
- Never reach into the appliance while it is operating. Wait until the drum has completely stopped.
- In case of flood, disconnect the power plug and contact the After-sales Service Center.
- Do not push down on the door, when the appliance door is open.
- Do not touch the power plug or the appliance controls with wet hands.
- Do not bend the power cable excessively or place a heavy object on it.
- Lint must not be allowed to accumulate around the tumble dryer.
- Keep the area underneath and around the appliance free of combustible materials such as fibres, paper, rags, chemicals, etc.
- As the dryer is heavy, you could injure yourself by trying to lift it. Do not lift the dryer on your own.
- You could cut your hands on the sharp edges of the dryer. Do not hold the dryer by the sharp edges.
- Protruding parts on the dryer may break off when it is lifted or pushed.
- Do not move the dryer by holding onto protruding parts.
- Check the dryer for damage caused during transportation. Never operate a dryer if it is damaged.
- Any residual water in the dryer may freeze and damage the dryer.
- Do not install the dryer in rooms that are at risk of frost.

The appliance contains refrigerant which although it is environmentally friendly, is flammable R290. Failure to dispose of it properly may result in a fire or poisoning. Dispose of the appliance properly and do not damage the pipes in the refrigerant circuit.

 **WARNING:**

Never stop a tumble dryer before the end of the drying cycle unless all items are quickly removed and spread out so that the heat is dissipated.

 **WARNING:**

In the appliance enclosure or in the built-in structure, keep ventilation openings clear of obstruction.

 **WARNING:**

Do not damage the refrigerant circuit.

Maximum Capacity

The maximum capacity of dry textile material to be used in the appliance is: 9kg

Danger of hot surface

- At higher drying temperatures, the door glass will heat up. Be careful to avoid burns. Make sure children do not play near the door glass.
- The back of the dryer may get very hot during operation. Wait for the dryer to cool down completely before touching its back side.
- If you open the dryer door during the drying process, the clothes may be very hot and there is a risk of burning.

Service

- In case of incorrect dryer connection, incorrect use, or servicing by an unauthorized person, the user shall bear the cost of any damage as such damage shall not be covered by warranty.
- The warranty does not cover consumables, minor deviations in colour, increased noise that results from appliance age and which does not affect the functionality of the dryer, and aesthetic defects on components, which do not affect the dryer's functionality and safety.

2. Product and Accessories

Name of parts

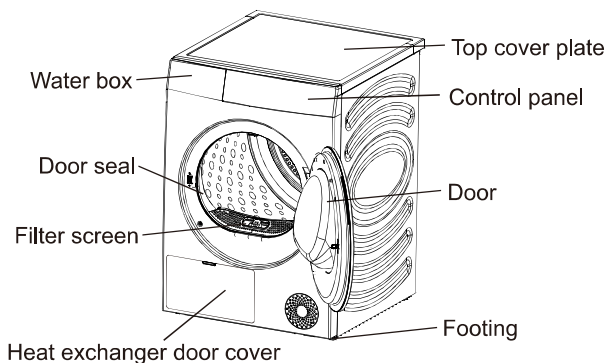

Packaging

⚠ Please remove all packaging and foam, especially the foam base. When unpacking the device, avoid using sharp objects that may damage it. Keep packaging materials (plastic bags, other plastic components, etc.) out of reach of children.

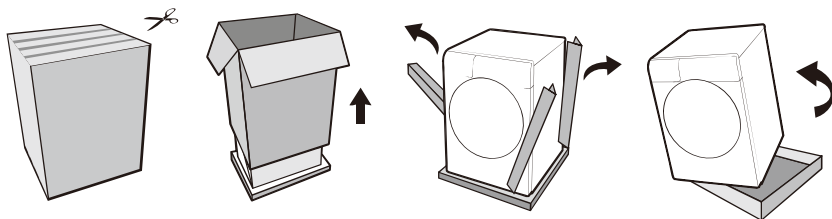

⚠ The process of packing the machine is just the opposite of unpacking above. Please inspect the device for damage. If damaged, do not use it and contact our service department immediately. The included accessories with the device comprise one or more of the following:

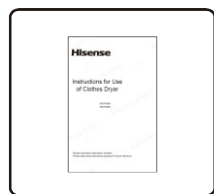

Instructions × 1

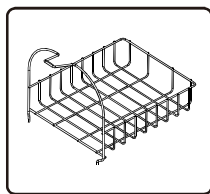

Drying rack × 1

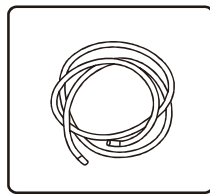

Drain pipe × 1

⚠ Different models come with different configurations; the included accessories are subject to the actual configuration of the specific model.

⚠ For your safety and extended product life, use only authorized components. The manufacturer is not responsible for product malfunction or accidents caused by the use of unauthorized components or parts.

3. Installation Method

The clothes dryer must be properly installed by qualified professionals to ensure use safety. The user shall be responsible for the service caused by poor and incorrect installation.

1) Precautions before installation

Installation environment

- ◇ It is recommended to installed in an embedded space, please reserve the minimum installation clearance for the dryer:
25 mm at the top, 20 mm at the left and right sides and 50 mm at the back.

Installation requirements

- ◇ Please install the dryer in a dry and well ventilated place with flat and solid ground. Do not place it on carpet, cardboard, or place with direct sunlight.
- ◇ The working environment temperature of the dryer is 5°C-35°C. Do not place it below 0°C or at a high temperature. The appliance performs best at a room temperature of 23 °C.
- ◇ During handling, the inclination angle of the dryer shall not exceed 45°; after handling, it needs to stand for more than 2 hours.
- ◇ The dryer shall not be placed next to the oven, stove and other high-temperature equipment, nor next to the refrigeration equipment. The back of the dryer must be well ventilated.
- ◇ It is recommended that the clothes dryer and washing machine be placed close to each other to facilitate clothes dehydration after washing dehydration.
- ◇ Install the appliance on a flat hard floor. Allowable slope under the appliance is 1 degree.

2) Adjustable foot

- ◇ Press the diagonal on the top of the dryer to confirm whether the dryer is in a stable state.
- ◇ If the dryer shakes, rotate the four adjustable feet at the bottom to adjust them to the appropriate height to ensure that the dryer is in a stable state.
- ◇ Never try to correct any unevenness in the floor with pieces of wood, cardboard or similar materials under the appliance.

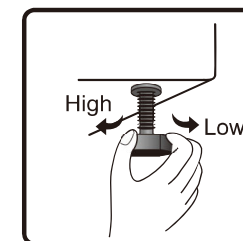
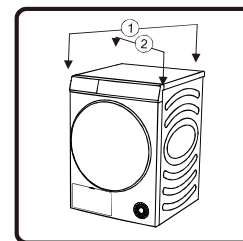

3) Installation of the drain pipe

Usually, the condensate water after drying is stored in the water box, and the water box needs to be emptied after each program. If the installation position of the dryer is close to the sewer, or the clothes dryer is stacked on the washing machine, the attached drain pipe can be installed to discharge the water directly to the sewer.

- ◇ Remove the connecting pipe at the rear of the water box, and install the drain pipe among the attached accessories to this position (as shown in the figure). Please confirm that the installation connector is firmly connected.

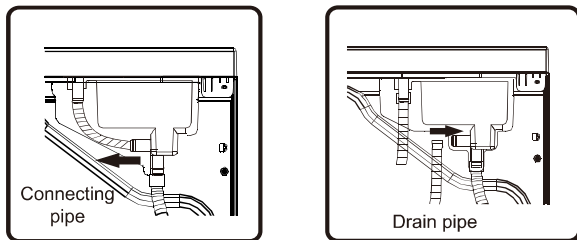

- ◇ Please insert the other end of the drain pipe into the floor drain without twisting or flattening. If the pipe is too long, please cut off the excess part.
- ◇ The drain pipe shall not be higher than the dryer, otherwise the water cannot be drained.
- ◇ Do not place the drain in accumulated water, which may cause backsuction.
- ◇ After the drain pipe is installed in place, the condensate water can be discharged directly without emptying the water box after each use.

4) Drying rack

- ◇ When drying shoes and plush toys, etc., or selecting rack dry, the drying rack can be used.
- ◇ When drying clothes, please take out the drying rack.
- ◇ Installation of drying rack: Please tilt the drying rack to a certain angle with the lower end clamped in the two holes of the filter screen and the upper end hooked in the slot of the front support.

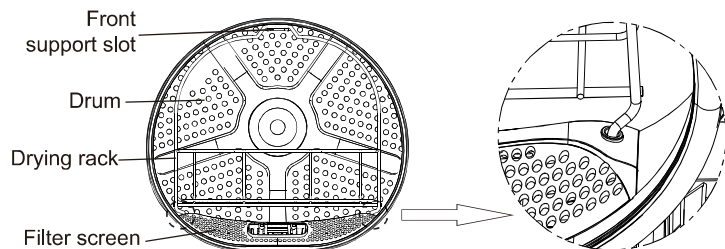

5) Power supply connection

- ◇ Ensure that the power supply is consistent with the power requirements of the dryer.
- ◇ The dryer must be grounded reliably.
- ◇ Do not use a power strip or multi-purpose socket for secondary connection.

NOTE

- Always unplug the appliance after use.

6) Stacked installation

- ◇ The dryer can be stacked with a washing machine with 486mm side plate of the box.
- ◇ When stacking, it shall be fixed with accessories for stacking. Please contact qualified service personnel for installation.
- ◇ Without stacking accessories, the dryer and washing machine must not be stacked to avoid safety accidents.
- ◇ For safety reasons, two or more people need to work together to install. The weight of the appliance and the height of the installation makes the installation procedure too risky for one person.
- ◇ The surface on which the appliance is placed should be clean and level.
- ◇ The stack suit needs to be placed against the wall with a distance of 50-200mm.

NOTE

- Some models are not sold with all of the available accessories, you may need to purchase the stacking kit first if it was not provided with your model. Please contact Hisense After-sales Department for purchase.

Stacking bracket (optional accessories)

- ◇ The clothes dryer and washing machine can also be fixed with a stacking bracket. For the installation method, please refer to the installation instructions attached to the accessories.
- ◇ Please purchase the optional accessories from the After-sales Department.

Transportation after installation

If you need to transport the unit after it has been properly installed, first unplug the power cord, remove the drain hose, and ensure the door is securely closed. After each drying cycle, a small amount of condensation may remain inside the unit. To drain accumulated water and prevent damage during transport, start the unit, select any program, and run it for approximately 30 seconds. If the unit cannot be transported upright, tilt it to the left. Please pack all packaging materials (plastic bags, other plastic components, etc.) securely.

- ⚠ This appliance is heavy; please have at least 2 people move it. When moving, do not grasp protruding parts such as the door or top cover to prevent components from detaching or becoming damaged.
- ⚠ After transportation, allow the equipment to stand for at least 2 hours before connecting it to the power supply. This equipment should be installed and connected by trained technicians.
- ⚠ Before reconnecting this device, carefully read the user manual. Damage caused by improper connection or misuse is not covered under warranty.
- 💡 If this unit is not transported according to the instructions, allow it to rest for at least 24 hours before connecting it to the power supply. Failure to do so may cause heat pump malfunctions, which are not covered under warranty. Take care not to damage the cooling system.

Transport and Handling Method

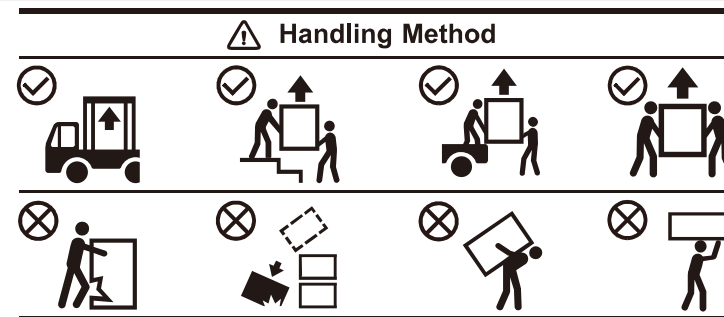

4. Drying Instructions

1) Tips for clothes drying

- ◇ Clothes must be dehydrated before being put into the dryer. In order to save energy, please increase the dehydration speed of washing machine to above 1000 rpm.
- ◇ Please shake the dehydrated clothes up before putting them into the dryer.
- ◇ In order to achieve ideal drying effect, please classify the clothes by types and select the appropriate drying program. Each program has its maximum load requirements, and do not overload.
- ◇ After drying clothes, clean the lint and debris filter screen in time.
- ◇ When drying a small amount of clothes, it is recommended to use a time program.
- ◇ Do not dry the starched clothes, because the hardening of the starch layer will reduce the drying effect.
- ◇ Clothes that are easy to fade should be dried separately.
- ◇ A mixed fabric load can cause the drying time to be extended and the time remaining in the display to pause during active drying. The remaining time will then continue when it is the actual time that remains.

2) Preparation before clothes drying















- ◇ Before drying, please check the clothing tab to confirm whether it is suitable for drying.
- ◇ Empty your pockets and take out coins, pins, keys and other items to avoid clothing damage.
- ◇ Zip up the zipper, button up the buttons and tighten the belt. In order to avoid the sound of zippers and buttons during drying, please turn the clothes over before putting them into the dryer.
- ◇ Check whether the water box is drained off and whether the lint and debris filter has been cleaned and installed in place.

NOTE

- The drying time of clothes will be automatically adjusted according to the following factors:
type of clothes, load of clothes, water content after dehydration, and ambient temperature. etc.
- Please be sure to check the clothing tag to ensure that the clothes can be dried to avoid damage to the clothes.
- Drying clothes with different textures and thicknesses at the same time will have different drying effects.

3) Sorting the Clothes

- ◇ Clothes have their own fabric care labels, so drying according to the fabric care label is recommended. Sort the clothes into size and type of fabric and then prepare the clothes according to the symbols on the fabric care labels.

Symbol	Description
	Dry
	Tumble Dry
	Permanent Press / Crease Resistant
	Gentle / Delicate
	Do not Tumble Dry
	Do not Dry
	High Heating
	Medium Heating
	Low Heating
	No Heating / Air
	Line Dry / Hang to dry
	Drip Dry
	Dry Flat
	In the Shade

5. Method of Use

1) Control panel and functions

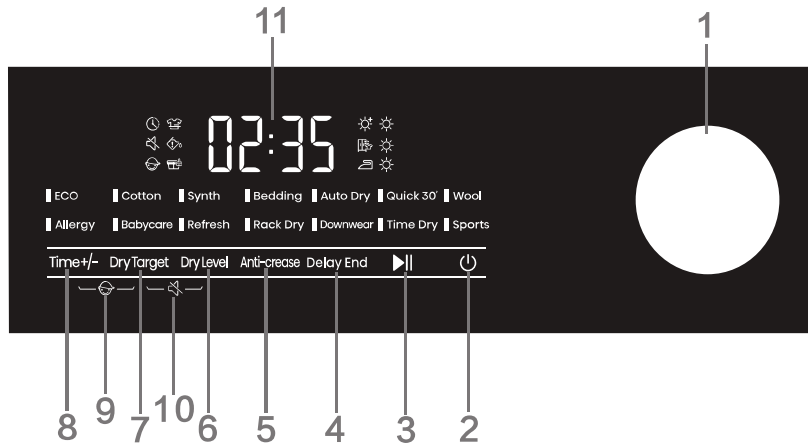

(1) Knob

- It is used for program selection.

(2) Power

- Press to turn on/off the dryer.

(3) Start/Pause

- Press the "Start/Pause" key to pause or start the program.

(4) Delay End

This function can delay the end time of the program.

- You set this function after selecting programs and functions. Press "Delay End" button to add or reduce the delay end time. The time changes by 1 hour for each press, and the maximum optional time is 24 hours.
- The delay end time is the end time of the program, including the running time of the whole program, so the delay end time must be longer than the running time of the program.
- During the delay end process, the  icon is lit up. After the delay end process ends, the delay end icon goes out.
- Before the program starts, the selected delay end can be canceled by selecting other programs or function keys.
- After the program is started, in case of canceling the delay end, shut down and restart the dryer.

(5) Anti-crease

- If the clothes cannot be taken out in time after drying, select the anti-crease function. At this time, the drum rotates intermittently to reduce clothes from creasing.
- Touch any key or open the door to exit the anti-crease mode. If there is no operation, the longest execution will end automatically after 12 h by default.
- When the icon  is lit up, it indicates that the anti crease function is enabled.
- This function can be selected until the end of the drying process.

(6) Dry Level

- The dry level is divided into 3 levels, and the display shows 1-3 suns, which can be used to dry clothes according to the number and material of the clothes.

(7) Dry Target

- For selection of drying effect. The default option is , and press the dry level key to select.

 Extra, means the clothes can be stored after drying.

 Cupboard, means the clothes can be worn immediately after drying.

 Iron, means the clothes has a small amount of water and can be ironed.

(8) Time +/-

- Before the program starts, this function can add or reduce drying time of the program. Press continuously to cycle through the set tap positions. Different programs have different tap position settings.

(9) Child Lock

In order to avoid children's misoperation and protect children's safety, this dryer is equipped with child lock.

- After the program is started, press and hold "Time +/- + Dry Target" simultaneously, the child lock will be enabled and the child lock icon will be lit up. The child lock can be released by the same operation.
- After the child lock function is set, other function keys are locked. In case of program ends or restart after power-off, the child lock function set remains.
- After the child lock function is enabled: Press the "Start Pause" key to cancel the prompt in case of prompt for lint and debris cleaning. During running in anti crease mode, the child lock needs to be released manually, and the anti crease function ends automatically.

(10) Mute

- It is used to turn on/off the beep, except the alarm tone.
- After standby or startup, press and hold "Dry Target + Dry level" key to turn on/off the mute function.
- The mute function will not be released automatically in case of end of program or power-off.

(11) Display

- It is used to display the remaining time, appointment time, fault code and other information of the program.
- The time displayed by the program may be different from the actual running time. Due to the influence of type of clothes, load of clothes, water content after dehydration, and ambient temperature, etc., the actual drying time will be automatically adjusted.
- When the program ends, "End" will be displayed.

Icon description

 Lint and debris cleaning icon. The flashing icon indicates that the lint and debris needs to be cleaned.

 Water box cleaning icon. The flashing icon indicates that the water box needs to be emptied.

(12) Other functions

Drum light

- This dryer is equipped with a drum light. In the states of standby, operation (rotate the knob, press any key or open the door), pause, and program ends, the drum light will automatically illuminate for 1 minute and then turn off automatically, so that the drum interior can be seen.

Stop when the clothes are dry

- This dryer stops when the clothes are dry. When the load of clothes is small, it is likely that the program is not completed but the clothes have been dried, at this time, the program will end automatically to save energy.

2) Program guide

NOTE

- Users can choose the appropriate program according to their habits. If the clothes are not completely dried, additional drying of timer program can be selected.
- When drying large fabrics such as bed sheets and quilt covers, due to large load, they may be wrapped into clusters, affecting the drying effect. Please take them out and shake them up before putting them into the dryer to continue drying.
- When drying down clothes, please turn out the inner side of the clothes before drying.

Sensor dry programs

Programs	Type of clothes	Maximum capacity (kg)
ECO	Use this programme for drying of ordinary cotton clothes.	9
Cotton	Use this programme for thicker non-sensitive cotton laundry of approximately the same thickness. After drying, it will be dry.	9
Synth	The programme is used for drying delicate laundry made of synthetics fibres.	4.5
Bedding	Use the programme for larger items. When the programme is complete, it will be dry. Adjusted drum rotation prevents the laundry from tangling.	2.5
Auto Dry	Use this program for thicker non-sensitive cotton laundry of approximately the same thickness. After drying, it will be dry or slightly moist. This program has reversing function specially for big load.	4.5
Quick 30'	For quick drying of light and thin clothes.	0.5
Babycare	Use this programme to dry baby clothes. Clothes dried with this programme are usually normally dry.	2
Downwear	Use this programme to dry textiles stuffed or padded with down (pillows, duvets, jackets large woolen blanket clothing etc.). Dry large items separately and use the Extra Dry function or the Time Programme if necessary.	2
Sports	Use this programme for clothing with a membrane, for sportswear made of mixed materials, and breathable fabrics.	2

The Eco programme is equivalent to standard cotton programme in regulation (EU) No 932/2012.

Manual and special dry programs.

Programs	Type of clothes	Maximum capacity (kg)
Wool	This short program is intended for softening or fluffing of clothes made of wool and silk, which have to be dried thoroughly according to manufacturer's instructions.	1
Allergy	For removing allergens such as mites.	2
Refresh	In this programme, the heater is switched off. The programme is suitable for refreshing your laundry.	/
Rack Dry	When using this program, you can place the load to be dried (e.g., small stuffed animals, sneakers, etc.) on the drying rack for drying.	/
Time Dry	Use this programme for non-sensitive laundry that is still slightly moist and has to be thoroughly dried. In the time programme, remaining moisture is not detected automatically. If the laundry is still damp after the programme is complete, repeat the programme; if it is too dry and therefore creased and rough to touch, the drying time you selected was too long.	/

If your laundry is not dried to the desired dryness level, use extra functions or use a more suitable programme.

6. Maintenance

Regular maintenance can prolong the service life of the dryer. Be sure to cut off the power supply before maintenance.

1) Exterior of the dryer

- ◇ Clean with a soft wet cloth and wipe the body surface with a non-corrosive household cleaner.
- ◇ Then, dry it with a soft dry cloth.

2) Door seal

- ◇ Check the door seal regularly and clean it with wet cloth if necessary.
- ◇ After use, open the door slightly for ventilation and drying.

3) Clean the lint and debris filter screen

- ◇ Excessive fluff accumulated on the filter screen will affect the drying effect. Please clean the filter screen after each use.
- ◇ After cleaning, be sure to reinstall the filter screen in place before use.

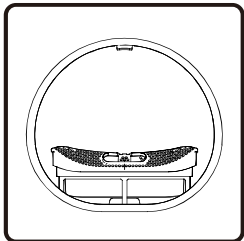

1. Open the door and take out the filter screen from the front support.

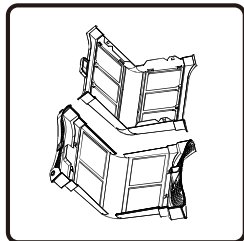

2. Open the filter screen and clean the fluff of the two-layer filter screen with a wet towel or flowing water.

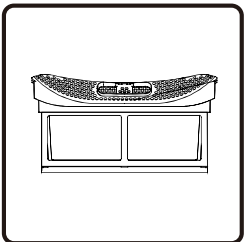

3. After drying the filter screen, reassemble it.

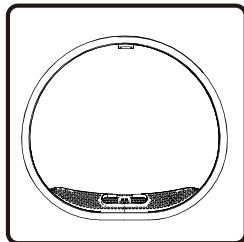

4. Install the filter screen to the front support.

Notes:

- There is a temperature sensor at the bottom of the front support. After the lint and debris filter screen is taken out, please be careful not to touch it to avoid scratching.
- When reinstalling the filter screen, install in the correct direction and at the correct position.
- Do not use this dryer when the filter screen is not installed correctly.

4) Cleaning of water box

- ◇ If the drain pipe is not installed, the condensate water after drying is stored in the water box. Please drain off it in time after program ends.
- ◇ During running, if the water box is full,  on the display flashes for prompt, please empty the water box immediately.
- ◇ The condensate water is not edible.

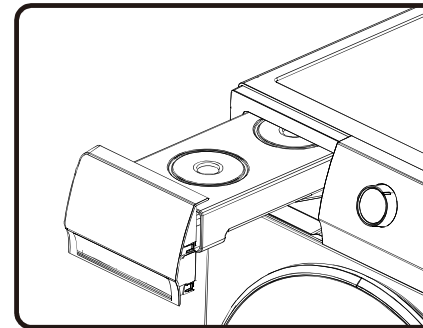

1. Take out the water box horizontally to avoid spillover of condensate water.

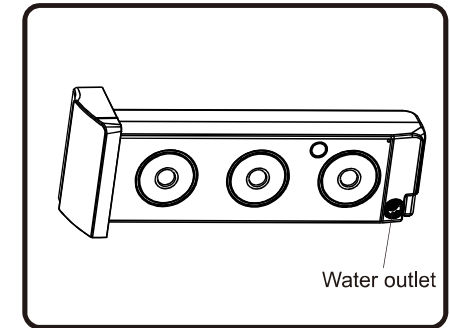

2. Dump the condensate water and reinstall the water box in place.

5) Cleaning of heat exchanger

- ◇ Please clean the heat exchanger regularly, otherwise the performance of the dryer will be affected.

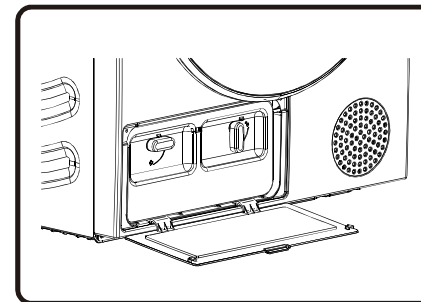

1. Pull the buckle of the heat exchanger door cover at the lower left to open the door cover.

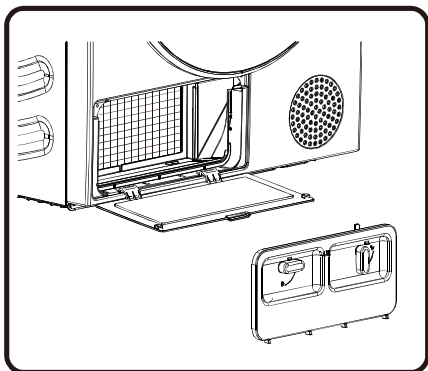

2. Turn the locking knob of the cover to unlock position. After using for a period of time, if there is dust on the heat exchanger, please remove the dust with tools. Do not touch the heat exchanger directly with your hands to avoid injury.

💡 When cleaning the filters, the lint should be thrown in the garbage bin and not washed through the drain in order to avoid spreading microplastics in the used water system.

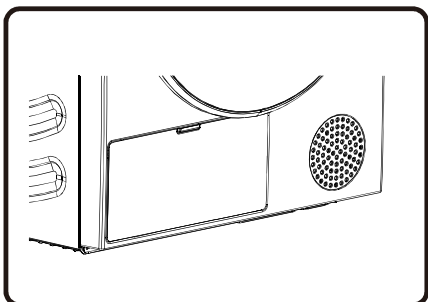

3. Install the inner door cover to the original positions, lock the knob and close the heat exchanger door cover.

7. Troubleshooting

When the machine fails to operate normally, it may not be a fault. Please refer to the following methods for troubleshooting. If the fault still exists after self handling according to the recommended method, please unplug the power supply and contact us for after-sales service.

All consequences caused by the maintenance by the user himself or by hiring non-professional after-sales personnel will be borne by the user.

Fault phenomenon	Recommended handling method
The dryer cannot be started	<ul style="list-style-type: none"> ◇ Check the power connection. ◇ Confirm the "Start Pause" key is pressed down. ◇ Confirm the door is closed properly. ◇ House fuse is blown, circuit breaker has tripped, or power outage has occurred.
The dryer cannot be started and displays "End"	<ul style="list-style-type: none"> ◇ Check whether the program setting is correct. ◇ Confirm there are clothes in the drum. ◇ Turn off the dryer and restart again.
Excessive drying time	<ul style="list-style-type: none"> ◇ Check whether the program setting is correct. ◇ Confirm whether there are too many clothes wrapping into clusters. ◇ Check whether the filter screen is cleaned. ◇ There will be air supply for cooling after drying in some programs.
Poor drying effect	<ul style="list-style-type: none"> ◇ Confirm that the clothes have been dehydrated. ◇ Check whether the program setting is correct. ◇ Confirm that there are too many clothes. ◇ Load is not properly sorted. Whether clothes that are not easy to dry are mixed with clothes that are easy to dry. ◇ Large load of heavy fabrics. ◇ Check whether the filter screen is cleaned.
The remaining time of the display stops or jumps	<ul style="list-style-type: none"> ◇ The remaining time varies with clothing type, load, dehydration and ambient temperature, which is a normal phenomenon.
Clothes are wrinkled.	<ul style="list-style-type: none"> ◇ Clothes have dried too long. Try a shorter drying time. ◇ Clothes have been left in the appliance for too long after cycle ends.

Fault phenomenon	Recommended handling method
The dryer is too loud.	<ul style="list-style-type: none"> ◇ Look for coins, loose buttons, nails, and other objects and remove them immediately. ◇ Check the lint filter. Remove any items stuck inside the lint filter. ◇ Make sure the dryer is level and standing firmly on the floor. ◇ The dryer may hum due to air moving through the drum and fan. This is normal.
Clothes are shrinking.	<ul style="list-style-type: none"> ◇ Garment care instructions are not being followed. Use a low or no heat setting.
Lint is left on clothes.	<ul style="list-style-type: none"> ◇ Lint filter has not been cleaned properly. ◇ Clothes have not been sorted properly. ◇ Some fabrics cause more lint and should be dried separately from fabrics that lint attaches easily. ◇ Tissue, paper, etc., has been left in pockets.
The appliance has an odour.	<ul style="list-style-type: none"> ◇ The smell is caused by rubber material that is attached to the appliance inside. This kind of smell is a rubber's own smell and disappears automatically after using the appliance several times. ◇ When washing the clothes, use the detergent in accordance with the manufacturers recommendations. If you use the detergent excessively not according to the recommendations, undissolved detergent may accumulate on the clothes and cause an odour. ◇ You can smell odours from the clothes if the clothes were left in the appliance after drying or in the washing machine after washing. Unload the clothes promptly at the end of the drying or washing cycle. ◇ Ensure you can smell same odour in the washing machine. If so, clean the tub of the washing machine referring to the washing machine user manual. ◇ Always take care of both lint filters clean. If any residues were left in the lint filter after drying, it may cause odours. And also dry the lint filter completely after cleaning.
The dryer display shows running time different from actual program duration.	<ul style="list-style-type: none"> ◇ For programs that stop automatically when clothes are dry, the drying duration displayed is calculated according to standard environment, initial laundry moisture, load mass and type. The drying time is automatically adjusted for any change in conditions. The difference between the actual time and the display time is normal, which ensures the best drying effect.

Information codes

Code	Interpretation	Recommended handling method
F50/F51	Abnormal sensor	◇ Please contact after-sales service.
F22	Abnormal display the motor control board and the power board	<ul style="list-style-type: none"> ◇ Press the POWER for 3 seconds, and press the "start/pause" button again. ◇ If the abnormality is not removed, please contact after-sales service.
F21	Abnormal display panel and the power board	<ul style="list-style-type: none"> ◇ Press the POWER for 3 seconds, and press the "start/pause" button again. ◇ If the abnormality is not removed, please contact after-sales service.

8. Disposal

Packaging is made of environmentally friendly materials that can be recycled, disposed of, or destroyed without any hazard to the environment. To this end, packaging materials are labelled appropriately.



The symbol on the product or its packaging indicates that the product should not be treated as normal household waste. Take the product to an authorized collection centre for waste electric and electronic equipment processing.

When disposing of the dryer at the end of its useful life, remove all power cords, and destroy the door latch and switch to prevent the door from locking or latching (child safety).

Correct disposal of the product will help prevent any negative effects on the environment and health of people, which could occur in case of incorrect product removal. For detailed information on removal and processing of the product, please contact the relevant municipal body in charge of waste management, your waste disposal service, or the store where you bought the product.

9. Typical consumption table

Programme Instructions

The table indicates the power consumption and time values for drying of a test batch of laundry with various loads and after washing machine spinning .

The following requirements apply to the consumption values specified below.

Inlet air temperature	room temperature
Inlet air humidity	50–60%
Drying temperature	Normal

Program	Rated Capacity (kg)	Spinning (rpm)	Pogram Consumption (kWh/cycle)	Pogram duration (h:m)	Final Moisture Content (%)
Eco	9	/	1.72	3:28	1.5
Synth extra	4.5	1000	0.60	1:30	0.5
Synth iron	4.5	1000	0.39	1:00	10
Cotton extra	9	1000	1.86	4:05	0.5
	4.5	1000	1.09	2:58	0.5
Cotton iron	9	1000	1.34	2:59	10
	4.5	1000	0.77	1:50	10
Wool	1	/	0.16	0:30	1.0

- 1.The values given for programs other than the Eco program are indicative only;
- 2.Results of Wool program is based on wool load with 5% initial moisture content.
- 3.The Eco program is suitable to dry wet cotton laundry, and that this program is used to assess the compliance with the EU ecodesign legislation.
- 4.The Eco program is the most efficient program in terms of energy consumption for drying wet cotton laundry.
- 5.Loading the household tumble dryer up to the maximum capacity indicated by the manufacturer for the respective programs will contribute to energy savings.
6. At full load of Eco pogram, acoustic airborne noise emission of the drying cycle:64dB.
- 7.The product information and QR code are reflected in the energy consumption labelthe product registration information can be obtained by scanning the QR code.
- 8.The power consumption of the off-mode is 0.5W. Time on switching automatically to off-mode: 10min.

 Due to deviations in terms of type and amount of laundry, spinning, power supply oscillation, and environment temperature and humidity, the values measured at the user may differ from the one stated in the table.

We reserve the right to any changes and errors in the instructions for use.

10.Machine parameters

Parameter	
Rated Voltage	220-240V~
Frequency	50Hz
Rated capacity	9kg
Rated power	550W
Net weight	53kg
Refrigerant type	R290
Refrigerant Charge	125g

Dimensions(mm)

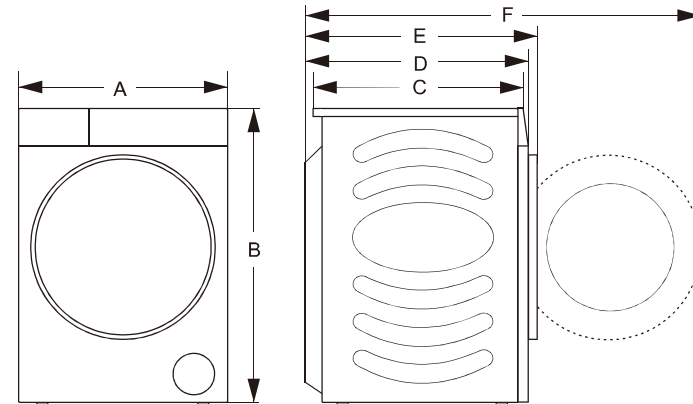

Index	Dimension(mm)
A	595mm
B	845mm
C	590mm
D	640mm
E	670mm
F	1170mm

Warranty & Service conditions



Dear user,

For our warranty conditions, please scan the QR code below or use the link underneath. At the bottom in the footer you will find our warranty conditions.



<https://www.frilec.nl>

For questions regarding sales you can email to: verkoop@domest.nl

For questions regarding service you can email to: service@domest.nl

For other questions you can email to: info@domest.nl

We can also be reached by phone : +31(0)314 362244



FRIZEC

MANUELLE

**SÈCHE-LINGE À POMPE À
CHALEUR**

KOBLENZ9884TWP-010C

Veillez lire attentivement ces instructions.
Conservez ces instructions pour référence future.

Merci beaucoup d'avoir choisi notre produit.

■ Installez et utilisez ce produit correctement comme indiqué dans le manuel

■ Les images du manuel sont des représentations schématiques, veuillez vérifier la mise en page et l'impression sur le produit acheté pour des détails corrects.

■ Le produit peut subir des modifications techniques sans préavis pour l'amélioration des performances globales.

Ce sèche-linge est destiné à un usage domestique uniquement.

■ N'utilisez pas l'appareil pour sécher des vêtements qui ne conviennent pas au lavage en machine.

Les symboles du manuel signifient ce qui suit :



Avertissement

Ce symbole est indiqué pour la sécurité et les dangers potentiels tels que les sections de blessures corporelles.



Avertissement

Risque d'incendie / Matériaux inflammables



Lisez les instructions.

Contenu

1. Informations de sécurité

Informations de sécurité02

2. Produits et accessoires

Aperçu du produit12

Emballage12

3. Installation

Précautions d'installation13

Pieds réglables13

Installation du tuyau de vidange14

Support de séchage14

Raccordement de l'alimentation électrique15

Installation sur un autre appareil15

4. Directives de séchage

Conseils pour sécher les vêtements16

Préparation pour le séchage des vêtements16

Trier des vêtements17

5. Utiliser

Panneau de commande et fonctions18

Programmes20

6. Nettoyage et entretien

Extérieur de la sèche-linge22

Joint de porte22

Nettoyer le filtre22

Nettoyage du réservoir d'eau23

Nettoyage de l'échangeur de chaleur23

7. Problèmes et solutions

Table Problèmes et solutions25

Codes d'erreur27

8. Éliminer

Éliminer27

9. Aperçu de la consommation moyenne

Aperçu de la consommation moyenne28

10. Informations techniques

Informations techniques29

11 Code QR Service & Conditions garantie30

INFORMATIONS DE SÉCURITÉ

- ◇ Lisez attentivement le mode d'emploi avant d'utiliser le sèche-linge.
- ◇ N'utilisez pas le sèche-linge sans avoir lu et compris au préalable les instructions du manuel.
- ◇ Le manuel de ce sèche-linge est inclus avec différents types ou modèles de sèche-linge. Par conséquent, vous pouvez trouver des explications, des paramètres, des options et/ou des fonctionnalités qui ne sont pas disponibles sur l'appareil que vous avez acheté.
- ◇ Le non-respect des instructions d'utilisation ou une mauvaise utilisation de la sèche-linge peut entraîner des dommages à votre linge ou à votre appareil, voire des blessures corporelles à l'utilisateur. Par conséquent, gardez le manuel à portée de main, gardez-le près du sèche-linge.

Votre sèche-linge est destiné à un usage domestique uniquement. Si le sèche-linge est utilisé à des fins professionnelles, commerciales ou à des fins qui dépassent l'utilisation domestique normale, ou si le sèche-linge est utilisé par une personne qui n'est pas un consommateur, la période de garantie est égale à la période de garantie la plus courte requise par la législation applicable.

- ◇ Le sècheur a été assemblé et fabriqué conformément à toutes les normes de sécurité en vigueur.



UN AVERTISSEMENT :

Pour prévenir/réduire le risque d'explosion, d'incendie, de mort, d'électrocution, de blessure ou de combustion lors de l'utilisation de ce produit, observez les précautions de base ci-dessous.

INSTALLATION

- Suivez attentivement les instructions pour une installation et une connexion correctes au réseau électrique.
- Pour les appareils avec des ouvertures de ventilation en bas ou en haut, assurez-vous qu'un tapis ne ferme pas ces ouvertures de ventilation !
- L'appareil ne doit pas être installé derrière une porte verrouillable, une porte coulissante. Pas même derrière une porte dont la charnière n'est pas du même côté que la charnière de la porte de la sèche-linge de telle sorte que l'ouverture complète de la porte de la sèche-linge soit entravée.
- Toutes les réparations ou tâches d'entretien sur le sèche-linge ne peuvent être effectuées que par des techniciens professionnels de notre service après-vente. Une réparation non professionnelle peut entraîner un accident, des blessures ou un dysfonctionnement majeur.
- Pour éviter une situation dangereuse, un câble d'alimentation endommagé ne doit être remplacé que par le fabricant, un technicien de service ou une personne professionnelle qualifiée.
- Après l'installation, le sèche-linge doit être laissé inactif pendant 2 heures avant d'être connecté au réseau électrique.
- Il y a min. 2 personnes devaient installer le sèche-linge sur une machine à laver.
- Installez le sèche-linge dans un endroit suffisamment ventilé et dont la température se situe entre 10 °C et 25 °C.
- Utilisez toujours les tubes ou les tuyaux fournis avec le sèche-linge.
- Placez le sèche-linge sur une surface plane, stable et solide (béton).

- Ne placez pas l'appareil derrière une porte verrouillable ou une porte coulissante. Pas même derrière une porte dont la charnière n'est pas du même côté que la charnière de la porte de la sèche-linge de telle sorte que l'ouverture complète de la porte de la sèche-linge soit entravée. Installez le sèche-linge de manière à ce que la porte puisse toujours être ouverte librement.
- Ne bloquez jamais la sortie d'air (évent).
- Ne placez pas l'appareil sur un tapis à longues fibres, car cela pourrait entraver la circulation de l'air.
- L'air à proximité du sèche-linge ne doit pas contenir de particules de poussière.
- L'appareil ne doit pas entrer en contact avec un mur ou des meubles adjacents.
- Cet appareil ne doit pas être installé, stocké ou utilisé à l'extérieur.
- Une ventilation adéquate doit être prévue pour empêcher les gaz provenant d'appareils brûlant d'autres combustibles, y compris par exemple les cheminées, de retourner dans la pièce.

CONSIGNES DE SÉCURITÉ ÉLECTRIQUE

- Si le câble d'alimentation est endommagé, il doit être remplacé par le fabricant, un technicien de notre service après-vente ou une personne de qualification similaire afin d'éviter les situations dangereuses.
- Le sèche-linge ne doit pas être connecté à l'alimentation électrique à l'aide d'une rallonge.
- Ne branchez pas le sèche-linge à une prise destinée à un rasoir électrique ou à un sèche-cheveux.
- Le sèche-linge est protégé par un système d'arrêt automatique en cas de surchauffe. Ce système éteint le sèche-linge si la température devient trop élevée.
- Si le filtre de porte est bouché, le système d'arrêt automatique en cas de surchauffe peut être activé. Nettoyez le filtre de la porte, attendez que la sèche-linge refroidisse et essayez de redémarrer l'appareil. Si le sèche-linge ne démarre toujours pas, veuillez contacter notre service après-vente.

- Ne connectez pas cet appareil à des prises avec plusieurs points de connexion, une rallonge ou un adaptateur double.
- Cet appareil doit être mis à la terre via le câble d'alimentation. En cas de défaut ou de panne de courant, une mise à la terre appropriée réduit le risque de choc électrique en fournissant le chemin de résistance le moins élevé pour le courant électrique.
- Une mauvaise connexion du conducteur de mise à la terre de l'équipement peut entraîner un risque de choc électrique. En cas de doute, contactez notre service après-vente ou un électricien qualifié, car l'appareil est correctement mis à la terre.
- Cet appareil est équipé d'un câble d'alimentation avec une broche de mise à la terre et d'une fiche de mise à la terre. La fiche doit être connectée à une prise appropriée installée et mise à la terre conformément à tous les codes et ordonnances locaux.
- Ne débranchez jamais le cordon d'alimentation en tirant sur le câble d'alimentation. Saisissez toujours fermement la fiche elle-même et retirez-la de la prise.
- Ne vaporisez pas d'eau à l'intérieur ou à l'extérieur de l'appareil pour le nettoyer.



AVERTISSEMENT :

- L'appareil ne doit pas être alimenté par un dispositif de commutation externe tel qu'une minuterie, ou connecté à un circuit électrique qui est régulièrement allumé et éteint par une compagnie d'électricité.
- Il existe un risque d'électrocution car le sèche-linge est alimenté à l'électricité.
- Vérifiez d'abord que la sèche-linge n'est pas endommagée visiblement.
- N'utilisez pas le sèche-linge s'il est endommagé.

- Avant de connecter la sèche-linge au réseau électrique, assurez-vous que la tension électrique indiquée sur la plaque signalétique correspond à la tension de votre prise.
- Ne laissez pas le câble d'alimentation se plier ou se pincer et ne pas entrer en contact avec de la chaleur/des sources de chaleur ou des arêtes vives.

SÉCURITÉ DES ENFANTS

- Cet appareil n'est pas destiné à être utilisé par des personnes (y compris des enfants) ayant des capacités physiques, sensorielles ou mentales réduites ou un manque d'expérience et de connaissances, à moins qu'elles n'aient reçu une supervision ou des instructions concernant l'utilisation de l'appareil par une personne adéquate responsable de leur sécurité.
- Les enfants doivent être surveillés pour s'assurer qu'ils ne jouent pas avec l'appareil.
- Cet appareil peut être utilisé par des enfants âgés de 8 ans et plus et des personnes ayant des capacités physiques, sensorielles ou mentales réduites ou un manque d'expérience et de connaissances, à condition qu'ils aient reçu une supervision ou des instructions concernant l'utilisation en toute sécurité de l'appareil et la nécessité de l'utiliser. Comprendre les dangers. Les enfants ne doivent pas jouer avec l'appareil. Le nettoyage et l'entretien par l'utilisateur ne doivent pas être effectués par des enfants sans surveillance.
- Les enfants de moins de 3 ans doivent être tenus à l'écart de l'appareil à moins qu'ils ne soient constamment surveillés.
- Empêchez vos enfants et/ou vos animaux domestiques de se retrouver (ou de se retrouver) dans le tambour de la sèche-linge .
- Avant de fermer la porte de la sèche-linge et de démarrer le programme, assurez-vous qu'il n'y a que du linge dans le tambour (par exemple, si un enfant ou un animal de compagnie est monté dans la sèche-linge et a fermé la porte de l'intérieur).
- Ne laissez pas la porte de l'appareil ouverte. Les enfants peuvent s'accrocher à la porte ou ramper à l'intérieur de l'appareil, ce qui peut causer des dommages ou des blessures.

UTILISER

- Le sèche-linge ne doit pas être utilisé lorsque des produits chimiques industriels ont été utilisés pour nettoyer le linge (taches sur).
- Le filtre de la porte doit être nettoyé régulièrement.
- Ne séchez pas les vêtements non lavés dans la sèche-linge .
- Les articles contaminés par des substances telles que l'huile de cuisson, l'acétone, l'alcool, l'essence, le kérosène, les détachants, les essences minérales, les cires et les décapants doivent d'abord être lavés à l'eau tiède avec une quantité supplémentaire de détergent avant de pouvoir être séchés dans la sèche-linge .
- Les articles tels que le caoutchouc mousse (mousse de latex), les bonnets de douche, les textiles imperméables, les articles en caoutchouc et les vêtements ou oreillers avec des coussinets en mousse ne doivent pas être séchés dans la sèche-linge .
- Les assouplissants ou produits similaires doivent être utilisés comme indiqué dans les instructions sur l'emballage des assouplissants.
- Retirez tous les objets des poches tels que les briquets, les pièces de monnaie et les allumettes.
- Les articles contaminés par l'huile peuvent s'enflammer spontanément, en particulier lorsqu'ils sont exposés à des sources de chaleur telles que dans un sèche-linge. Les articles se réchauffent, provoquant une réaction d'oxydation dans l'huile. L'oxydation crée de la chaleur. Si la chaleur ne peut pas s'échapper, les articles peuvent devenir suffisamment chauds pour prendre feu. L'empilage, l'emballage ou le stockage d'articles contaminés par l'huile peut empêcher la chaleur d'être libérée et ainsi créer un risque d'incendie.
- Les substances contenant de l'huile végétale ou de friture ou contaminées par des produits de soins capillaires doivent d'abord être lavées à l'eau tiède avec un détergent supplémentaire avant d'être laissées sécher dans le sèche-linge - cela réduira le danger, mais ne l'éliminera pas.
- En cas de défaut, n'utilisez que des pièces de rechange approuvées par le fabricant ou notre service après-vente !

- Si le tuyau de condensation est bouché ou bloqué, le fonctionnement du sèche-linge est arrêté.
- Avant de déplacer le sèche-linge ou de le stocker dans une pièce non chauffée pendant l'hiver, le réservoir de condensation doit d'abord être vidé.
- Nettoyez les filtres de la sèche-linge après chaque cycle de séchage. Une fois que vous avez retiré les filtres, remplacez-les avant de commencer un autre cycle de séchage.
- N'utilisez pas de solvants ou de détergents qui pourraient endommager le sèche-linge (respectez les recommandations et les avertissements des fabricants de détergents).
- N'ajoutez jamais de produits chimiques ou de parfums dans le réservoir de condensation.
- Après le processus de séchage, débranchez le sèche-linge de la prise électrique.
- Le sèche-linge utilise un système de pompe à chaleur pour chauffer l'air.
- Le système se compose d'un compresseur et d'un échangeur de chaleur. Lorsque le sècheur est démarré, le fonctionnement du compresseur (le bruit d'un liquide qui s'écoule) ou le débit de réfrigérant peut être plus fort tant que le compresseur fonctionne. Il ne s'agit pas d'un dysfonctionnement et n'affecte pas la durée de vie du sèche-linge. Au fil du temps et de l'utilisation régulière du sèche-linge, ce son deviendra plus silencieux.
- Ne buvez pas et ne préparez pas d'aliments avec de l'eau de condensation/distillée. Il peut causer des problèmes de santé chez les humains et les animaux domestiques.
- Retirez immédiatement les vêtements de l'appareil lorsque le processus de séchage est terminé ou lorsque l'alimentation est coupée pendant le processus de séchage. Laisser des vêtements séchés sans surveillance dans l'appareil peut provoquer un incendie. Les vêtements qui ne sont pas retirés de l'appareil immédiatement après le séchage peuvent provoquer un incendie. Sortez les vêtements immédiatement après séchage et suspendez-les ou posez-les à plat pour qu'ils refroidissent.
- N'essayez jamais d'utiliser l'appareil s'il est endommagé, défectueux, partiellement démonté ou s'il contient des pièces manquantes ou cassées, telles qu'un câble ou une prise endommagés.

- N'essayez pas de retirer les panneaux ou de démonter l'appareil. N'utilisez pas d'objets pointus sur le panneau de commande pour faire fonctionner la machine.
 - Ne mettez jamais la main dans l'appareil pendant qu'il est en marche. Attendez que le tambour soit complètement arrêté.
 - En cas d'inondation, débranchez la fiche de la prise de la fiche elle-même et contactez notre service clientèle.
 - Ne suspendez pas ou ne poussez pas la porte vers le bas lorsque la porte de l'appareil est ouverte.
 - Ne touchez pas la fiche ou les commandes de l'appareil avec les mains mouillées.
 - Ne pliez pas trop le câble d'alimentation et ne placez pas d'objet lourd dessus.
 - Ne laissez pas les peluches s'accumuler autour de la sèche-linge .
 - Gardez la zone sous et autour de l'appareil exempte de matériaux inflammables tels que des fibres, du papier, des chiffons, des produits chimiques, etc.
 - Parce que la sèche-linge est lourde, vous pouvez vous blesser en essayant de la soulever. Ne soulevez pas le sèche-linge seul.
 - Vous pouvez vous couper les mains sur les bords tranchants du sèche-linge. Ne tenez pas le sèche-linge par les arêtes vives.
 - Les parties saillantes de la sèche-linge peuvent se détacher lorsqu'elle est soulevée ou poussée dessus.
 - Ne déplacez pas le sèche-linge par les parties saillantes. Vérifiez que la sèche-linge n'est pas endommagée avant utilisation. N'utilisez jamais un sèche-linge lorsqu'il est endommagé.
- Toute eau restant dans la sèche-linge peut geler et endommager la sèche-linge .
- N'installez pas le sèche-linge dans des zones où il y a un risque de gel.

L'appareil contient un réfrigérant R290, qui est respectueux de l'environnement, mais il est inflammable. Le fait de ne pas disposer correctement de l'appareil peut entraîner un incendie ou un empoisonnement. Jetez l'appareil correctement et n'endommagez pas les tuyaux du circuit frigorifique.

Lors du nettoyage des filtres, les peluches doivent être jetées à la poubelle et non jetées dans les égouts pour éviter que d'autres microplastiques ne pénètrent dans le système d'eaux usées.



AVERTISSEMENT:

N'arrêtez jamais un sèche-linge avant la fin du cycle de séchage à moins que vous ne retiriez et n'étaliez rapidement tous les articles afin que la chaleur puisse se dissiper.



AVERTISSEMENT:

Gardez toujours les ouvertures de ventilation dans le boîtier et dans la structure intégrée de l'appareil ouvertes et libres de toute obstruction.



AVERTISSEMENT:

N'endommagez pas le circuit frigorifique

Charge maximale

Le poids maximum autorisé des vêtements secs qui peuvent être placés dans le tambour est de 9 kg.

DANGER DE SURFACE CHAUDE

- À des températures de séchage plus élevées, le verre de la porte se réchauffe. Soyez prudent pour éviter les brûlures. Ne laissez pas les enfants jouer près du sèche-linge ou du verre dans la porte.
- L'arrière du sèche-linge peut devenir très chaud pendant le fonctionnement. Attendez que le sèche-linge refroidisse complètement avant de toucher le dos.
- Si vous ouvrez la porte du sèche-linge pendant le processus de séchage, les vêtements peuvent être très chauds et il y a un risque de brûlures.

Garantie

- En cas de mauvaise connexion du sèche-linge, d'utilisation ou d'entretien inapproprié par une personne non autorisée, l'utilisateur supporte lui-même la responsabilité du coût de tout dommage, car ces dommages ne sont pas couverts par la garantie.
- La garantie ne couvre pas les vêtements, etc., les écarts de couleur mineurs, l'augmentation du bruit de fonctionnement de l'appareil due à l'âge qui n'affecte pas la fonctionnalité du sèche-linge, ni les défauts esthétiques des pièces qui n'affectent pas le fonctionnement et la sécurité du sèche-linge.

2. Produit et accessoires

Aperçu du produit

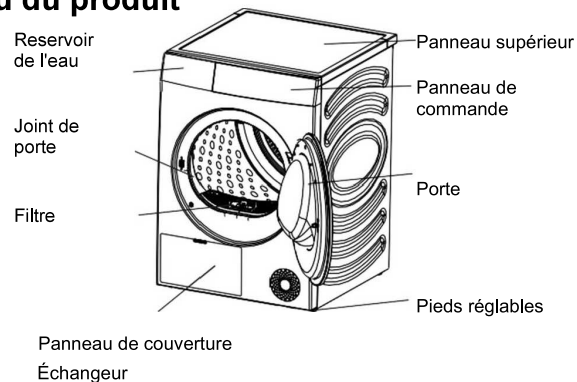

Emballage

Retirez tous les matériaux d'emballage et la mousse, en particulier la base de mousse. Lors du déballage de l'équipement, veillez à ne pas l'endommager avec des objets pointus. Gardez les matériaux d'emballage (sacs en plastique, autres pièces en plastique, etc.) hors de la portée des enfants.

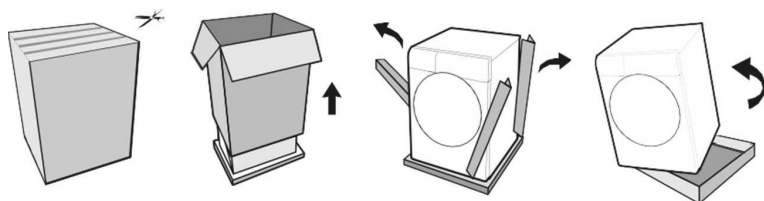

Pour emballer l'appareil, procédez dans l'ordre inverse.

Tout d'abord, vérifiez que l'appareil n'est pas endommagé. S'il y en a, n'utilisez pas l'équipement et contactez immédiatement le service après-vente. L'équipement et ses accessoires comprennent un ou plusieurs des éléments suivants :



Mode d'emploi x 1

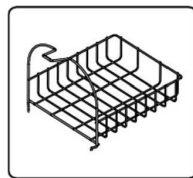

Support de séchage x 1



Tuyau de vidange x 1

Les différents modèles ont différentes versions ; Les accessoires inclus dépendent donc du type de modèle.

Pour votre sécurité et une durée de vie plus longue du produit, n'utilisez que des pièces autorisées.

Le fabricant, l'importateur ou le fournisseur n'est pas responsable des défaillances ou des accidents causés par l'utilisation de composants ou de pièces non autorisés.

3. Installation

Le sèche-linge doit être correctement installé par des professionnels qualifiés pour assurer la sécurité d'utilisation. L'utilisateur est responsable des coûts causés par une installation médiocre et incorrecte, qui n'est pas couverte par la garantie.

1) Précautions d'installation

Lieu d'installation

Il est recommandé d'installer dans un espace encastré, réservez l'espace minimum d'installation pour le sèche-linge : 25 mm en haut, 20 mm à gauche et à droite et 50 mm à l'arrière.

Exigences d'installation

- ◆ Installez le sèche-linge dans un endroit sec et bien ventilé avec une surface plane et solide. Ne placez pas l'appareil sur un tapis, du carton ou à la lumière directe du soleil.
- ◆ La température de l'environnement de travail du support de séchage est comprise entre 5°C et 35°C. Insérez l'appareil pas dans un endroit en dessous de 0°C ou où la température peut devenir très élevée. L'appareil fonctionne mieux à une température ambiante de 23 °C.
- ◆ Pendant le transport et la mise en place, l'angle d'inclinaison du support de séchage ne doit pas dépasser 45° ; Après utilisation, l'appareil doit être immobile pendant plus de 2 heures.
- ◆ Ne placez pas le sèche-linge à côté d'un four, d'une cuisinière ou d'autres sources de chaleur ou à côté d'un équipement de réfrigération/congélation. L'arrière du sèche-linge doit être bien ventilé.
- ◆ Il est recommandé de placer le sèche-linge et la machine à laver à proximité l'un de l'autre pour faciliter le séchage des vêtements lavés.
- ◆ Installez l'appareil sur un sol plat et dur. La pente admissible sous l'appareil est de 1 degré.

2) Pieds réglables

- ◆ Appuyez sur la diagonale sur le dessus du sèche-linge pour confirmer si le sèche-linge est dans un état stable.
- ◆ Si la sèche-linge tremble, tournez les 4 pieds réglables en bas pour les ajuster à la bonne hauteur afin de vous assurer que la sèche-linge est dans un état stable.
- ◆ N'essayez jamais de corriger les irrégularités du sol avec des morceaux de bois, de carton ou de matériaux similaires sous l'appareil.

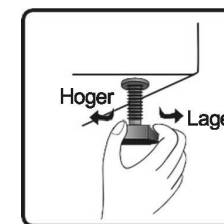
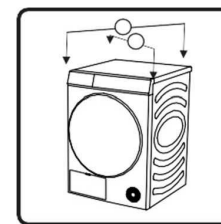

3) Installation du tuyau de vidange

Habituellement, l'eau de condensation est stockée dans le réservoir d'eau après le séchage et doit être vidée après chaque cycle de séchage. Si l'emplacement d'installation de la sèche-linge est proche du système d'égout ou si la sèche-linge est placée sur la machine à laver, le tuyau de vidange connecté peut être installé de manière à ce que l'eau soit évacuée directement dans le système d'égout.

- ◇ Retirez le tuyau de raccordement à l'arrière du réservoir d'eau, puis fixez le tuyau de vidange fourni dans la position indiquée sur l'illustration. Vérifiez que le connecteur est correctement connecté.

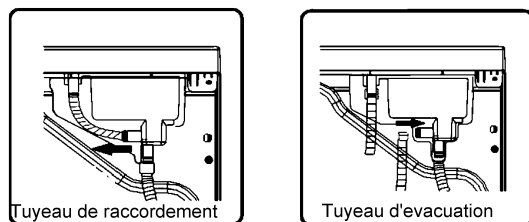

- ◇ Insérez l'autre extrémité du tuyau de vidange dans le drain sans qu'il ne soit tordu ou écrasé. Si le tuyau est trop long, coupez la partie en excès.
- ◇ Le tuyau de vidange ne doit pas être plus haut que le sèche-linge, sinon l'eau ne peut pas être évacuée.
- ◇ Ne placez pas le drain dans l'eau, car cela pourrait entraîner l'aspiration de l'eau.
- ◇ Une fois le tuyau de vidange installé, l'eau de condensation peut être évacuée immédiatement et vous n'avez plus besoin de vider le réservoir d'eau après chaque utilisation.

4) Support de séchage

- ◇ Le support de séchage peut être utilisé pour sécher des chaussures, des peluches, etc. ou lors de la sélection de « séchage sur le support de séchage ».
- ◇ Retirez le support de séchage pendant le séchage des vêtements.
- ◇ Installation de la support de séchage : inclinez la support de séchage à un certain angle, en serrant la grille inférieure dans les deux trous du filtre et en accrochant la grille supérieure dans la support avant (comme indiqué sur la figure).

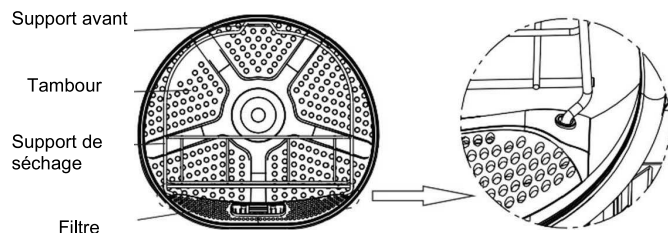

5) Raccordement au réseau électrique

- ◇ Assurez-vous que l'alimentation électrique correspond aux besoins en énergie de la sèche-linge
- ◇ La sèche-linge doit être branchée sur une prise mise à la terre.
- ◇ N'utilisez jamais de rallonge ou de prise multiple pour connecter l'appareil.

REMARQUE • Débranchez toujours l'appareil après utilisation.

6) Installation sur un autre appareil

- ◇ Vous pouvez placer le sèche-linge sur une machine à laver dont le panneau latéral du boîtier a une taille de 486 mm.
- ◇ Si vous souhaitez ce faire, il doit être fixé avec des accessoires spéciaux pour l'empilage. Veuillez contacter le service après-vente pour cela !
- ◇ Sans l'accessoire de kit de superposition, le sèche-linge ne doit pas être empilé sur la machine à laver pour assurer votre sécurité et éviter les accidents et les blessures.
- ◇ Pour des raisons de sécurité, 2 personnes ou plus doivent travailler ensemble pour installer l'appareil. Le poids de l'appareil et la hauteur de l'installation rendent la procédure d'installation trop dangereuse pour être effectuée par une seule personne.
- ◇ La surface sur laquelle l'appareil est placé doit être propre et de niveau.
- ◇ Le kit superposition doit être placé à une distance de 50-200 mm du mur.

REMARQUE

- Certains modèles ne sont pas vendus avec tous les accessoires disponibles, vous devrez peut-être acheter l'ensemble d'empilage séparément s'il n'est pas fourni avec votre modèle. Pour ce faire, veuillez contacter notre service après-vente.

Support de superposition (accessoire en option)

- ◇ Le sèche-linge et la machine à laver peuvent également être fixés à l'aide d'un support de superposition. Pour ce faire, référez-vous à l'installation (instructions) fournie avec l'accessoire.
- ◇ Vous pouvez acheter les accessoires en option auprès de notre service après-vente.

Déménagement et transport après l'installation

Après chaque cycle de séchage, une petite quantité d'eau de condensation reste dans le sèche-linge. Allumez le sèche-linge, choisissez l'un des programmes, puis laissez l'appareil fonctionner pendant environ une demi-minute. Cela permet de pomper l'eau restante et d'éviter d'endommager le sèche-linge pendant le transport. Si le sèche-linge ne peut pas être transporté en position verticale, inclinez-le vers la gauche comme vu de l'avant de l'appareil. Utilisez tous les matériaux d'emballage (sacs en plastique, autres pièces en plastique, etc.).

! Cet appareil est lourd ; Assurez-vous qu'il est déplacé par au moins 2 personnes.

Lors du déplacement, ne soulevez pas les pièces saillantes telles que la porte, le réservoir d'eau ou le panneau supérieur, afin d'éviter que les pièces ne se détachent ou ne s'endommagent.

! Après le transport, laissez l'équipement immobile pendant au moins 2 heures avant de le connecter au réseau électrique. Cet équipement doit être installé et entretenu par des techniciens qualifiés. Veuillez lire attentivement le manuel d'utilisation avant de connecter cet appareil.

! Les dommages causés par une mauvaise connexion ou une mauvaise utilisation ne sont pas couverts par la garantie.

! Si l'appareil n'a pas été transporté conformément aux instructions, il doit être transporté pendant au moins 24 heures avant de vous connecter à la source d'alimentation. Le non-respect de cette consigne peut entraîner des défaillances de la pompe à chaleur et ces défaillances ne sont pas couvertes par la garantie. Assurez-vous que le système de refroidissement n'est pas endommagé.

! Transportrichtlijnen

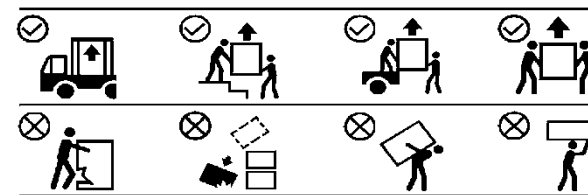

4. Directives de séchage

1) Conseils pour sécher les vêtements

- ◇ Essorez les vêtements lavés avant de les mettre dans la sèche-linge . Pour économiser de l'énergie, vous devez augmenter la vitesse d'essorage de la machine à laver à plus de 1000 tr / min.
- ◇ Secouez bien les vêtements essorés avant de les mettre dans la sèche-linge .
- ◇ Pour obtenir un résultat de séchage optimal, triez les vêtements par type de matériau, puis sélectionnez le programme de séchage approprié. Chaque programme a un poids de charge maximum, ne le dépassez pas.
- ◇ Nettoyez toujours le filtre à charpie et à saleté après avoir séché les vêtements.
- ◇ Pour sécher une petite quantité de vêtements, il est recommandé d'utiliser un programme de Durée.
- ◇ Ne séchez pas les vêtements amidonnés dans la sèche-linge , car le durcissement de la couche d'amidon nuira au résultat du séchage.
- ◇ Les vêtements qui se décolorent facilement doivent être séchés séparément.
- ◇ Une charge d'articles fabriqués dans différents types de tissus peut entraîner une augmentation du Durée de séchage et une pause du Durée restant affiché pendant le cycle de séchage. Le Durée restant est à nouveau affiché lorsqu'un Durée restant réel peut être calculé.

2) Préparations pour le séchage des vêtements















- ◇ Avant le séchage, vérifiez l'étiquette d'entretien des vêtements pour vérifier s'ils conviennent au séchage au sèche-linge.
- ◇ Videz les poches et sortez les pièces de monnaie, les épingles, les clés et autres objets pour éviter d'endommager les vêtements.
- ◇ Tirez sur la fermeture éclair, fermez les boutons et attachez la ceinture/la sangle. Pour éviter le bruit des fermetures éclair et des boutons pendant le séchage, retournez les vêtements avant de les mettre dans la sèche-linge .
- ◇ Vérifiez que le réservoir d'eau est vide et que le filtre a été nettoyé et correctement installé en place.

REMARQUE

- Le Durée de séchage des vêtements est automatiquement ajusté en fonction des facteurs suivants : Type de matériau, poids, teneur en eau résiduelle après centrifugation, température ambiante, etc.
- Assurez-vous de vérifier l'étiquette d'entretien pour vous assurer que les vêtements peuvent être séchés dans la sèche-linge afin d'éviter d'endommager les vêtements.
- Le séchage de vêtements de textures et d'épaisseurs différentes en même Durée donne des résultats de séchage différents.

3) Trier des vêtements

Chaque vêtement a une étiquette d'entretien, il est donc recommandé de le sécher selon l'étiquette d'entretien. Triez les vêtements par taille et type de tissu, puis triez les vêtements selon les symboles sur l'étiquette d'entre

Symbole	Signification
	Sec
	Peut être séché au sèche-linge
	Anti-froissage
	Délicat
	Ne pas sécher en sèche-linge
	Ne pas sécher
	Température élevée
	Température moyenne
	Température basse
	Pas de chauffage / Rafraîchissement
	Séchage à l'air libre / Séchage à l'air
	Suspension humide
	Séchage à plat
	Séchage à l'ombre

5. Utiliser

1) Panneau de commande et fonctions

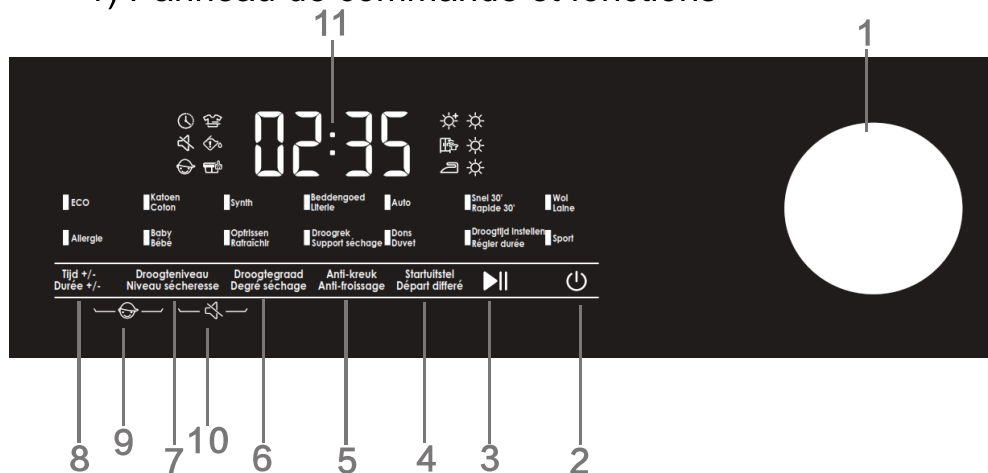

1) Selecteur

- Utilisé pour choisir un programme

2) Marche/Arrêt ☺

- Appuyez pour allumer ou éteindre le sèche-linge.

3) Démarrer/Pause ▶||

- Appuyez pour démarrer ou mettre en pause le programme.

4) Départ différé 🕒

Avec l'aide de cette fonctionnalité, vous pouvez définir l'heure de fin plus tard.

- Sélectionnez d'abord le programme souhaité et, si nécessaire, puis appuyez sur le bouton Start Delay pour régler l'heure de fin plus tôt ou plus tard. Une simple pression sur un bouton dure 1 heure, vous pouvez définir l'heure de fin maximale facultative, jusqu'à 24 heures.
- Le Durée réglé est l'heure de fin du programme de séchage, y compris la durée du programme de séchage lui-même, donc l'heure de fin réglée doit toujours être postérieure à l'heure de fin standard du programme de séchage lui-même.
- Lorsque la fonction de temporisation de démarrage est réglée, le symbole de l'horloge 🕒 s'allume. Lorsque l'heure de fin réglée est atteinte, le symbole de l'horloge s'éteint.
- Avant le démarrage du programme, vous pouvez annuler la fonction de démarrage différé en sélectionnant d'autres programmes et/ou fonctions.
- Une fois que le programme a démarré et que vous souhaitez toujours annuler la fonction, éteignez et rallumez le sèche-linge.

5) Anti-froissage 🧥

Si le linge ne peut pas être retiré immédiatement à la fin du cycle de séchage, réglez cette fonction anti-froissage. Cela fera tourner régulièrement le tambour pour éviter que le linge ne se froisse.

- Appuyez sur n'importe quel bouton ou ouvrez la porte pour annuler cette fonction.
- Si aucune action n'est effectuée, le programme anti-froissage sera par défaut à max. Restez actif pendant 12 heures, puis terminez automatiquement.
- Lorsque ce symbole 🧥 s'allume, la fonction anti-froissage est activée.
- Cette fonction peut être activée pendant tout le cycle de séchage.

6) Degré de séchage ☀

Cela vous permet de régler un niveau de séchage sur 3 niveaux, et l'écran affiche 1 à 3 symboles solaires ; Vous pouvez l'utiliser pour sécher les vêtements en fonction du nombre et du matériau des vêtements.

7) Niveau de sécheresse 🧺

Choisissez le résultat de séchage final. Le réglage par défaut est Prêt à ranger 🧺. Appuyez sur le bouton pour régler le niveau de séchage souhaité.

- [☀] Extra sec ; Vous pouvez débarrasser le linge directement dans le placard
- [🧺] Prêt à ranger ; Vous pouvez porter les vêtements directement depuis l'appareil
- [🧺] Prêt à repasser ; Le linge est encore légèrement humide, adapté au repassage.

8) Durée +/-

• Cette fonction vous permet de raccourcir ou d'allonger le Durée de séchage. Appuyez plusieurs fois sur le bouton pour faire défiler les différents réglages. Chaque programme a ses propres options de réglage.

9) Verrouillage enfant 🛡

Il s'agit d'un dispositif de sécurité pour les enfants.

- Pour activer après le démarrage du programme, maintenez enfoncées les touches 'Durée +/-' et Niveau de sécheresse jusqu'à ce que le symbole Verrouillage enfant s'allume ; Ensuite, la fonction est active. Répétez cette procédure jusqu'à ce que le symbole s'éteigne à nouveau pour se désactiver.
- Lorsque cette fonction est active, tous les boutons (de fonction) ne fonctionnent pas.
- Lorsque le programme se termine ou redémarre après une panne de courant, la sécurité enfant sera toujours active.
- Pendant l'activation de la fonction Verrouillage enfant : Appuyez sur le bouton « Démarrer/Pause » pour supprimer l'invite de nettoyage du filtre.
- Lorsque la fonction Verrouillage enfant est activée, vous devez désactiver manuellement la Verrouillage enfant et la fonction s'arrêtera.

10) Sons 🗨

- Ce bouton vous permet d'activer ou de désactiver la fonction « Muet des sons » en plus de la tonalité d'alarme.
- Lorsque l'appareil est en fonction ou en veille, appuyez simultanément sur les boutons « Niveau de sécheresse et Degré de séchage » pour activer cette fonction.
- Cette fonction n'est pas automatiquement désactivée lorsque le programme est terminé ou en cas de panne de courant/arrêt de l'appareil.

11) L'écran

- Affiche la durée restante du programme, la durée du délai de démarrage, les codes d'erreur et d'autres informations sur le programme actif.
- La durée affichée peut différer de la durée finale en raison de l'influence du type et de la quantité de vêtements, de la teneur en humidité résiduelle après l'essorage et de la température ambiante.
- Ces facteurs influencent la durée réelle, qui est automatiquement ajustée à ces facteurs.
- Lorsque le programme est terminé, vous verrez « FIN » à l'écran.

Explication des symboles :

 **Nettoyage du filtre** Ce symbole clignotant indique que le filtre doit être nettoyé.

 **Videz le réservoir d'eau.** Ce symbole clignotant indique que le réservoir d'eau doit être vidé.

12) Autres fonctions expliquées

Éclairage dans le tambour

- Ce sèche-linge est équipé d'un éclairage dans le tambour. Pendant le fonctionnement (par exemple, en tournant le bouton de sélection, en appuyant sur un bouton ou en ouvrant la porte) ou en mode veille ou pause ou à la fin du programme, l'éclairage s'allume automatiquement pendant 1 minute. Pour que vous puissiez bien voir tout dans le tambour. Après 1 min. les lumières s'éteindront à nouveau automatiquement.

Le fonctionnement s'arrête lorsque les vêtements sont secs

- Le sèche-linge s'arrête automatiquement lorsque les vêtements sont secs. Lorsqu'une petite quantité de vêtements passe dans la sèche-linge, il est probable que l'ensemble du programme n'ait pas encore été terminé, mais les vêtements sont déjà secs. Dans ce cas, le sèche-linge arrêtera automatiquement le programme pour économiser de l'énergie.

2) Programmes

REMARQUE

- Vous pouvez choisir le programme le plus adapté comme d'habitude. Si le linge n'est pas encore complètement sec, vous pouvez régler la Durée de séchage plus long à l'aide de la fonction Durée +/-.
- Si vous souhaitez sécher de gros morceaux de tissu tels que des draps ou des housses de couette, le matériau peut s'agglutiner ou s'emmêler, ce qui n'obtiendra pas un bon résultat de séchage. Dans ce cas, sortez le linge, secouez-le bien et remettez-le dans le tambour, puis laissez le programme reprendre.
- Lors du séchage des produits, retournez-les avant de les mettre dans la sèche-linge.

Programmes de séchage contrôlés par capteur

Programmes	Type de vêtement	Charge max. (kg)
ÉCO	Utilisez ce programme pour sécher des vêtements en coton ordinaires	9
Coton	Utilisez ce cycle pour du linge en coton plus épais et non délicat d'environ la même épaisseur.	9
Synthétique	Ce programme est utilisé pour le séchage du linge délicat en fibres synthétiques.	4.5
Literie	Utilisez ce programme pour les articles plus volumineux. Lorsque le cycle est terminé, le linge est sec. La rotation ajustée du tambour empêche le linge de s'emmêler.	2.5
Auto	Utilisez ce cycle pour du linge en coton plus épais et non délicat d'à peu près la même épaisseur. Après séchage, il sera sec ou légèrement humide.	4.5
Rapide 30'	Pour un séchage rapide des vêtements légers et fins.	0.5
Articles pour bébés	Utilisez ce programme pour sécher les vêtements de bébé. Les vêtements qui ont été séchés avec ce programme sont généralement secs.	2
Duvet	Utilisez ce programme pour sécher les textiles qui ont été garnis ou remplis de duvet (oreillers, duvet, vestes, etc.). Séchez les gros articles séparément et utilisez le programme Durée +/-, si nécessaire.	2
Sport	Utilisez ce programme pour les vêtements avec membrane, pour les vêtements de sport en matériaux mixtes et tissus respirants.	2

Le programme ECO est équivalent au programme standard pour le coton prévu par le règlement (UE) n° 932/2012.

Programmes de séchage manuels et spéciaux

Programmes	Type de vêtement	Charge max.(kg)
Laine	Ce programme court est destiné à adoucir ou rafraîchir et à gonfler les vêtements secs en laine ou en soie.	1
Allergie	Pour éliminer les allergènes tels que les acariens.	2
Rafraîchir	Dans ce programme, l'échangeur de chaleur est désactivé. Le cycle est adapté pour rafraîchir votre linge.	/
Support de séchage	Ce programme est destiné lorsque vous utilisez le support de séchage pour sécher, par exemple des jouets en peluche, des baskets, etc.	/
Durée +/-	Utilisez ce programme pour le linge non délicat qui est encore légèrement humide et qui doit être soigneusement séché. Dans le programme horaire, l'humidité restante n'est pas automatiquement détectée. Si le linge est encore humide après la fin du programme, répétez le programme ; S'il est trop sec et qu'il est donc ridé et rugueux, le Durée de séchage que vous avez choisi était trop long.	/

Si le linge n'a pas séché au niveau de séchage souhaité, appliquez des fonctions supplémentaires ou utilisez un autre programme plus approprié.

6. Nettoyage et entretien

Un entretien régulier peut prolonger la durée de vie du sèche-linge. Assurez-vous de débrancher l'alimentation électrique avant d'effectuer le nettoyage et l'entretien.

1) Extérieur de la sèche-linge

- ◇ Nettoyez avec un chiffon doux et humide et nettoyez la surface avec un nettoyant ménager neutre (non corrosif).
- ◇ Ensuite, séchez-le soigneusement avec un chiffon doux et sec.

2) Joint de porte

- ◇ Vérifiez régulièrement l'étanchéité de la porte et nettoyez-la avec un chiffon humide si nécessaire.
- ◇ Ouvrez légèrement la porte après utilisation pour la ventilation et le séchage.

3) Nettoyer le filtre

- ◇ Les peluches qui se sont accumulées sur le filtre ont un effet néfaste sur l'effet de séchage. Nettoyez le filtre après chaque utilisation.
- ◇ Après le nettoyage, assurez-vous de remettre correctement le filtre en place avant utilisation.

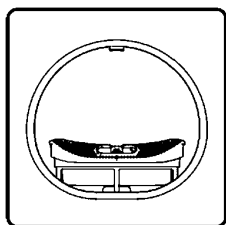

1. Ouvrez la porte, sortez le système de filtration

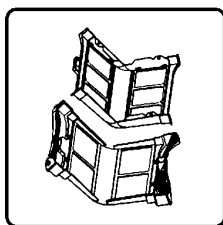

2. Ouvrez le double filtre, enlevez les peluches sous l'eau courante ou avec un chiffon humide

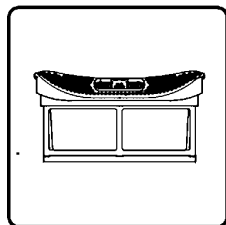

3. Séchez bien le filtre et remettez-le en place

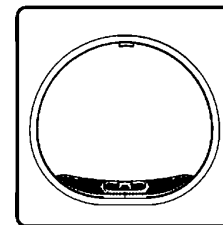

4. Réinstallez le filtre en place

REMARQUE:

- Au bas du tambour à l'avant se trouve un capteur de température. Lorsque vous retirez le filtre, veillez à ne pas le toucher pour éviter de le rayer.
- Lorsque vous remettez le filtre en place, remettez-le correctement dans la bonne position.
- N'utilisez pas ce sèche-linge si le filtre n'est pas correctement installé.

4) Nettoyage du réservoir d'eau

- ◇ Si le tuyau de vidange n'est pas installé, l'eau de condensation est stockée dans le réservoir d'eau pendant le processus de séchage. Videz-le une fois le programme terminé.
- ◇ Si le réservoir d'eau est plein pendant le processus de séchage, vous verrez un clignotement à l'écran pour vous avertir de vider immédiatement le réservoir d'eau.
- ◇ L'eau de condensation n'est pas potable.

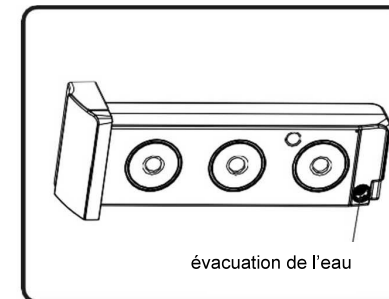
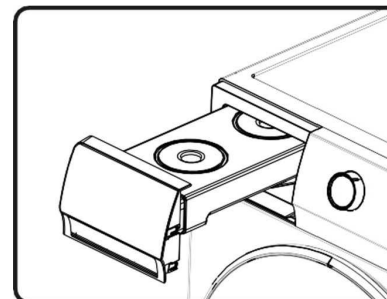

1. Retirez le réservoir d'eau horizontalement pour éviter que l'eau de condensation ne s'épuise.

2. Jetez la condensation et remettez le réservoir d'eau en place.

5) Nettoyage de l'échangeur de chaleur

- ◇ Nettoyez régulièrement l'échangeur de chaleur, sinon le fonctionnement optimal du séchage du sèche-linge sera affecté.

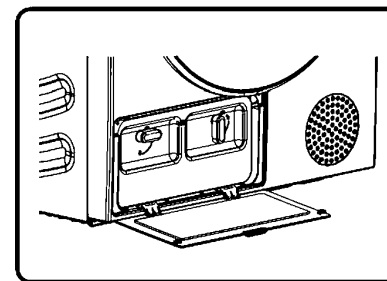

1. Appuyez sur le loquet du panneau de couverture de l'échangeur de chaleur en bas à gauche pour l'ouvrir.

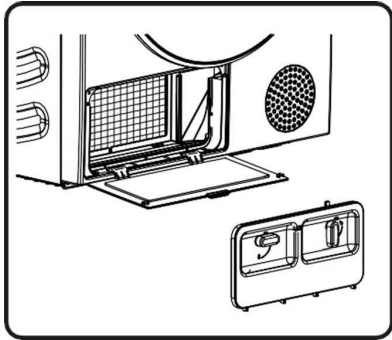

2. Déverrouillez le loquet de verrouillage en le tournant.
Après utilisation, il peut y avoir de la poussière sur l'échangeur de chaleur, enlevez la poussière avec soin et les outils appropriés pour cela. Pour éviter de vous blesser, ne touchez pas l'échangeur de chaleur avec vos mains.

💡-Après avoir nettoyé les filtres, les peluches doivent être mises à la poubelle. Ne les jetez pas dans le drain de l'évier pour éviter que les microplastiques ne pénètrent dans le système d'eaux usées.

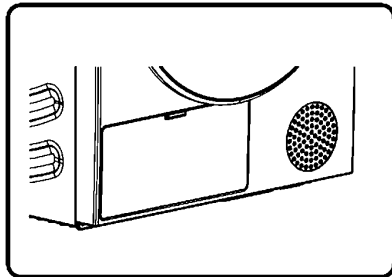

3. Remplacez le panneau intérieur, verrouillez à nouveau le loquet de verrouillage et fermez à nouveau le panneau d'étanchéité de l'échangeur de chaleur.

7. Problèmes et solutions

Si la machine ne fonctionne pas normalement, il ne s'agit peut-être pas d'un défaut. Reportez-vous aux méthodes de dépannage suivantes. Si le défaut persiste après l'auto-manipulations selon la méthode recommandée, veuillez débrancher le cordon d'alimentation et nous contacter pour le service après-vente.

Toutes les conséquences causées par l'entretien par l'utilisateur lui-même ou par l'embauche de personnel de service non professionnel sont à la charge de l'utilisateur.

Table Problèmes et solutions

Caractéristiques du problème	Solution recommandée
Le sèche-linge ne démarre pas	<ul style="list-style-type: none"> ◇ Vérifiez la connexion électrique ; ◇ Vérifiez que le bouton « Démarrer/Pause » est enfoncé ; ◇ Vérifiez que la porte est correctement fermée ; ◇ Le fusible de la boîte à fusibles a-t-il sauté, le disjoncteur a-t-il été activé ou l'alimentation est-elle coupée ?
Le sèche-linge ne démarre pas et affiche « Fin »	<ul style="list-style-type: none"> ◇ Vérifiez que le réglage du programme est correct ; ◇ Vérifiez s'il y a des vêtements dans le tambour ;
Durée de séchage trop long	<ul style="list-style-type: none"> ◇ Vérifiez que le réglage du programme est correct ; ◇ Vérifiez que les vêtements sont entrelacés ; ◇ Vérifiez que le filtre a été nettoyé ; ◇ Dans certains programmes, il y a une alimentation en air pour le refroidissement après séchage ;
Mauvais résultat de séchage	<ul style="list-style-type: none"> ◇ Vérifiez que le linge a été correctement essoré ; ◇ Vérifiez que le réglage du programme est correct ; ◇ Y avait-il trop de linge dans le tambour ? ◇ Lavez le linge mal trié. N'est-il pas facile de sécher, c'est-à-dire dans les vêtements faciles à sécher ; ◇ Une charge trop importante de substances lourdes. ◇ Vérifiez que le filtre a été nettoyé ;
Le Durée restant sur l'écran s'arrête ou change	<ul style="list-style-type: none"> ◇ Le Durée restant varie en fonction du type de vêtement, de la quantité, de la vitesse d'essorage et de la température ambiante, c'est normal ;
Les vêtements sont froissés.	<ul style="list-style-type: none"> ◇ Kleding a été séché pendant trop longDurée. Essayez un Durée de séchage plus court. ◇ Les vêtements sont restés trop long dans l'appareil après la fin du cycle.
L'affichage du sèche-linge indique une durée différente de la durée réelle du programme.	<ul style="list-style-type: none"> ◇ Pour les programmes qui s'arrêtent automatiquement lorsque les vêtements sont secs, le Durée de séchage indiqué est calculé en fonction de l'environnement standard, du taux d'humidité de départ du linge, du poids de la charge et du type. Le Durée de séchage est automatiquement ajusté à chaque changement des facteurs précédents. Une différence entre la durée réelle et la durée indiquée est normale, le réglage assure le meilleur résultat de séchage.

Caractéristiques du problème	Solution recommandée
Le sèche-linge fait trop de bruit.	<ul style="list-style-type: none"> ◇ Recherchez des pièces de monnaie, des boutons lâches, des clous et d'autres objets et retirez-les immédiatement. ◇ Vérifiez le filtre. Retirez tous les éléments coincés dans le filtre. ◇ Assurez-vous que la sèche-linge est de niveau et fermement posée sur le sol. ◇ Le sècheur peut ronronner en raison de l'air se déplaçant à travers le tambour et le ventilateur. C'est normal.
Les vêtements rétrécissent.	<ul style="list-style-type: none"> ◇ Les instructions figurant sur l'étiquette d'entretien du vêtement n'ont pas été suivies. Utilisez un réglage plus bas ou froid.
Des peluches restent sur les vêtements.	<ul style="list-style-type: none"> ◇ Le filtre n'a pas été nettoyé correctement. ◇ Les vêtements ne sont pas correctement triés. ◇ Certains tissus causent plus de peluches et doivent être séchés séparément des tissus qui adhèrent facilement aux peluches. ◇ Des mouchoirs, du papier, etc. ont été laissés dans des sacs.
L'appareil a une odeur.	<ul style="list-style-type: none"> ◇ L'odeur est causée par un matériau en caoutchouc fixé à l'intérieur de l'appareil. Cette odeur est l'odeur d'un caoutchouc et disparaît d'elle-même après plusieurs utilisations de l'appareil. ◇ Lorsque vous lavez les vêtements, utilisez le détergent conformément aux recommandations du fabricant. Si vous utilisez trop de détergent et que vous ne le dosez pas selon les recommandations, le détergent non dissous peut s'accumuler sur les vêtements et provoquer une odeur. ◇ Vous pouvez sentir des odeurs sur les vêtements si les vêtements sont restés plus long dans l'appareil après avoir été séchés dans l'appareil ou après avoir été lavés dans la machine à laver. Sortez les vêtements immédiatement à la fin du cycle de séchage ou de lavage. ◇ Vérifiez si vous sentez la même odeur dans la machine à laver. Si tel est le cas, nettoyez le tambour de la machine et reportez-vous au manuel d'utilisation de la machine à laver. ◇ Assurez-vous que le filtre est toujours propre. Si des résidus restent dans le filtre après le séchage, cela peut provoquer des odeurs. Et séchez également complètement le filtre à charpie après le nettoyage.
L'appareil s'allume et démarre immédiatement après une panne de courant, mais ne fonctionne pas.	<ul style="list-style-type: none"> ◇ Lorsque le programme est en pause, les fonctions définies ne peuvent pas être modifiées. Si le programme ou la fonction doit être modifié pendant le fonctionnement, ou si l'alimentation est coupée pendant le fonctionnement et que l'alimentation est rallumée, sélectionnez le programme et la fonction souhaités et redémarrez l'appareil.

Code	Erreur	Solution recommandée
F50/F51	<ul style="list-style-type: none"> ■ Défaillance du capteur 	<ul style="list-style-type: none"> ◇ Contactez le service après-vente.
F21	<ul style="list-style-type: none"> -Dysfonctionnement de l'affichage ■ Défaillance de la carte de circuit imprimé de 	<ul style="list-style-type: none"> ◇ Éteignez et rallumez l'appareil et appuyez à nouveau sur le bouton « Démarrer/Pause ». ◇ Si le message d'erreur ne disparaît pas, contactez le service après-vente.
F22	<ul style="list-style-type: none"> ■ Dysfonctionnement de l'affichage ■ Défaillance du PCB alimenté par fil 	<ul style="list-style-type: none"> ◇ Appuyez sur le bouton Marche/Arrêt pendant 3 secondes, puis appuyez sur le bouton « Démarrer/Pause » ◇ Si le message d'erreur ne disparaît pas, contactez le service après-vente.

ÉLIMINER



L'**emballage** est fabriqué à partir de matériaux respectueux de l'environnement qui peuvent être recyclés, éliminés ou détruits sans aucun danger pour l'environnement. À cette fin, les matériaux d'emballage sont étiquetés de manière appropriée.

Le **symbole** sur le produit ou son emballage indique que le produit ne doit pas être traité comme un déchet ménager normal. Apportez le produit à un centre de collecte agréé pour le traitement des déchets d'équipements électriques et électroniques.

Lorsque vous vous débarrassez **de la sèche-linge en fin de vie**, débranchez tous les câbles d'alimentation et désactivez le verrou et l'interrupteur de la porte pour empêcher la porte de se verrouiller (pour des raisons de sécurité enfant).

L'**élimination** appropriée du produit aidera à prévenir les effets négatifs sur l'environnement et la santé des personnes, qui peuvent survenir en cas d'élimination inappropriée du produit. Pour des informations détaillées sur l'élimination et l'élimination du produit, veuillez contacter l'autorité communale compétente en charge de la gestion des déchets, votre service d'élimination des déchets ou le magasin où vous avez acheté le produit.

APERÇU DE LA CONSOMMATION MOYENNE

Instructions du programme

Le tableau indique la consommation d'énergie et le Durée nécessaire pour sécher un lot d'essai de linge avec différentes charges et après un essorage dans la machine à laver.

Les exigences suivantes s'appliquent aux valeurs de consommation spécifiées ci-dessous.

Température de l'air d'admission Température ambiante

Humidité de l'air d'admission 50-60 %

Température de séchage Normal

Programme	Capacité nominale (kg)	TR / MIN	Consommation électrique du programme (kWh/cycle)	Durée du programme (mm)	Teneur en humidité résiduelle
Éco	9	/	1.72	3:28	1.5
Synthétique Extra	4.5	1000	0.60	1:30	0.5
Synthétique Prêt à repasser	4.5	1000	0.39	1:00	10
Coton Extra	9	1000	1.86	4:05	0.5
	4.5	1000	1.09	2:58	0.5
Coton Prêt à repasser	9	1000	1.34	2:59	10
	4.5	1000	0.77	1:50	10
Laine	1	/	0.16	0:30	1.0

1. Les valeurs indiquées pour les programmes autres que le programme Eco ne sont données qu'à titre indicatif ;
2. Les résultats du programme de laine sont basés sur un chargement d'articles en laine avec une teneur initiale en humidité de 5 %.
3. Le programme Eco est adapté au séchage du linge de coton humide et est utilisé pour évaluer la conformité à la législation européenne sur l'écoconception.
4. Le programme Eco est le programme de consommation d'énergie le plus efficace pour le séchage du linge de coton humide.
5. Le chargement du sèche-linge domestique à la capacité maximale spécifiée par le fabricant pour les programmes respectifs contribue aux économies d'énergie.
6. Lorsque le programme Eco est complètement chargé, l'émission sonore pendant le cycle de séchage est de : 64 dB.
7. Les informations sur le produit et le code QR sont indiqués sur l'étiquette énergétique, les informations d'enregistrement du produit peuvent être obtenues en scannant le code QR.
8. La consommation électrique en mode arrêt est de 0,5 W. Durée pour passer automatiquement en mode Arrêt : 10min.

💡 En raison d'écarts dans le type et la quantité de linge, la vitesse, les fluctuations de l'alimentation électrique et la température et l'humidité ambiantes, les valeurs mesurées dans les locaux de l'utilisateur peuvent différer de celles indiquées dans le tableau.

Nous nous réservons le droit d'apporter des modifications au manuel sans préavis et ne sommes pas responsables des erreurs (d'impression).

10. Informations techniques

Paramètre	
Tension nominale	220 à 240 V~
Fréquence	50 hertz
Capacité nominale	9 kg
Puissance nominale	550 W
Poids net	53 kg
Type de réfrigérant	R290
Quantité de réfrigérant	125 grammes

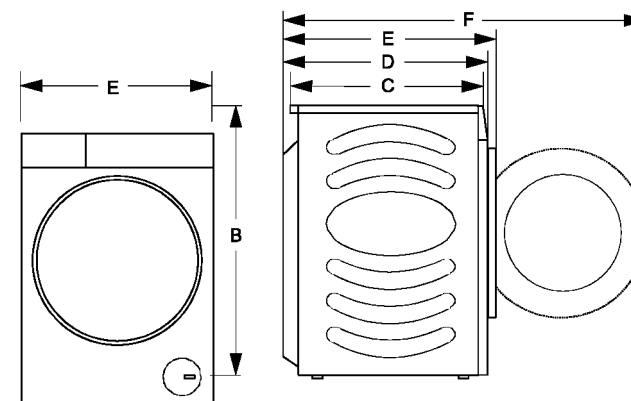

Index	Dimension (mm)
A	595 millimètre
B	845 millimètre
C	590mm (épaisseur)
D	640 millimètre
E	670 millimètre
F	1170 millimètres

11. Code QR Service & Conditions de garantie

Cher utilisateur,

Pour consulter nos conditions de garantie, vous pouvez scanner le code QR ci-dessous ou utiliser le lien ci-dessous. Vous trouverez nos conditions de garantie au bas de la page.



<https://www.frilec.nl>



Pour les questions concernant les ventes, veuillez envoyer un e-mail à: verkoop@domest.nl

Pour les questions concernant le service, veuillez envoyer un e-mail à: service@domest.nl

Pour toute autres questions, vous pouvez envoyer un e-mail à: info@domest.nl

Nous sommes aussi disponibles par téléphone: +31(0)314 362244

