

EXQUISIT

Handleiding Wasmachine WA8214-341A

- Lees deze handleiding zorgvuldig door voordat u uw wasmachine gebruikt en bewaar deze goed om later te kunnen raadplegen.
- Deze handleiding is ook digitaal verkrijgbaar per mail.
- De afbeeldingen in deze handleiding zijn uitsluitend bedoeld ter instructie en kunnen mogelijk afwijken van het model dat u heeft aangeschaft.

Inhoud

Productspecificaties.....	2
Veiligheidsrichtlijnen.....	3
Belangrijke tips.....	5
Overzicht wasmachine.....	6
Wasmachine installeren.....	7
Wasmachine bedienen.....	11
Onderhoud.....	20
Problemen oplossen.....	23
Milieubescherming.....	26
Productinformatie.....	27
QR code Garantievoorwaarden.....	32

Productspecificaties

Parameters/ Capaciteit	Inverter Motor
	8kg
Model	WA8214-341A
Voltage	220-240V~/50Hz
Nominaal vermogen	1900W
Waterdruk	0.05-0.8MPa
Buitenmaten (B*D*H)mm	595*520*850

OPMERKING:

1. Alle afbeeldingen in de handleiding zijn uitsluitend bedoeld ter illustratie. Ze kunnen mogelijk afwijken van de machine die u heeft aangeschaft.
2. Kijk voor de correcte lay-out, functies en gegevens op het aangeschafte product.

WAARSCHUWING

Om het risico op brand, elektrische schok of persoonlijk letsel tijdens het gebruik/installatie van het apparaat te voorkomen, dient u de hierna volgende algemene voorzorg- en veiligheidsrichtlijnen in acht te nemen:

Als het stroomsnoer beschadigd is, moet het worden vervangen door de fabrikant, een monteur van de Servicedienst of iemand met soortgelijke kwalificaties om gevaarlijke situaties te voorkomen.

- Gebruik uitsluitend de nieuwe slangensets die bij de wasmachine zijn meegeleverd en gebruik oude slangensets niet opnieuw.
- Dit apparaat is niet bedoeld voor gebruik door personen (inclusief kinderen) met verminderde fysieke, zintuiglijke of geestelijke vermogens of een gebrek aan ervaring en kennis, tenzij zij onder toezicht staan of instructies hebben gekregen over het gebruik van het apparaat van een persoon die verantwoordelijk is voor hun veiligheid. Kinderen moeten onder toezicht staan om ervoor te zorgen dat zij niet met het apparaat spelen.

(Deze waarschuwing is niet voor de EUROPESE markt)

- Dit apparaat kan worden gebruikt door kinderen vanaf 8 jaar en personen met beperkte fysieke, zintuiglijke of mentale capaciteiten of een gebrek aan ervaring en kennis, mits zij onder toezicht staan of instructies hebben gekregen over het veilig gebruiken van het apparaat en de gevaren begrijpen die eraan zijn verbonden. Kinderen mogen niet spelen met het apparaat.

Reiniging en gebruikersonderhoud mogen niet worden uitgevoerd door kinderen zonder toezicht. (Deze waarschuwing is voor de Europese markt)

- De ventilatieopeningen in en aan de onderzijde van het apparaat mogen niet door tapijt worden geblokkeerd.

- Houd kinderen jonger dan 3 jaar uit de buurt van het apparaat, tenzij ze onder voortdurend toezicht staan.

- Dit apparaat is bedoeld voor huishoudelijk gebruik en soortgelijke toepassingen zoals:

- Personeelskeukens in winkels, kantoren en andere werkomgevingen;

- Boerderijen

- Gebruik door klanten in hotels, motels en andere residentiële omgevingen;

- Omgevingen met logies en ontbijt;

- In ruimtes voor gemeenschappelijk gebruik in flatgebouwen of wasserettes.

- Zorg ervoor dat de netspanning en frequentie hetzelfde zijn als die van de wasmachine.

- Om uw veiligheid te garanderen, moet de stekker van het stroomsnoer in een geaard stopcontact gestoken worden. Controleer dit goed en zorg ervoor dat uw stopcontact goed geaard is.

- Gebruik geen stopcontacten met een lagere nominale stroomsterkte dan die van de wasmachine.]

- Gebruik uw wasmachine niet als er onderdelen ontbreken of kapot zijn.

- Trek de stekker nooit met natte handen uit het stopcontact.

Veiligheidsrichtlijnen

- Vervang versleten stroomsnoeren losse stekkers/stopcontacten onmiddellijk.
- Haal de stekker uit het stopcontact voordat u de wasmachine schoonmaakt of reparaties uitvoert. Controleer of het water in de trommel is afpompt voordat u de deur opent. Open de deur niet als er water zichtbaar is.
- De glazen deur kan erg warm worden tijdens gebruik van de machine. Houd kinderen en huisdieren uit de buurt van de machine tijdens gebruik.
- Zorg ervoor dat het water en het elektrische apparaat worden aangesloten door een gekwalificeerde technicus in overeenstemming met de instructies van de fabrikant, de plaatselijke veiligheidsvoorschriften en de installatierichtlijnen.
- Voordat u deze machine in gebruik neemt, moeten alle verpakkingen en transportbouten verwijderd worden. Anders kan de wasmachine ernstig beschadigd raken tijdens het wassen van kleding.
- Gebruik van ontvlambare en explosieve of giftige stoffen zijn verboden. Benzine en alcohol enz. mogen niet als wasmiddel worden gebruikt. Kies alleen wasmiddelen die geschikt zijn voor de machinewas.
- Pas op voor brandwonden wanneer de wasmachine heet waswater afvoert.
- Trek de stekker nooit uit het stopcontact door aan het snoer te trekken, maar pak de stekker stevig vast en trek hem er recht uit.
- Als uw oude apparaat niet meer wordt gebruikt, raden wij u aan de deur te verwijderen en het netsnoer af te knippen.
- Verpakkingsmateriaal kan gevaarlijk zijn voor kinderen. Houd al het verpakkingsmateriaal (plastic zakken, piepschuim enz.) uit de buurt van kinderen.
- Klim niet op de bovenkant van het apparaat en ga er niet op zitten.
- Huisdieren en kinderen kunnen in het apparaat klimmen. Controleer het apparaat voor elk gebruik.
- Leun/sta niet tegen of op de deur van de wasmachine.

Belangrijke tips

- Deze huishoudelijke wasmachine is niet bedoeld als inbouw model.
- Deze wasmachine is **alleen** bedoeld voor gebruik binnenshuis.
- Zorg ervoor dat alle zakken leeg zijn. Scherpe en harde voorwerpen zoals munten, broches, spijkers, schroeven of stenen enz. kunnen de wasmachine ernstig beschadigen. Vergeet niet om de water- en stroomtoevoer onmiddellijk na het wassen af te sluiten.
- De wasmachine mag niet geïnstalleerd worden in badkamers of zeer vochtige ruimtes, noch in ruimtes met explosieve of bijtende gassen.
- Voordat u de wasmachine in gebruik neemt, moet de wasmachine één keer worden gebruikt zonder de kleding erin.
- Repareer of vervang geen enkel onderdeel van de wasmachine, tenzij dit specifiek wordt aanbevolen in de handleiding en u gedegen kennis en vaardigheden heeft om dit uit te voeren.
- Het is verboden om tapijten en bh's met staaldraad te wassen.
- Vul nooit handmatig extra water bij tijdens het wassen.
- Nadat het programma is voltooid, wacht u twee minuten voordat u de deur opent.
- Hanteer de machine voorzichtig. Gebruik nooit de uitstekende delen om de machine aan op te tillen/verplaatsen. De deur van de machine kan tijdens het transport niet als handvat worden gebruikt. De wasmachine uitgerust met een enkele inlaatklep kan alleen worden aangesloten op de koudwatertoevoer. De wasmachine uitgerust met dubbele inlaatkleppen kan worden aangesloten op de warmwater- en koudwatertoevoer.

Overzicht wasmachine

BEWAAR DEZE INSTRUCTIES
DEZE MACHINE IS ALLEEN VOOR HUISHOUDELIJK GEBRUIK

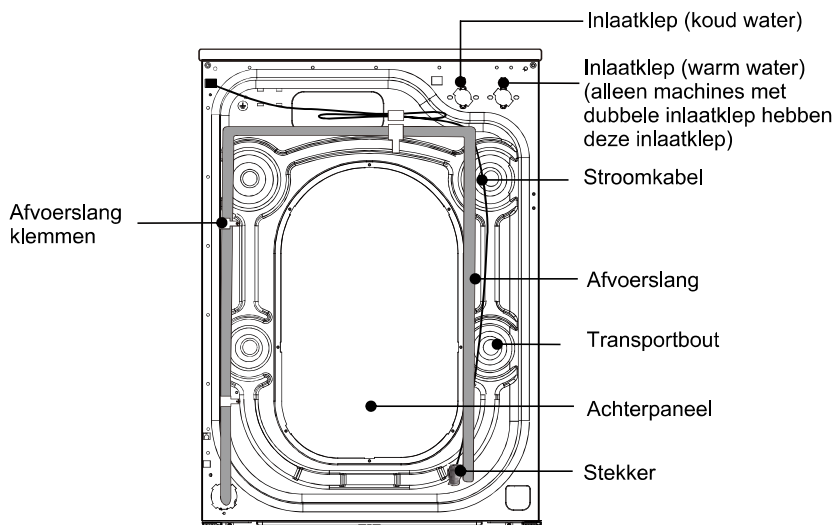
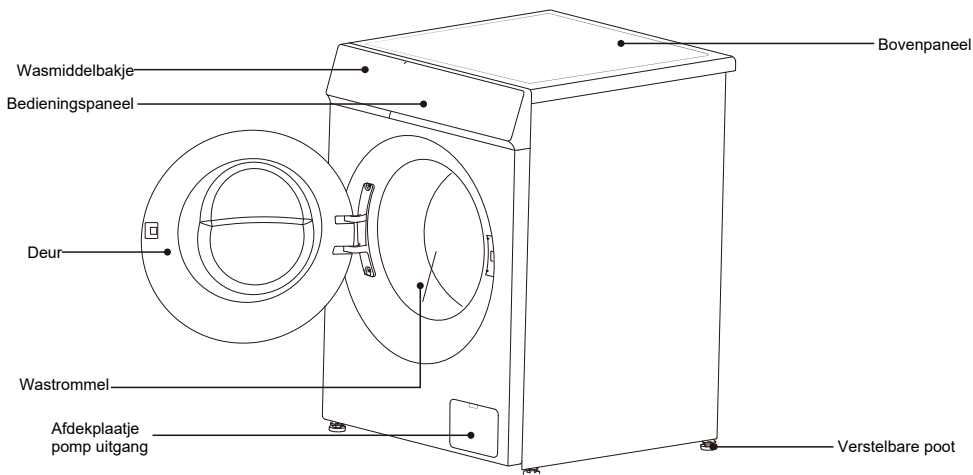

Wasmachine installeren



We raden aan om uw nieuwe wasmachine te laten installeren door een gekwalificeerd monteur. Als u denkt dat u over de vaardigheden beschikt om de wasmachine te installeren, lees dan deze installatierichtlijnen zorgvuldig door voordat u de wasmachine gaat installeren.

■ Benodigd gereedschap:

Je hebt de volgende gereedschappen nodig tijdens de installatie van je wasmachine:

- Schaar
- Tang
- Standaard schroevendraaier
- Handschoenen
- Moersleutel

■ De wasmachine uitpakken:

Pak uw wasmachine uit en controleer of er tijdens het transport schade is ontstaan. Controleer ook of u alle onderdelen (zoals hieronder afgebeeld) in de bijgevoegde accessoire zak hebt ontvangen. Als er tijdens het transport schade aan de wasmachine is ontstaan, of als er iets ontbreekt of beschadigd is, neem dan onmiddellijk contact op met de Servicedienst.

***Als de wasmachine geen dubbele inlaat heeft, heeft de machine geen inlaatslang voor warm water.**

Toevoerslang (aansluiten op inlaatklep koud water)	Toevoerslang warm water (aansluiten op inlaatklep warm water)	Afdekkplaat (dekt transportbout openingen af)	Steunbeugel afvoerslang (gebruikt om het einde van de afvoerslang door te halen)	Moersleutel (1. Om transportbouten achterop te verwijderen. 2. Om de m.b.v. stelpeet de machine waterpas te zetten)

■ De locatie kiezen

Voordat u de wasmachine installeert, dient u bij het bepalen van de locatie rekening houden met:

- Stevige, droge en vlakke ondergrond (als de ondergrond niet vlak is, stel dan het apparaat waterpas m.b.v. de afbeeldingen bij 'Apparaat waterpas stellen'.
- Niet in direct zonlicht plaatsen.
- Zorg voor voldoende ventilatie.
- De omgevingstemperatuur moet tussen 0-40°C liggen.
- De luchtvochtigheid moet lager zijn dan 95% (bij een temperatuur van 25°C).
- Zorg ervoor dat de wasmachine niet op het stroomsnoer staat en installeer de wasmachine niet op een vloer met vloerbedekking en of tapijt(en).
- Plaats niet in de buurt van warmtebronnen zoals een (kolen of gas)kachel.

Wasmachine installeren

■ Transportbouten verwijderen

Voordat u deze wasmachine in gebruik neemt, moeten de transportbouten aan de achterzijde van het apparaat worden verwijderd:

⚠ Bewaar de transportbouten zorgvuldig voor later gebruik.

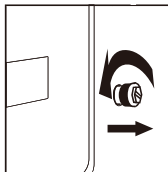

1. Draai de transportbouten los met een moersleutel.

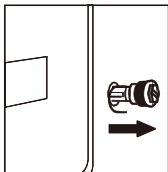

2. Trek alle bouten eruit door het breedste deel van de opening.

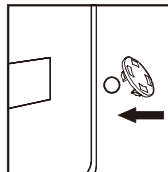

3. Plaats de meegeleverde afdekkapjes op de openingen.

■ Apparaat waterpas zetten

Plaats de wasmachine binnenshuis bij een omgevingstemperatuur boven de 0°C. Onder 0°C kan de programmaregelaar beschadigen.

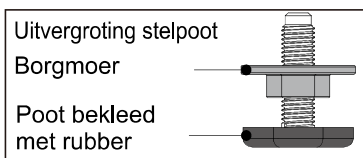

⚠ **Opmerking:** Om installatie te vergemakkelijken, kan het zijn dat de fabrieksstatus van de poten niet geheel vergrendeld is afgeleverd. Controleer daarom alle 4 de poten of zij correct vergrendeld zijn zoals in de afbeelding fabrieksstatus weergegeven, voordat u het apparaat gaat waterpas stellen.

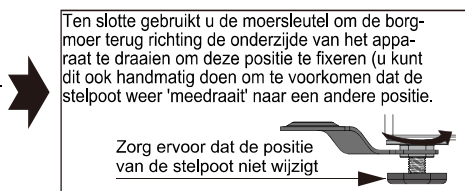
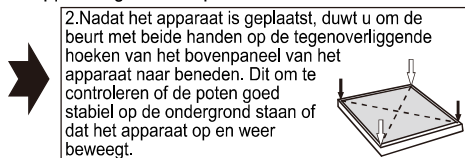

1. Het apparaat moet goed waterpas en stabiel staan wanneer de vier poten goed contact maken met de grond. Laat de poten zover mogelijk zakken wanneer het apparaat waterpas staat.

2. Wanneer het apparaat niet goed waterpas staat, kan dit leiden tot lawaai, trillingen, verplaatsen van het apparaat en andere ongewenste effecten.

3. De ventilatieopening bevindt zich aan de onderzijde van het apparaat (deze niet afsluiten!). Installeer het apparaat op een solide, gladde en antislip ondergrond. Plaats het apparaat niet op een zachte deken of een houten vloer, of op allerlei soorten bureaubladen en onderstellen, dit om onnodig letsel te voorkomen

Wasmachine installeren

De meegeleverde waterslang kan per model verschillen. Volg de instructies die bij de meegeleverde watertoevoerslang horen.

■ De toevoerslang aansluiten

Aansluiten op kraan met schroefdraad

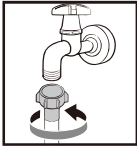

1. Sluit de slang aan op de waterkraan en draai de koppeling rechtsom zoals afgebeeld.

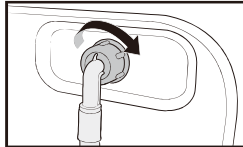

2. Sluit het andere uiteinde van de slang aan op het inlaat aansluitpunt aan de achterzijde van het apparaat. Draai de koppeling rechtsom goed dicht.

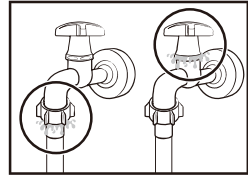

3. Open de waterkraan en controleer of er water lekt bij de aansluitingen. Als er water lekt, herhaal dan stappen 1 tm 3.

Aansluiten op kraan zonder schroefdraad

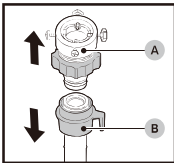

1. Verwijder **adapter (A)** van de **waterslang (B)**.

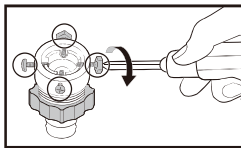

2. Gebruik een kruiskopschroevendraaier om de 4 schroeven op **adapter (A)** los te draaien.

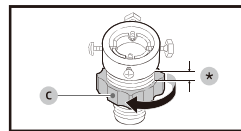

3. Houd **adapter (A)** vast en draai **ring (C)** 5 mm in de richting van de pijl.

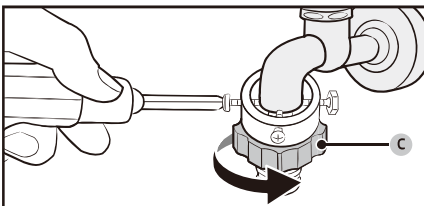

4. Plaats **adapter (A)** op de waterkraan en draai de schroeven vast terwijl u de adapter omhoog duwt.

5. Draai **ring (C)** in de richting van de pijl om het vast te draaien.

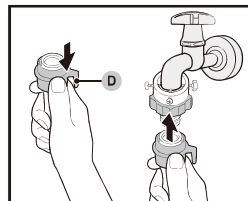

6. Duw **ring (D)** op de waterslang naar beneden en sluit de toevoerslang aan op de **adapter (A)** (zie afb.) en laat **ring (D)** los. Tijdens het aansluiten van de slang op de **adapter (A)** hoort u een klikgeluid.

7. Om het aansluiten van de watertoevoerslang verder af te ronden, volgt u de stappen 2 en 3 bij "Aansluiten op kraan met schroefdraad".

Wasmachine installeren

⚠ LET OP!

- Als er lekkage is na het aansluiten van de slang, herhaal dan de stappen voor het aansluiten van de watertoevoerslang.
- Buig de slang niet.
- Controleer elke keer wanneer u het apparaat gebruikt of de watertoevoerslang nog correct is aangesloten en niet lekt.

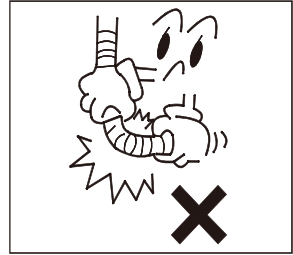

■ De afvoerslang aansluiten

- De afvoerslang moet op een hoogte van 65-100 cm boven de vloer worden geplaatst, zo niet kan dit een slechte afvoer veroorzaken.
- U kunt de bijgeleverde steunbeugel voor de afvoerslang gebruiken om de afvoerslang in een tegen de muur bevestigde afvoerpijp of in een wastafel te plaatsen.
- Zorg ervoor dat alle slangaansluitingen goed vastgedraaid zijn en niet lekken.

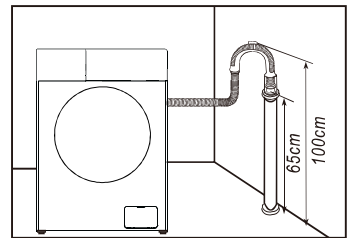
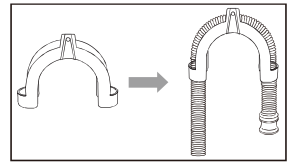

⚠ LET OP!

- Het uiteinde van de afvoerslang mag niet ondergedompeld zijn in water voor een goede werking van het apparaat.

■ De stroom aansluiten

- Omdat de maximale stroomsterkte door het apparaat 10A is wanneer u de verwarmingsfunctie gebruikt, dient u ervoor zorgen dat de stroomvoorziening (Amperage, Voltage en Frequentie) bij u thuis adequaat is voor de normale belasting van de elektrische apparaten en overeenkomt met de gegevens op het typeplaatje.
- Sluit de stroom aan op een correct geïnstalleerd en goed geaard stopcontact.
- Zorg ervoor dat de netspanning bij u thuis overeenkomt met de nominale spanning van het apparaat.
- De stekker moet geschikt zijn voor het stopcontact.
- Gebruik geen multistekker of meervoudige verlengkabel als verlengsnoer.
- De stekker niet met natte handen insteken of uittrekken.
- Als u de stekker uit het stopcontact trekt, pak dan de stekker zelf vast en trek nooit aan het snoer.
- Als het stroomsnoer beschadigd is of tekenen van breuk/slijtage vertoont, dient u een speciaal stroomsnoer te bestellen bij de Servicedienst.

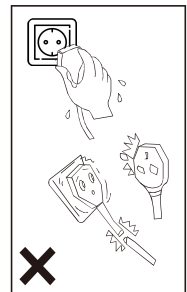

Wasmachine installeren



1. Dit apparaat moet correct worden geaard. In geval van een kortsluiting, kan aarding het risico op elektrische schokken verminderen.
2. De wasmachine moet worden aangesloten op een apart elektriciteitscircuit (stop) dus geen andere apparatuur op deze stop. Anders kan de stroombeveiliging worden geactiveerd of de zekering kan doorslaan.

Wasmachine bedienen



Controleer voor gebruik of de machine correct is geïnstalleerd. Voordat u voor de 1e keer kleding wast, dient u een volledige cyclus zonder kleding te draaien. Om dit te doen:

1. Sluit de stroomtoevoer en het water aan.
2. Doe een beetje wasmiddel (ongeveer 10 g) in het wasmiddelbakje en sluit deze.
3. Druk op Aan/Uit knop.
4. Draai de knop naar "Katoen" programma.
5. Druk op , de Start/Pauze toets. Hierdoor wordt al het water van de testcyclus van de fabrikant dat nog in de machine zit, verwijderd.

■ Kleding sorteren

Lees deze adviezen zorgvuldig door om problemen met het apparaat en beschadiging aan uw kleding te voorkomen.

1. Doe de trommel niet te vol.
2. Sorteert de was op kleur en op aanwijzingen op het waslabel. De meeste kledingstukken hebben een waslabel in de kraag of in de zijnaad.
3. Vreemde voorwerpen (bijv. spijkers, munten, paperclips, enz.) kunnen schade veroorzaken aan kledingstukken en onderdelen van de machine.
4. Sluit ritssluitingen, maak haakjes vast enz. voor het wassen. Leeg alle zakken.
5. Kleding die gewassen moet worden, moet op kleur worden gesorteerd. Vooral donkere kleding mag niet samen met lichte kleding worden gewassen.
6. Sterk vervuilde plekken, vlekken enz. moeten vooraf worden behandeld met vloeibaar wasmiddel, een vlekverwijderaar enz.
7. Draai kleding die gemakkelijk gaat pillen en wollen kledingstukken binnenstebuiten voordat u ze in de trommel stopt.

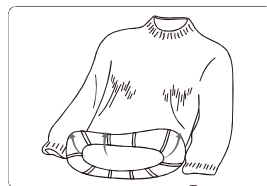
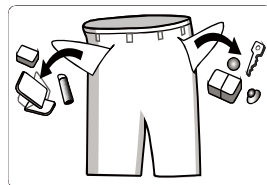

⚠ LET OP: Let erop dat er geen kleding tussen de deur en de afdichting komt.

Wasmachine bedienen

- Trek het wasmiddelreservoir naar voor.
- Voeg het voorwasmiddel toe in vak I. Doe dit alleen bij cycli met een voorwasprogramma. (optie 1: wasmiddel in vaste vorm, optie 2: vloeibaar wasmiddel).
- Voeg het wasmiddel toe in vak II. Optie 1: wasmiddel in vaste vorm, optie 2: vloeibaar wasmiddel).
- Voeg wasverzachter toe in het vakje 

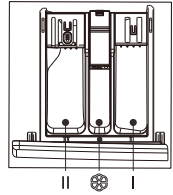

LET OP!

- Kies het juiste type wasmiddel geschikt voor de verschillende wastemperaturen om het beste wasresultaat te krijgen, met minder water- en energieverbruik
- Open het wasmiddelbakje niet tijdens gebruik van de machine.
- Om verstopping te voorkomen, verdunt u zeer geconcentreerde middelen (wasverzachter of vloeibare wasmiddelen) met water voordat u het erin schenkt.
- Gebruik geen krachtwasmiddel, waskrachtversterkers e.d. in het wasmiddelbakje.
- Vul het wasmiddel/wasverzachterbakje tussendoor niet (extra) bij en doseer volgens de aangegeven richtlijnen op het wasmiddel.
- Teveel wasmiddel veroorzaakt overmatige schuimvorming waardoor er risico is op overlopen, onjuiste water/wasmiddel verhouding en ondermaatse spoelresultaten en/of spoelproblemen.

LET OP!

1. Wanneer u voor het eerst een vloeibaar wasmiddel gaat gebruiken, gebruik dan het "Supersnel" programma om de slangen, rubbers en de trommel te reinigen.
2. Het is normaal dat er een beetje vloeibaar wasmiddel in de afvoerbak stroomt wanneer u het wasmiddelbakje uitschuift. Trek daarom het wasmiddelbakje niet te vaak uit, om het verbruik en de kosten van vloeibaar wasmiddel niet onnodig te verhogen.
3. Voor de juiste hoeveelheid wasverzachter verwijzen wij u naar de handleiding. Teveel wasverzachter kan kunstmatige vezels aantasten.
4. De hoeveelheid vloeibaar wasmiddel mag het aangegeven vloeistofpeil 'MAX' in het wasmiddelbakje niet overschrijden.
5. Verdun eerst dik/geconcentreerd vloeibaar wasmiddel of wasverzachter voordat u deze in het wasmiddelbakje doet.

Wasmachine bedienen

BEDIENEN

① Sluit de water-toevoerslang aan en draai de kraan open



② Steek de stekker in het stopcontact

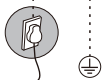

③ Plaats de afvoerslang

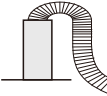

④ Open de deur, plaats kleding erin, sluit deur;
Open het wasmiddelbakje, voeg wasmiddel toe, voeg wasverzachter toe en sluit het wasmiddelbakje weer.

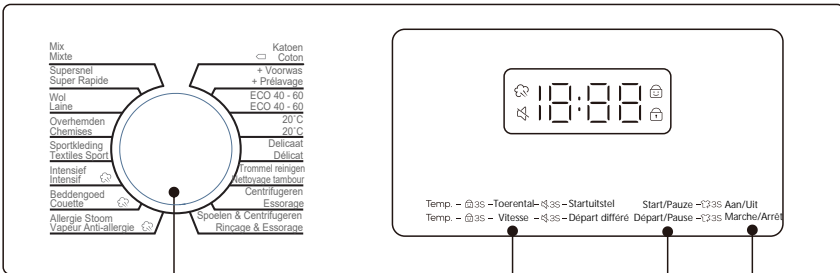

⑥ Kies het geschikte wasprogramma

⑦ Stel opties in bijv. Startuitstel, Temperatuur, Toerental etc.

⑧ Druk op de Start knop

⑤ Druk op de Aan/Uit knop

- Druk op **Aan /Uit** om de wasmachine in te schakelen.
- Draai aan de programmaknop om het gewenste wasprogramma te selecteren.
- Pas de programma instellingen (temperatuur, toerental etc.) indien nodig/gewenst aan.
- Stel Startuitstel in wanneer u het wasprogramma op een specifiek tijdstip wilt laten eindigen.
- Druk op **Start/Pauze** om het wasprogramma tijdens de cyclus te wijzigen.
- Druk op **Start/Pauze** om het wasprogramma te stoppen.
- Selecteer een ander wasprogramma.
- Druk nogmaals op **Start/Pauze** om het nieuwe wasprogramma te starten.

Wasmachine bedienen

■ Bedieningspaneel

* De volgende afbeelding is een eenvoudig voorbeeld van het bedieningspaneel. De afbeelding dient alleen ter referentie. Gelieve voor de correcte details uw aangeschafte apparaat te bekijken.

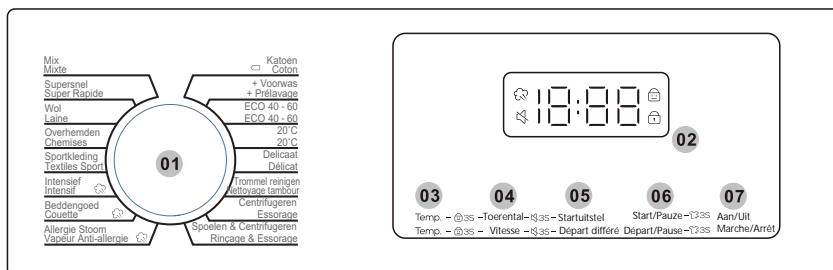

01 Programmaknop	Draai de programmaknop om een wasprogramma te kiezen.
02 Display	Het display toont de info van het huidige wasprogramma, de geschatte resterende tijdsduur of een foutcode bij een probleem/storing.
03 Temp.	Druk om de temperatuur van het huidige wasprogramma aan te passen. Temperatuur opties afhankelijk van het wasprogramma. De gekozen temperatuur wordt weergegeven op het display.
04 Toerental	Druk om het toerental van het huidige wasprogramma aan te passen. Toerental opties afhankelijk van het wasprogramma. Het gekozen toerental wordt weergegeven op het display.
05 Startuitstel	Druk herhaaldelijk op Startuitstel om de beschikbare opties te zien (tussen 3 en 24 uur in stappen van elke keer 1 uur).
06 Start/Pauze	Druk hierop om Start/Pauze functie te gebruiken. 1x drukken is een wasprogramma starten. Om te pauzeren, druk nog een keer op de Start/Pauze knop. U kunt nu de instellingen en opties aanpassen. Om wasprogramma te hervatten, druk weer op de Start/Pauze knop.
07 Aan/Uit	Druk op de Aan/Uit knop om het apparaat in te schakelen. Wanneer u dit doet, en u doet vervolgens 10 min. niets met het apparaat, dan zal deze automatisch uitschakelen.

Wasmachine bedienen

Startuitlet

Je kunt de wasmachine zo instellen dat de was automatisch op een later tijdstip klaar is, door een **Startuitlet** van 3 tot 24 uur te kiezen (in stappen van 1 uur). Het weergegeven tijdstip geeft aan wanneer de was klaar is.

1. Selecteer een wasprogramma. Wijzig daarna indien gewenst de extra functies.
2. Druk herhaaldelijk op **Startuitlet** totdat de gewenste eindtijd is ingesteld.
3. Druk **Start/Pauze** in. De bijbehorende indicator licht op terwijl de klok loopt.
4. Om Startuitlet te annuleren, start u de wasmachine opnieuw door op Aan/Uit te drukken.

Voorbeeld: Je wilt een programma van 2 uur over 3 uur klaar laten zijn. Hiervoor voegt u de optie **Startuitlet** toe aan het huidige wasprogramma met de instelling 3 uur en u drukt op

Start/Pauze om 14:00 uur. Wat gaat er nu gebeuren? De wasmachine begint te werken om 15:00 uur en eindigt om 17:00 uur.

Stoom functie

Als dit pictogram oplicht, betekent dit dat de stoomwasfunctie is geactiveerd. Omdat er verschillende modellen zijn, kan het zijn dat sommige modellen deze functie niet hebben; Voor de correcte details bekijkt u uw aangeschafte apparaat.

Kinderslot

Om ongelukken door kinderen te voorkomen, vergrendelt het Kinderslot alle knoppen behalve Aan/Uit.

- Houd Temp. en Toerental tegelijkertijd 3 seconden ingedrukt om deze functie te (de)activeren.

Wanneer Kinderslot is geactiveerd, licht de  indicator op .

Alarm uit

Je kunt het geluid van de Programmakeuze knop en alle toetsen in- of uitschakelen. • Om het geluid in- of uit te schakelen, houd u de **Toerental** en **Startuitlet** toetsen tegelijkertijd 3 seconden ingedrukt. Als het geluid uit is, licht de indicator  op.

Deurvergrendeling

Als de deur niet goed gesloten of vergrendeld is, licht het pictogram niet op. Als de deur goed vergrendeld is, licht het pictogram op.

Bijladen

Houd de Start/Pauze toets 3 seconden ingedrukt. Nadat de deur is ontgrendeld, kan de functie **Bijladen** voor het tussendoor toevoegen van wasgoed worden gestart.

Wasmachine bedienen

■ Programma's

Mix: Voor gemengde was bestaande uit katoen en synthetische weefsels.

Supersnel: Voor licht vervuilde kledingstukken tot 2 kg, die je snel wilt wassen.

Wol: De wol wascyclus wordt zachtjes gewiegd en geweekt om de wolvezels te beschermen tegen krimpen/vervormen. Een neutraal of wolwasmiddel wordt aanbevolen.

Overhemden: Je kunt dit programma kiezen om overhemden van katoen, linnen, synthetische vezels of samengestelde stoffen te wassen.

Sportkleding: Dit programma is geschikt om sportkleding te wassen.

Intensief: Voor sterk vervuilde items. De wascyclus duurt langer dan bij de andere wascycli.

Beddengoed: Dit programma is geschikt voor het wassen van zwaardere kleding zoals jeans, beddengoed, enz.

Allergie: Wasprogramma op hoge temperatuur en extra spoelingen om het resterende wasmiddel effectief te verwijderen.

□ **Katoen:** Voor katoen, beddengoed, tafellinnen, ondergoed, handdoeken of overhemden. De wasduur en het aantal spoelgangen worden automatisch aangepast aan de lading.

+ **Voorwas:** Hiermee voegt u een voorwas toe voordat het Katoen programma wordt gestart.

ECO 40-60: Voor het reinigen van normaal vervuilde katoenen items die wasbaar zijn op 40°C of 60°C, in dezelfde wascyclus. Dit programma wordt gebruikt om te beoordelen of het voldoet aan de EU-wetgeving voor ecologisch ontwerp. Deze cyclus is als standaard ingesteld.

20°C: Nieuwe Europese standaard speciale procedures; gebruikt voor het wassen van sommige zachte kleding, de temperatuur kan alleen 20°C worden ingesteld om kleding te beschermen.

Delicaat: Voor dunne stoffen, bh's, lingerie (zijde) en andere stoffen die alleen met de hand gewassen mogen worden. Gebruik vloeibaar wasmiddel voor de beste prestaties.

Trommel reinigen: Reinigt de trommel door vuil en bacteriën te verwijderen. Zorg ervoor dat de trommel leeg is. Gebruik geen schoonmaakmiddelen om de trommel te reinigen.

Centrifugeren:



Met een extra centrifugeerproces om vocht effectief uit het wasgoed te verwijderen.

Spoelen+ Centrifugeren: Met een extra spoelgang nadat de was is gewassen.

Wasmachine bedienen

■ Tabel met wasprocedures

- De wasefficiëntie en -prestaties worden bepaald door de kwaliteit van het gebruikte wasmiddel. Gebruik alleen wasmiddel dat is goedgekeurd voor machinewas.
- Gebruik indien nodig een speciaal wasmiddel, bijvoorbeeld voor synthetisch en wollen textiel. Houd altijd rekening met de aanbevelingen van de wasmiddelfabrikant.
- Gebruik geen chemische reinigingsmiddelen zoals trichloorethyleen en soortgelijke producten. Kies het beste wasmiddel.

Programma	Maximale belading(kg)		Soort wasmiddel		
	8	9	Universeel	Speciaal	Wasverzachter
Mix	4	4.5	L/P	-	○
Supersnel	2	2	L/P	-	○
Wol	2	2	-	L/P	-
Overhemden	3	3.5	L/P	L	○
Sportkleding	3	3.5	L/P	-	○
Intensief 	8	9	L/P	-	○
Beddengoed 	6	7	L/P	L/P	○
Allergie Stoom 	4	4.5	L/P	L/P	○
 Katoen	8	9	L/P	-	○
+Voorwas	6	7	L/P	-	○
ECO 40-60	8	9	L/P	-	○
20°C	4	4.5	L/P	-	○
Delicaat	4	4.5	L/P	L/P	-
Trommel reinigen	0	0	-	-	-
Centrifugerен	8	9	-	-	-
Spoelen & Centrifugerен	8	9	-	-	○

L=gel/vloeibaar afwasmiddel P=waspoeder O=optioneel =nee Als u vloeibaar wasmiddel gebruikt, wordt het niet aanbevolen om de functie Startuitstel te gebruiken. We raden aan om te gebruiken: Waspoeder geschikt voor 20°C tot 95°C; Wolwasmiddel 20°C tot 40°C; *Kies wastemperatuur 95°C alleen voor speciale hygiënische toepassingen.

Wasmachine bedienen

■ Introductie van andere functies

Ontgrendeling deur in noodgevallen

(optie niet op alle modellen beschikbaar)

■ Als u het wasgoed eruit wilt halen tijdens een langdurige stroomuitval, controleer dan eerst of het waterpeil in de trommel op een veilige hoogte lager dan de onderrand van de deur is, de watertemperatuur onder 40°C is, en de trommel niet draait. Maak de afvoerslang los en laat deze zakken, en laat het water uit de machine lopen, plaats daarna deslang terug nadat al het water is afgevoerd.

■ Open de afdekkap van de afvoerpomp toegang rechtsonder aan de voorzijde van het apparaat. U ziet een trekkabtje met een ring. Trek met de vinger in het ring deze neerwaarts, wanneer u een zacht geluid hoort, open dan de deur en haal de kleding eruit of doe ze erin;

- Sluit de afdekkap van de afvoerpomp toegang weer terug;
- Deze methode kan alleen in noodgevallen worden gebruikt.

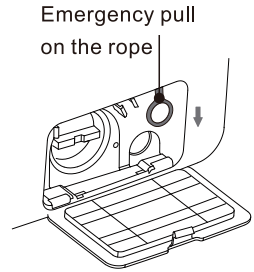

Automatische dosering (optie niet op alle modellen beschikbaar)

- Deze machine kan het wasmiddel automatisch afgeven. Als u het poedervormige wasmiddel zelf wilt toevoegen, zet dan de combinatieknop uit om deze functie te stoppen;
- Wanneer u de machine start en het indicatielampje vol aangeeft, betekent dit dat er voldoende wasmiddel aanwezig is; Wanneer het wassen klaar is en er nog maar één lichtindicator over is en er "□□□□" wordt weergegeven, dan betekent dit dat het wasmiddel op is en dat u wasmiddel moet toevoegen.
- Voor het wassen kunt u het wasmiddel in het wasmiddelbakje doen, waarna de machine het wasmiddel automatisch doseert op basis van het gewicht van de kleding tijdens het wassen.
- In de tabel vindt u meer informatie over de standaardstatus van deze functie.

Functie hervatten

- Deze machine is uitgerust met de optie Functie hervatten in geval van een stroomstoring. Als er een stroomstoring is of de stekker raakt los tijdens het wasproces van de machine, dan kan deze machine de status onthouden en het wasproces daar weer hervatten wanneer de stroomtoevoer weer is hersteld.

Geheugenfunctie (optie niet op alle modellen beschikbaar)

- Deze machine kan automatisch het laatste gebruikte wasprogramma onthouden. Wanneer u de machine weer inschakelt, staat de machine klaar voor het wasproces en de instellingen die u de vorige keer hebt gemaakt (dit betekent dat het gehele wascyclus van de laatste gebruikte wasbeurt standaard wordt geselecteerd wanneer de machine start).

Bescherming tegen disbalans

- Wanneer de machine klaar is om te centrifugeren, kan het even duren voordat de wasmachine het wasgoed evenredig heeft verdeeld als gevolg van een disbalans.
- Wanneer de kleding daarna nog steeds uit balans is in de trommel, dan kan mogelijk de centrifugeersnelheid worden verlaagd om grote trillingen te voorkomen.
- Wanneer er te weinig wasgoed in de trommel zit, kan het zijn dat de machine niet centrifugeert vanwege deze disbalansbeveiliging, u kunt dan meer wasgoed in de trommel laden om deze alsnog te laten centrifugeren.

Wasmachine bedienen

Sproeien (optie niet op alle modellen beschikbaar)

■ Deze machine maakt gebruik van een automatische wasmiddeldoseer technologie; Water stroomt door het wasmiddelbakje om het wasmiddel zo naar de trommel te voeren. Het zal ook water op het glas van het deurglas sproeien, waardoor het schuim en de vlekken op de kleding en het raam beter worden verwijderd. Dit maakt het wasresultaat schoner en resulteert in zeer efficiënte, waterbesparende en schone wasomstandigheden!

Binnenverlichting (optie niet op alle modellen beschikbaar)

■ Aan het begin en aan het einde van het programma en tijdens de pause stand gaat de binnenverlichting aan. U kunt dan de status van het wasgoed in de wasmachine bekijken en het plezier van slim wassen beleven.

Opmerking: Als gevolg van de upgrade van het productmodel kunnen de uitvoering en beschikbare functie-opties mogelijk afwijken van deze beschrijving. Bekijk uw aangeschafte apparaat en de hierop voorkomende functies en houd deze aan als de standaard!

Onderhoud

Goed onderhoud aan de wasmachine kan de levensduur verlengen.



Trek voordat u onderhoudswerkzaamheden start eerst de stekker uit het stopcontact of zet de zekering om en sluit de kraan.

■ Trommel reinigen

Roest in de trommel door metalen voorwerpen moet onmiddellijk worden verwijderd met chloorvrije detergenten. Gebruik nooit staalwol.

■ Buitenzijde reinigen

1. Als er sprake is van lekkage/overloop, droog dit dan onmiddellijk af met een droge doek. Er mogen geen scherpe voorwerpen tegen de wasmachine komen.
2. De buitenzijde kan worden gereinigd met een verdund, niet-schurend, neutraal schoonmaakmiddel.

■ Afvoerpomp reinigen

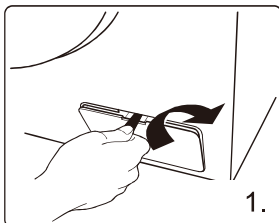

Open het afdekkapje m.b.v. een hulpmiddel zoals een munt zoals aangegeven in de afbeelding.

Draai het filter los, houd rekening met evt. restwater wat eruit kan lopen, en verwijder eventuele losse items uit het filter van de afvoerpomp; Reinig filter.

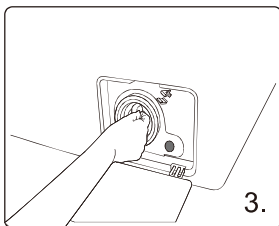
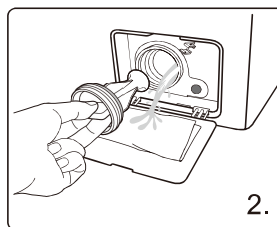

Plaats het filter terug.

Onderhoud

■ Filter van watertoevoerslang reinigen

Het filter moet worden gereinigd als er geen of onvoldoende water in het apparaat komt wanneer de kraan geopend is.

1. Verlaag de waterdruk:
 - a. Sluit de kraan.
 - b. Selecteer een willekeurig wasprogramma, behalve "Centrifugerem".
 - c. Druk op de toets "Start/Pauze" en laat het wasprogramma ongeveer 40 seconden lopen.
 - d. Trek de stekker uit het stopcontact.
2. Haal de watertoevoerslang los van de kraan.
3. Reinig het filter m.b.v. water.
4. Sluit de watertoevoerslang weer aan.

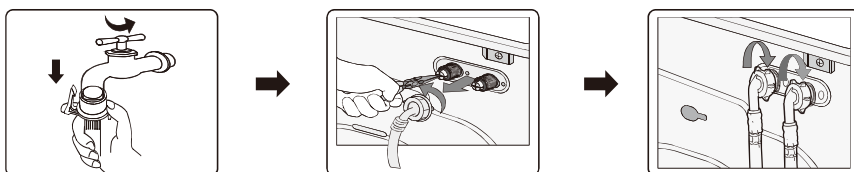

■ Het wasmiddelbakje reinigen

De lay-out van het wasmiddelbakje kan variëren van model naar model; Volg onderstaande stappen die in de afbeelding worden weergegeven om het wasmiddelbakje schoon te maken:

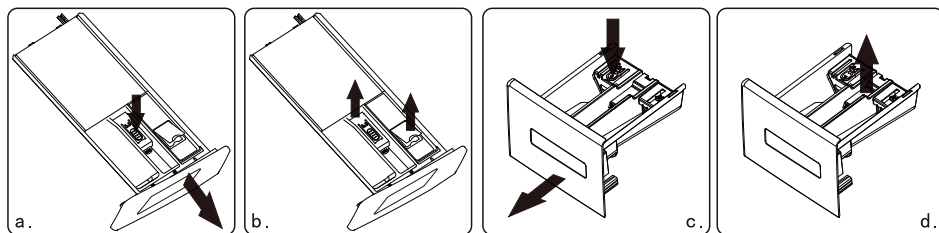

■ Wanneer er wasmiddel- of wasverzachter restanten in het bakje zitten:

- Zoals afb. a(c) laat zien, trekt u aan het wasmiddelbakje en drukt u de begrenzingspal naar beneden; trek nu de gehele wasmiddelbak eruit;
- Zoals fig. b(d) laat zien, trekt u (langzaam en met beleid) het deksel en de sifonplaat omhoog en eruit;
- Gebruik kraanwater en/of een borstel om het wasmiddelbakje en de sifonplaat schoon te maken;
- Plaats de sifonplaat en het deksel terug en duw het wasmiddelbakje weer op zijn plaats in het apparaat terug.
- Bij het in- en uittrekken van wasmiddelbakje komt er een beetje wasmiddel in het waterreservoir, dit is normaal. Probeer het wasmiddelbakje niet (te) vaak te openen en te sluiten omdat er zo onnodig wasmiddel verloren gaat;
- Pas op dat gemorst wasmiddel ongemak kan veroorzaken tijdens het afstellen van het apparaat (zoals bij kantelen, verplaatsen e.d.) Wanneer u de machine moet afstellen is het raadzaam eerst het wasmiddelbakje eruit te halen en opzij te zetten.

■ Bevriezing van de machine voorkomen

Wanneer de machine wordt blootgesteld aan temperaturen onder de 0°C, moeten er voorzorgsmaatregelen worden genomen:

1. Schakel de wasmachine uit en trek de stekker uit het stopcontact.
2. Schenk warm water over de kraan om zo de slang los te kunnen maken.
3. Koppel de watertoevoerslang los en leg deze in warm water.
3. Schenk warm water in de trommel en laat 10 minuten staan.
4. Monteer nu de waterinlaatslang terug op de kraan en plaats het uiteinde van de waterafvoerslang weer in de afvoerleiding.



1. Wanneer de machine eerder wordt gebruikt, zorg dan voor een omgevingstemperatuur boven de 0°C.

2. Wanneer de wasmachine in een ruimte staat waar deze gemakkelijk kan bevriezen, laat dan de aan- en afvoerslangen goed leeglopen.

3. Raadpleeg (een monteur van) de Servicedienst wanneer de machine is bevroren.

Problemen oplossen

PROBLEEM	OPLOSSING
Er staat nog water in de machine	Dit is normaal en komt door de fabriekstesten uitgevoerd in de fabriek voor levering
De wasmachine start niet	Is de stekker goed ingestoken? Is de kraan open gedraaid? Is er op de Aan/Uit toets gedrukt? Is de Start/Pauze toets ingedrukt? Is 'Startuitstel' geactiveerd?
Waterlekage	Controleer en/of draai de watertoevoerslang vast. Reinig afvoerslang of indien reparatie/vervanging nodig is, bel Servicedienst
Abnormale geluiden en trillingen	Zijn de transportbouten verwijderd? Staan de (stel)poten waterpas? Staat machine op vlakke en stabiele ondergrond? Zitten er metalen voorwerpen in de trommel?
Slecht wasresultaat	Selecteer een wasprogramma Voeg juiste hoeveelheid wasmiddel toe volgens richtlijnen op de verpakking
Gebeurt niets wanneer er op de toetsen wordt gedrukt	Is het 'Kinderslot' geactiveerd? Druk eerst op de 'Start/Pauze' toets voordat u andere toetsen wenst te gebruiken.
De tijdsduur komt niet overeen met weergegeven tijdsduur in display	Is het wasgoed goed verdeeld in de trommel? Is de watertoevoer en waterafvoer niet verminderd/geblokkeerd?
Machine loopt vol tijdens het water afpompen	Is de max. hoogte van de waterafvoerslang lager dan 65 cm? Is de waterafvoerslang in water ongedompeld?

Problemen oplossen

DISPLAY	BETEKENT	OPLOSSING
E1	Wasmachine vult niet	Is de kraan open gedraaid? Is de waterdruk te laag? Is de watertoevoerslang geblokkeerd?
E2	Wasmachine pompt niet af	Is de afvoerpomp geblokkeerd/ verstopt? Indien nodig, bel de Servicedienst.
E3	Deur sluit slecht/niet	Sluit de deur weer goed. Zit er wasgoed tussen de deur en de afdichting? Indien nodig, bel de Servicedienst.
E4	Waterlekkage/-overloop	Machine vult automatisch tot gewenste waterniveau voor het wasprogramma. Indien nodig, bel de Servicedienst.
E5	Storing elektromotor	Bel de Servicedienst.
E6	Storing verwarmingselement	Bel de Servicedienst.
E7	Storing temperatuursensor	Bel de Servicedienst.
E8	Mismatch in software/hardware tussen moederbord en frequentie-omvormerpaneel.	Bel de Servicedienst.
E9	Communicatiefout	Bel de Servicedienst.
E10	Storingen aan omvormer	Bel de Servicedienst.
EP	Het wasprogramma komt niet overeen met het geselecteerde wasprogramma	Draai de Programmakeuze knop naar het wasprogramma overeenkomend met het wasprogramma wat draait.

Opmerking:

Bekijk uw aangeschafte apparaat voor de juiste foutcode weergave. De diverse modellen hebben verschillende foutcodes.

Waslabel informatie

■ Betekenis symbolen waslabel

	Wasbaar materiaal		Kan gestreken worden op max. 100°C
	Delicate weefsels		Niet strijken
	Mag op 90°C gewassen worden		Kan chemisch gereinigd worden met een willekeurig oplosmiddel
	Mag op 60°C gewassen worden		Alleen chemisch reinigen met perchloride, aanstekervloeistof, pure alcohol of R113
	Mag op 40°C gewassen worden		Alleen chemisch reinigen met kerosine, pure alcohol of R113
	Mag op 30°C gewassen worden		Niet chemisch reinigen
	Alleen op handwas		Plat drogen
	Alleen chemisch reinigen		Kan opgehangen worden om te drogen
	Kan gebleekt worden in koud water		Drogen op kledinghanger
	Niet bleken		Drogen in de droogtrommel, normale warmte
	Kan gestreken worden op max. 200°C		Drogen in de droogtrommel, lage temperatuur
	Kan gestreken worden op max.150°C		Niet in de droogtrommel

■ Elektrische waarschuwing

Om brand, elektrische schokken en andere ongelukken te voorkomen, dient u aan het volgende te denken:

-Alleen het voltage dat staat aangegeven op het typeplaatje kan worden gebruikt. Als u het aangegeven voltage thuis niet heeft, neem dan contact op met de plaatselijke elektriciteitsmaatschappij. Wanneer u de verwarmingsfunctie gebruikt, zal de maximale stroom in de wasmachine 10 A bedragen. Zorg er daarom voor dat de stroomvoorziening (Voltage, Amperage en Frequentie) overeenkomen en voldoen voor normaal gebruik van de machine.

-Bescherm het stroomsnoer goed. Het stroomsnoer moet goed worden bevestigd zodat deze niet beschadigd wordt en/of dat er niemand over struikelt. Denk daarom goed na over de plaats van de snoer en de stekker.

-Gebruik een enkelvoudig, goed geaard stopcontact op de muur en gebruik geen verlengkabels. Overbelasten van de bekabeling kan brand of elektrische schokken veroorzaken. Trek de stekker niet met natte handen uit het stopcontact.

-Om uw veiligheid te garanderen, moet de stekker in een geaard stopcontact worden gestoken. Controleer zorgvuldig of het stopcontact goed en gedegen is geaard en aangelegd.

Verpakking/Oud apparaat

■ Bescherming van het milieu

- De machine is vervaardigd uit recyclebare materialen. Als u besluit deze machine weg te gooien, neem dan de lokale afvalverwerkingsvoorschriften in acht. Knip het stroomsnoer af, zodat de machine niet op een stopcontact kan worden aangesloten. Verwijder de deur zodat kleine dieren en kinderen niet bekneld of opgesloten kunnen worden in de machine.
- Overschrijd de hoeveelheden wasmiddel die worden aanbevolen door de wasmiddelenfabrikant niet.
- Gebruik vlekverwijderingsproducten en bleekmiddelen alleen als het echt noodzakelijk is.
- Bespaar water en elektriciteit door alleen volle trommelladingen te wassen (de exacte hoeveelheid is afhankelijk van het gebruikte programma).



Correcte verwijdering van dit product

Deze afbeelding geeft aan dat dit product niet mag worden weggegooid met ander huishoudelijk afval in de EU. Om mogelijke schade aan het milieu of de menselijke gezondheid door ongecontroleerde afvalverwerking te voorkomen, recycle de machine op verantwoorde wijze om het duurzame hergebruik van materiële hulpbronnen te bevorderen. Om uw gebruikte apparaat te retourneren, gebruikt u de retour- en ophaalsystemen of u neemt contact op met de leverancier waar u het product heeft gekocht. Ze kunnen dit product verwerken ten behoeve van milieuvriendelijke recycling.

OPMERKING:

1. De energie-efficiëntieclassificatie werd getest volgens de procedure "ECO 40-60". Scan QR code op het label voor meer productinformatie.
2. Om de prestaties van de machine continu te blijven verbeteren, kunnen de lay-out en de specificaties zonder voorgaande of aanvullende kennisgeving worden gewijzigd.
3. Wanneer er foutcodes worden weergegeven, neem dan contact op met onze Servicedienst. Wij zijn niet aansprakelijk voor reparaties door niet-geautoriseerde externe partijen.
4. Ook voor accessoires kunt u contact opnemen met onze Servicedienst.
5. U ziet 1 min. "END" op het display wanneer de wascyclus is geëindigd.

WA8214-341A	Unit	ECO 40-60			20°C	cotton 95	Wool	super quick	Intensive
		100%load	50%load	25%load					
Rated capacity	kg	8.0	4.0	2.0	4.0	8.0	2.0	2.0	8.0
duration	h:mm	3:38	2:48	2:48	0:50	2:19	0:44	0:15	2:08
energy	kWh/cycle	0.672	0.387	0.185	0.198	1.468	0.112	0.042	0.778
water	L/cycle	60.0	44.0	37.0	42.0	65.0	56.0	34.0	46.0
Max temp	°C	35	27	22	20	78	22	18	51
RMC	%	53.9	53.9	53.9	82.0	70.0	78.0	88.0	73.0
Spin Speed	rpm	1400	1400	1400	600	800	400	800	800

Productinformatie

Supplier's name or trade mark: Domest Multibrand

Supplier's Address:

Model Identifier: WA8214-341A

General Product Parameters:

Parameter	Value		Parameter	Value		
Rated Capacity (kg)	8.0		Dimensions in cm	Height	85	
				Width	60	
				Depth	52	
EEI _w	46.6		Energy efficiency class	A		
Washing Efficiency Index	1.031		Rinsing effectiveness (g/kg)	5.0		
Energy consumption in kWh per cycle, based on the ECO40-60 programme. Actual energy consumption will depend on how the appliance is used.	0.424		Water consumption in litre per cycle, based on the ECO40-60 programme. Actual water consumption will depend on how the appliance is used and on the hardness of the water.	48		
Maximum temperature inside the treated textile (°C)	Rated Capacity	35	Remaining moisture content (%)	53.9	Rated Capacity	53.90
	Half	27			Half	53.90
	Quarter	22			Quarter	53.90

Productinformatie

Spin speed (rpm)	Rated capacity	1400	Spin-drying efficiency class	B
	Half	1400		
	Quarter	1400		
Programme duration (h:min)	Rated capacity	3:38	Type	free-standing
	Half	2:48		
	Quarter	2:48		
Airborne acoustical noise emissions in the spinning phase(dB(A) re 1 pW)	76		Airborne acoustical noise emission class (spinning phase)	B
Off-mode (W)	0.50		Standby mode (W)	–
Delay start (W) (if applicable)	4.00		Networked standby (W) (if applicable)	–

Minimum duration of the guarantee offered by the supplier : 24months

This product has been designed to release silver ions during the washing cycle	NO
--	----

Productinformatie

PARAMETER	UNIT	VALUE
Rated capacity for the ECO40-60 programme, at 0,5 kg intervals (c)	kg	8.0
Energy consumption of the ECO40-60 programme at rated capacity ($E_{W,full}$)	kWh/cycle	0.672
Energy consumption of the ECO40-60 programme at half rated capacity ($E_{W,1/2}$)	kWh/cycle	0.387
Energy consumption of the ECO40-60 programme at quarter rated capacity ($E_{W,1/4}$)	kWh/cycle	0.185
Weighted energy consumption of the ECO40-60 programme (E_W)	kWh/cycle	0.424
Standard energy consumption of the ECO40-60 programme (SCE_W)	kWh/cycle	0.909
Energy Efficiency Index (EEI_W)	–	46.6
Water consumption of the ECO40-60 programme at rated capacity ($W_{W,full}$)	L/cycle	60.0
Water consumption of the ECO40-60 programme at half rated capacity ($W_{W,1/2}$)	L/cycle	44.0
Water consumption of the ECO40-60 programme at quarter rated capacity ($W_{W,1/4}$)	L/cycle	37.0
Weighted water consumption (W_W)	L/cycle	48
Washing efficiency index of the ECO40-60 programme at rated capacity (I_W)	–	1.031
Washing efficiency index of the ECO40-60 programme at half rated capacity (I_W)	–	1.031
Washing efficiency index of the ECO40-60 programme at quarter rated capacity (I_W)	–	1.031
Rinsing effectiveness of the ECO40-60 programme at rated capacity (I_R)	g/kg	5.0
Rinsing effectiveness of the ECO40-60 programme at half rated capacity (I_R)	g/kg	5.0
Rinsing effectiveness of the ECO40-60 programme at quarter rated capacity (I_R)	g/kg	5.0

Productinformatie

Programme duration of the ECO40-60 programme at rated capacity (t_w)	h:min	3:38
Programme duration of the ECO40-60 programme at half rated capacity (t_w)	h:min	2:48
Programme duration of the ECO40-60 programme at quarter rated capacity (t_w)	h:min	2:48
Temperature reached for minimum 5 min inside the load during ECO40-60 programme at rated capacity (T)	°C	35
Temperature reached for minimum 5 min inside the load during ECO40-60 programme at half rated capacity (T)	°C	27
Temperature reached for minimum 5 min inside the load during ECO40-60 programme at quarter rated capacity (T)	°C	22
Spin speed in the spinning phase of the ECO40-60 programme at rated capacity (S)	rpm	1400
Spin speed in the spinning phase of the ECO40-60 programme at half rated capacity (S)	rpm	1400
Spin speed in the spinning phase of the ECO40-60 programme at quarter rated capacity (S)	rpm	1400
Remaining moisture content for the ECO40-60 programme at rated capacity (D_{full})	%	53.90
Remaining moisture content for the ECO40-60 programme at half rated capacity ($D_{1/2}$)	%	53.90
Remaining moisture content for the ECO40-60 programme at quarter rated capacity ($D_{1/4}$)	%	53.90
Weighted remaining moisture content (D)	%	53.9
Airborne acoustical noise emissions during ECO40-60 programme (spinning phase)	dB(A) re 1 pW	76
Power consumption in 'off mode' (P_o)	W	0.50
Power consumption in 'standby mode' (P_{sm})	W	–
Does 'standby mode' include the display of information?	–	–
Power consumption in 'standby mode' (P_{sm}) in condition of networked standby (if applicable)	W	–
Power consumption in 'delay start' (P_{ds}) (if applicable)	W	4.00

EXQUISIT

Beste gebruiker,

Voor onze garantievoorwaarden kunt u onderstaande QR-code scannen of de link die eronder staat gebruiken. Onderaan in de voettekst vindt u onze garantievoorwaarden.



<https://www.bellabenelux.nl>

Voor vragen betreffende verkoop kunt u mailen naar: verkoop@domest.nl

Voor vragen betreffende service kunt u mailen naar: service@domest.nl

Voor overige vragen kunt u mailen naar: info@domest.nl

Telefonisch zijn wij ook te bereiken: +31(0)314 362244

DOMEST 
domestic and professional appliances

DOMEST

domestic and professional appliances



MULTIBRAND
SALES & SERVICES

EXQUISIT

User Manual

WASHING MACHINE

WA8214-341A

- Before using your washing machine, please read this manual carefully and keep it for future reference.
- This manual is also available by E-mail
- The drawings in this manual are for instruction only, it may vary from the model you buy.

Contents

Products Specification.....	2
Safety Precaution.....	3
Important Hints.....	5
Overview of Washing Machine.....	6
Install Washing Machine.....	7
Operate Washing Machine.....	11
Maintenance.....	20
Troubleshooting.....	23
Appendix.....	25
Products Fiche.....	27
QR code Warranty & Service.....	32

Products Specification

Parameter/Capacity	Inverter Motor Series
	8kg
Model	WA8214-341A
Voltage	220-240V~/50Hz
Rated Power	1900W
Water Pressure	0.05-0.8MPa
Outer Dimension (W*D*H)mm	595*520*850

NOTE:

1. All the pictures in the manual are used for schematic only. It may be different from the machine you buy.
2. The actual function and the data in kind prevail.

WARNING

To reduce the risk of fire, electric shock, or injury to persons when using your appliance, follow basic precautions, including the following

- If the power cord is damaged, it must be replaced by the manufacturer, service agent or similarly qualified persons in order to avoid the hazard.
- The new hose-sets supplied with the washer are to be used and that old hose-sets should not be reused.
- This appliance is not intended for use by persons (including children) with reduced physical, sensory or mental capabilities, or lack of experience and knowledge, unless they have been given supervision or instruction concerning use of the appliance by a person responsible for their safety. Children should be supervised to ensure that they do not play with the appliance. (This warning is not for EUROPEAN market)
- This appliance can be used by children aged from 8 years and above and persons with reduced physical, sensory or mental capabilities or lack of experience and knowledge if they have been given supervision or instruction concerning use of the appliance in a safe way and understand the hazards involved. Children shall not play with the appliance. Cleaning and user maintenance shall not be made by children without supervision. (This warning is for EUROPEAN market)
- Carpet does not obstruct the opening for washing machine with ventilation openings in the base.
- Children of less than 3 years should be kept away unless continuously supervised.
- This appliance is intended to be used in household and similar applications such as:
 - staff kitchen areas in shops, offices and other working environments;
 - farm houses
 - by clients in hotels, motels and other residential type environments;
 - bed and breakfast type environments;
 - areas for communal use in blocks of flats or laundrettes.
- Take care that power voltage and frequency shall be identical to those of washing machine.
- To ensure your safety, power cord plug must be inserted into an earthed socket. Check carefully and make sure that your socket is proper and earthed reliably.
- Do not use any socket with rated current less than that of washing machine.
- Do not operate your washer when parts are missed or broken.
- Never pull out power plug with wet hands.

Safety precaution

- Replace immediately worn power cord, loose plugs/power sockets.
- Unplug your washer before cleaning or making any repair.
Please check whether the water inside the drum has been drained before opening the door. Please do not open the door if there is any water visible.
- Glass door may be very hot during the operation. Keep kids and pets far away from the washer during the operation.
- Make sure that the water and electrical device must be connected by a qualified technician in accordance with the manufacturer's instruction and local safety regulations.
- Before operating this machine, all packages and transit bolts must be removed. Otherwise, the washing machine may be seriously damaged while washing the clothes.
- Flammable and explosive or toxic solvents are forbidden. Gasoline and alcohol etc. shall not be used as detergents. Please only select the detergents suitable for machine washing.
- Be careful of scald while the washer draining hot washing water.
- Never unplug your washer by pulling on the supply cord. Always grasp the plug firmly and pull straight out from the outlet.
- If your old appliance is not being used anymore, we recommend that you remove the door and cut off the supply cord.
- Packing materials may be dangerous to the kids. Please keep all packing materials (plastic bags, foams etc) far away from the kids.
- Do not climb up and sit on top cover of the machine.
- Pets and kids may climb into the machine. Check the machine before every operation.
- Do not lean against the door of the washer.

Important Hints

- The household washing machine isn't intended to be built-in.
- This washing machine is for indoor using only.
- Make sure that all pockets are empty. Sharp and rigid items such as coin, brooch, nail, screw or stone etc. May cause serious damages to the washer.
- Please remember to disconnect water and power supply immediately after the clothes are washed.
- The washing machine shall not be installed in bath room or very wet rooms as well as in the rooms with explosive or caustic gases.
- Before washing the clothes at first time, the washing machine shall be operated in one round of the whole procedures without the clothes inside.
- Do not repair or replace any part of the washer unless you have been specifically recommended in the user-repair instructions and you have the knowledge and skills to make it.
- It is forbidden to wash carpets and bras inset with steel wire.
- Never refill water by hand during washing.
- After the program is completed, please wait for two minutes to open the door.
- When handling the machine, the accumulated water shall be drained out of the machine firstly. Handle the machine carefully. Never hold each protruded part on the machine while lifting. Machine door can not be used as the handle during the conveyance.
- The washing machine with single inlet valve only can be connected to the cold water supply. The washing machine with double inlet valves can be connected to the hot water and cold water supply.

SAVE THESE INSTRUCTIONS

THE MACHINE IS HOUSEHOLD USE ONLY

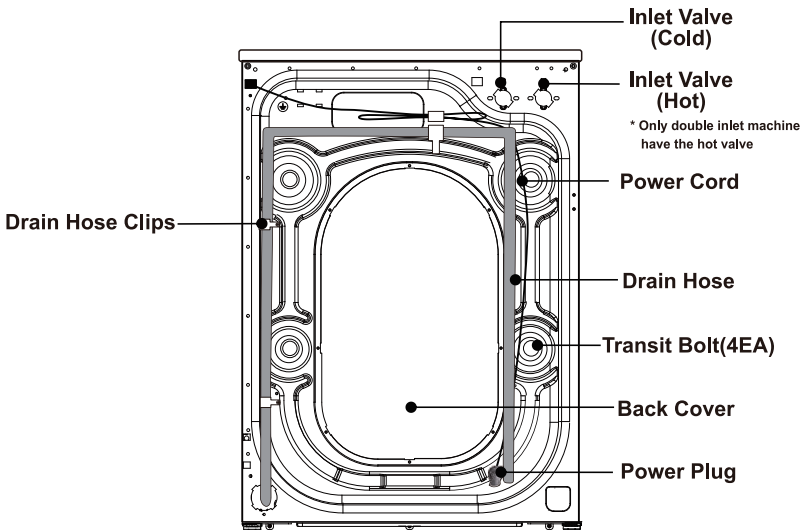
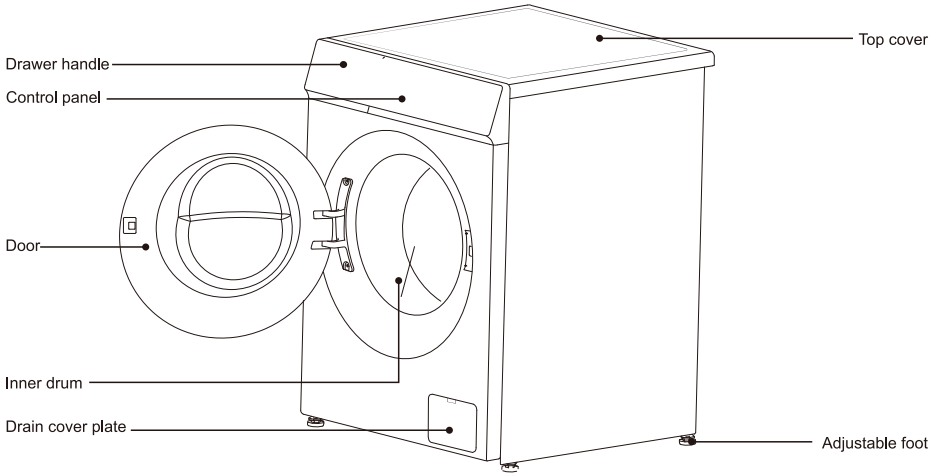

Install Washing Machine

NOTE

We recommend that your new washer should to installed by a qualified appliance technician.If you feel that you have the skills to install the washer, please read the installation instructions carefully before installing.

■ Tools needed





You may need to have the following tools to help you in the installation of your washer:

- Scissors
- Pliers
- Standard Screwdriver
- Gloves
- Spanner

■ Unpacking the washing machine

Unpacking your washing machine and check if is there any damage during the transportation.Also make sure that all the the items(as shown below) in the attached bag are received. If there is any damage to the washing machine during the transportation,or any item is missing or damaged,please contact the local dealer immediately.

***If washing machine is not double inlet, the machine does not have the hot inlet hose.**

Inlet Hose (Connect to cold water supply)	Hot Inlet Hose (Connect to Hot water supply)	Hole Cover (4EA) (Used to plug transit bolt holes)	Drain Hose Support Bracket (Used to loop the end of drain hose)	Spanner (1.Used to adjust the bottom of the machine, 2.Remove the transport bolt on the back of the machine)
				

■ Select the location

Before installing the washer,the location characterized as follows shall be selected:

- Rigid,dry,and level surface(if not level,please make it level with reference to the following figure “Adjustable Leg”).
- Avoid direct sun light.
- Sufficient ventilation.
- The ambient temperature shall be between 0-40°C.
- The ambient humidity shall be below 95%(When the temperature is 25°C).
- Keep far away from the heat resources such as coal or gas.Make sure that the washer will not stand on power cord.Do not install the washer on the carpet floor.

Install Washing Machine

■ Remove transit bolts

Before using this washing machine, transit bolts must be removed from the backside of this machine. Please take the following steps to remove the bolts:

⚠ Keep the transit bolts properly for further use.

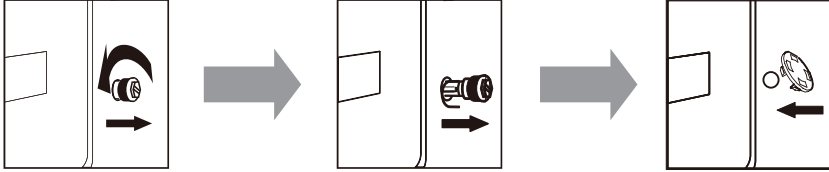

1. Loosen the four transit bolts with a spanner

2. Take each bolt head and pull it through the wide part of the hole. Repeat for each bolt.

3. Fill the holes with the supplied plastic covers.

■ Level the washing machine

Install or place the washing machine under the environmental temperature of not less than 0°C but not outdoors, for it may damage the programming controller.

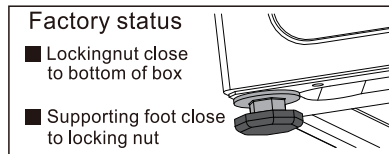
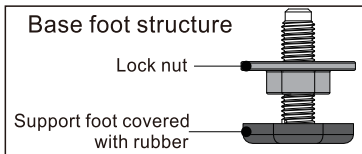

⚠ **Note:** In order to facilitate installation, the factory status of the foot may not be all locked, please be sure to lock all four feet before adjusting the level

1. When placing the machine, check whether the bottom foot is in the factory state. If not, please restore the bottom foot to the factory state: the locking nut is locked tightly on bottom of the box, and the support foot is locked tightly on the locking nut.

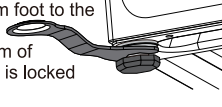

2. After the machine is placed, press the opposite corner of the top cover plate of the washing machine with both hands to turn and shake it vertically downward to check whether the supporting foot is close to the ground and whether the machine is shaken.

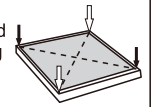

3. To ensure that the machine is placed in the right state, loosen the locking nut according to the direction shown in the diagram with the attached spanner to the appropriate height until the supporting foot is close to the ground and the machine is free from shaking.

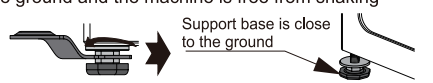

4. Finally, use the spanner to turn the lock nut back to the bottom of the box to lock it (you can also slightly fix the support foot by hand to avoid the support foot moving again).

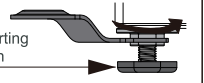

⚠ CAUTION

1. The machine must be perfectly leveled and stabilized when the four supporting feet are close to the ground. Lower the feet as much as possible on the basis that the machine is leveled.

2. Improper leveling adjustment may cause loud noise, machine vibrating, machine displacement and other abnormal phenomena.

3. Air-vent is designed on the bottom of the machine (prevent blockage). Install the washing machine on solid, smooth and skid-proof ground. Do not place the washing machine on soft blanket or wooden floor, or various desktops and stands, in case of unnecessary injury.

Install Washing Machine

The provided water hose may differ depending on the model. Please follow the instruction according to the provided water hose.

■ Connect the inlet hose

Connecting to a threaded water tap

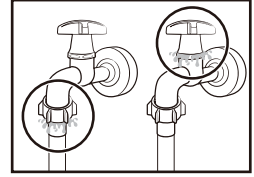
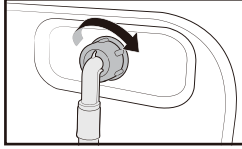
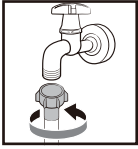

1. Connect the water hose to the water tap, and then turn the connector clockwise as shown.
2. Connect the other end of the water hose to the inlet valve on the back of the washing machine. Turn the hose clockwise to tighten.
3. Open the water tap and check if there are any leaks around the connection areas. If there are water leaks, repeat the steps above.

Connecting to a non-threaded water tap

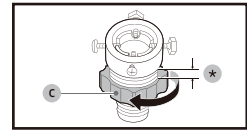
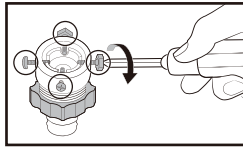
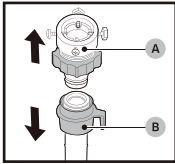

1. Remove the **adaptor (A)** from the water **hose (B)**.
2. Use a Phillips screwdriver to loosen four screws on the adaptor.
3. Hold the adaptor and turn **part (C)** in the arrow direction to loosen it by 5mm (*).

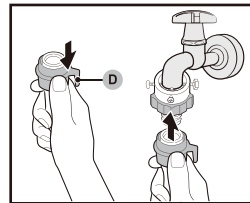
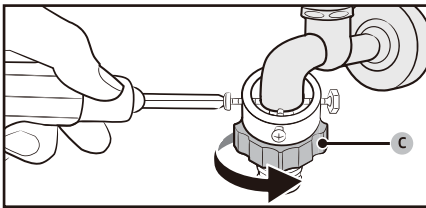

4. Insert the adaptor onto the water tap, and then tighten the screws while lifting the adaptor.
5. Turn **part (C)** in the arrow direction to tighten it.
6. While pulling down **part (D)** on the water hose, connect the water hose to the adaptor. Then, release **part (D)**. The hose fits into the adaptor with a clicking sound.
7. To complete connecting the water hose, see 2 and 3 on the "Connecting to a threaded water tap" section.

Install Washing Machine

⚠ NOTE

- If there is any leakage with hose after the connection, then repeat the steps to connect inlet hose.
- Do not bend the hose.
- Check for inlet hose connection carefully before using the washer each time.

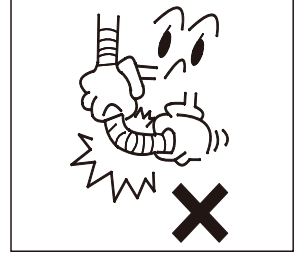

■ Connect the drain hose

- The drain hose shall be placed at a height of 65-100cm above the floor, otherwise, it can cause poor drainage.
- You can use the supplied drain hose support bracket to loop the drain hose down into the wall, standpipe or laundry tub.
- Take care to ensure all hose connections are tight.

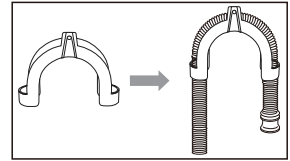

⚠ NOTE

- The end of the drain hose cannot be immersed in water for the washer to work properly.

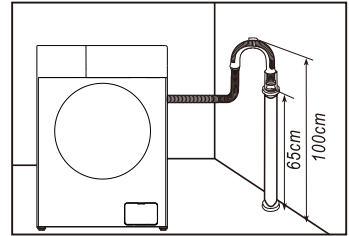

■ Connect the power

- As the maximum current through the unit is 10A when you are using its heating function, please make sure the power supply system (current, power voltage and wire) at your home can meet the normal loading requirements of the electrical appliances.
- Please connect the power to a socket which is correctly installed and properly earthed.
- Make sure the power voltage at your plate is same to that in the machine's rated voltage.
- Power plug must match the socket.
- Do not use multi-purpose plug or socket as extension cord.
- Do not connect and pull out plug with wet hands.
- When pulling out the plug, hold the plug tightly and then pull it out. Do not pull power cord forcibly.
- If power cord is damaged or has any sign of being broken, special power cord must be selected or purchased from its manufacturer or service center for replacement.

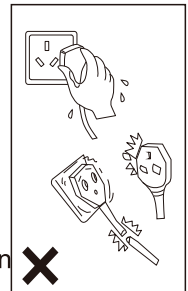

Install Washing Machine

WARNING

- 1.This machine must be earthed properly. If there is any short circuit, earthing can reduce the danger of electrical shock.
- 2.Washing machine shall be operated in a circuit separate from other electrical appliances. Otherwise, power protector may be tripped or fuse may be burned out.

Operate Washing Machine

NOTE

Ensure your machine is installed properly before use.

Before washing clothes for the first time, you must run a complete cycle without clothes.

To do this:

- 1.Connect power source and water.
- 2.Put a little detergent(about 10g) into the drawer and close it.
- 3.Press the **On/Off** button.
- 4.Turn the knob to be “□Cotton”program.
- 5.Press the **Start/Pause** button.

This will remove any water from the manufacturer’s test run remaining in the machine.

■ Sort clothes

Please read this recommendation carefully to avoid the troubles of washing machine and damages of clothes.

- 1.Do not put clothes over load the rated capacity.
- 2.Sort the laundry by colour and by care label. Most garments have a textile care label in the collar or side seam.
- 3.Make sure all the pockets are empty, Foreign objects (e.g. nails, coins, paper clips, etc.) can cause damage to garments and components in the machine.
- 4.Close any zips, fasten hooks etc. before washing.
- 5.For clothes to be washed, they should be sorted according to color. Dark clothes should not be washed with light clothes especially.
- 6.Badly soiled areas, stains etc. should be pre-treated with liquid detergent, stain removers etc.
- 7.Turn over the clothes which pill easily and is with woolen surface before putting them into the machine.

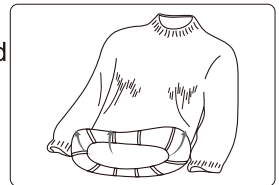
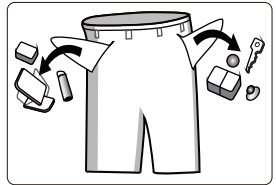

 NOTE: Make sure that no clothes is caught between the door and the seal.

Operate Washing Machine

■ Put detergent

- Pull out the detergent drawer.
- Add detergent for prewash into compartment I. Used only for prewash programs. (option1:detergent that is solid; option2:detergent that is liquid.)
- Add detergent for main wash into compartment II. (option1:detergent that is solid; option2:detergent that is liquid.)
- Add fabric softener into compartment .
- Please choose suitable type of detergent for the various washing temperature to get the best washing effect with less water and energy consumption.
- The amount of detergent/softener used should be added only once at a time. Please refer to the manufacturer's instructions for the dosage of detergent/softener.
- Excessive detergent will produce a lot of foam, easy to overflow, and will affect its dissolution, resulting in rinsing difficulties.

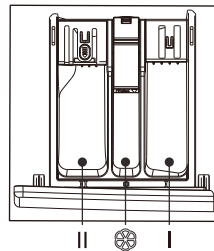

NOTE

1. At the first time using liquid detergent, please operation “Super Quick” program to washing tube and drum.
2. It is normal that a few liquid detergent flow into down-water box when pulling liquid detergent box. Please avoid pull the box frequently to decrease the cost of liquid detergent.
3. The quantity of softener please refer to manual. Over-loading softener would destroy artificial fiber.
4. Liquid level do not over the MAX of Distributor box.
5. Please dilute the thick softener or bleach first and then release in distributor box.

Operate Washing Machine

■ Washing steps

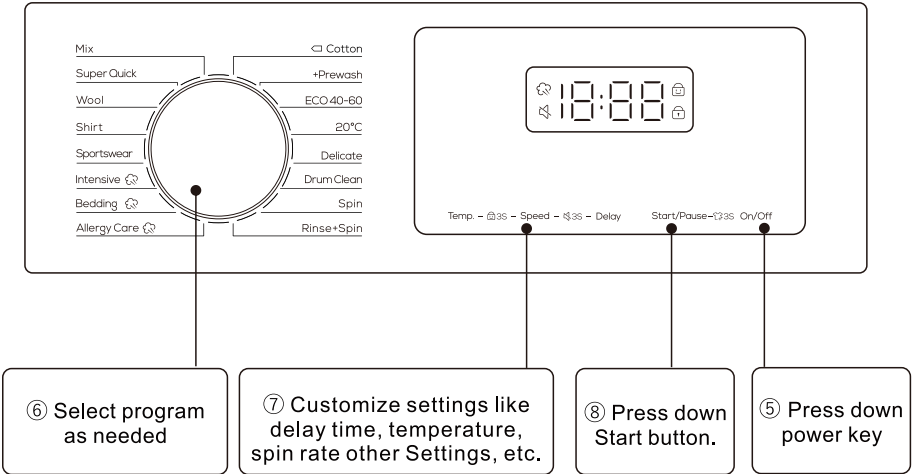
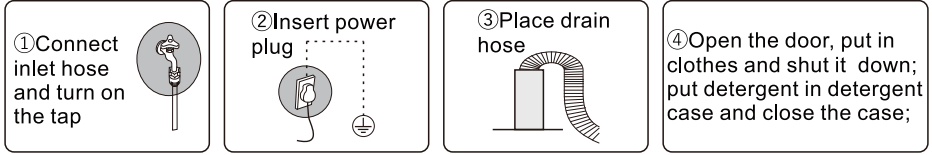

- Press Power **On/Off** to turn on the washing machine.
- Turn the Cycle Selector to select a cycle.
- Change the cycle settings (Temperature and Speed, etc.) as necessary.
- Set Time Delay if you want to finish the wash cycle at the desired time.
- Press **Start/Pause**.

To change the cycle during operation

- Press **Start/Pause** to stop operation.
- Select a different cycle.
- Press **Start/Pause** again to start the new cycle.

Operate Washing Machine

■ Control panel

* The following illustration is a simple example of the model control panel. The illustration is for reference only. Please refer to the actual effect.

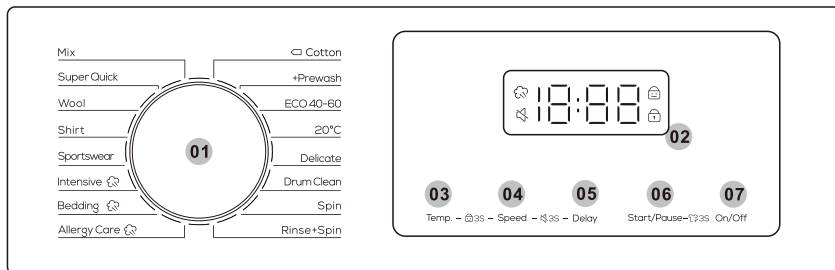

01 Cycle Selector	Turn the dial to select a cycle.
02 Display	The display shows current cycle information and estimated time remaining, or an information code when a problem occurs.
03 Temp.	Press to change the water temperature for the current cycle. Available temperature range depends on the cycle. The selected temperature will be displayed on the display.
04 Speed	Press to change the spinning speed for the current cycle. Available spin speed depends on the cycle. The selected spin speed will be displayed on the display.
05 Delay	Press Delay repeatedly to cycle through the available Delay options (from 3 to 24 hours in one hour increments).
06 Start/Pause	Press to Start/Pause operation. Press the button once to start a cycle. To pause operation, press the button again. You may change the cycle settings and options. To resume paused operation, press the button again.
07 On/Off	Press to turn On/Off the washing machine. If you turn on the washing machine and do not use it for 10 minutes, it will turn off automatically.

Operate Washing Machine

Delay

You can set the washing machine to finish your wash automatically at a later time, choosing a delay of between 3 to 24 hours (in 1 hour increments). The hour displayed indicated the time the wash will finish.

1. Select a cycle. Then change the cycle settings if necessary.
2. Press **Delay** repeatedly until a desired end time is set.
3. Press **Start/Pause**.

The corresponding indicator turns on with the clock running.

4. To cancel the **Delay**, restart the washing machine by pressing **On/Off**.

Real-life case

You want to finish a two-hour course 3 hours later from now. For this, you add the Delay option to the current cycle with the 3-hour setting, and press **Start/Pause** at 2:00 p.m. Then, what happens? The washing machine starts operating at 3:00 p.m., and ends at 5:00 p.m.

Steam Wash Icon

If this icon is always bright, it means the Steam Wash function is enabled. Due to the different configuration of models, some models do not have this configuration, please refer to the actual model.

Child Lock

To prevent accidents by children, Child Lock locks all buttons except for **On/Off**.

- To activate or deactivate the Child Lock function, press and hold **Temp.** and **Speed** simultaneously for 3 seconds.

When Child Lock is activated, the indicator  lights up.

Alarm Off

You can turn on or off the sound of the cycle selector and all buttons.

- To turn on or off the sound, press and hold **Speed** and **Delay** simultaneously for 3 seconds. When the sound is off, the  indicator lights up.

Door Lock

When the door is not closed or locked normally, the icon is not bright; Lock the door correctly, the icon is always bright.

Reload

Long press the **Start/Pause** button for 3 seconds. After the lock is unlocked, the function of adding clothes in the middle can be started.

Operate Washing Machine

■ Programe

Mix: For mixed load consisting of cotton and synthetic.

Super Quick: For lightly soiled garments in less than 2.0 kg that you want to wash quickly.

Wool: The wool course features gentle cradling and soaking to protect the wool fibres from shrinkage/distortion. A neutral detergent is recommended.

Shirt: You can select this procedure to wash shirts made of cotton, linen, synthetic fibers or blended fabrics.

Sportswear: This procedure is applicable to the cleaning of sportswear.

Intensive: For heavily soiled items. The operation time is longer than other cycles.

Bedding: This procedure is suitable for washing heavier clothes. Jeans, bedding, etc.

Allergy Care: Featuring a high-temperature wash and extra rinses to help remove the remaining detergent effectively.

☐ **Cotton:** For cottons, bed linens, table linens, underwear, towels, or shirts. The washing time and the rinse count are automatically adjusted according to the load.

+ **Prewash:** Add a preliminary washing process before starting the Cotton cycle.

ECO 40-60: For cleaning normally soiled cotton items which are declared to be washable at 40 °C or 60 °C, together in the same cycle. This cycle is used to assess the compliance with the EU Ecodesign legislation. This cycle is set as a default.

20°C: New European standard special procedures, used for washing some gentle clothes, the temperature can only choose 20°C, protective clothing.

Operate Washing Machine

Delicate: For sheer fabrics, bras, lingerie (silk), and other handwash-only fabrics. For best performance, use liquid detergent.

Drum Clean: Cleans the drum by removing dirt and bacteria from it. Make sure the drum is empty. Do not use any cleaning agents for cleaning the drum.





Spin: Featuring an additional spin process to effectively remove moisture from laundry.

Rinse + Spin: Featuring an additional rinse process after applying fabric softener to the laundry.

Operate Washing Machine

■ Table of Washing Procedures

- Washing efficiency and performance is determined by used detergent quality. Use only machine wash approved detergent.
- If need use specific detergent, e.g. for synthetic and woolen fabric. Mind always detergent manufacturer recommendations.
- Do not use dry cleaning agents such as trichloroethylene and similar products. Choose the best detergent.

Program	Max Load (kg)		Kind of detergent		
	8	9	Universal	Special	Softener
Mix	4	4.5	L/P	-	○
Super Quick	2	2	L/P	-	○
Wool	2	2	-	L/P	-
Shirt	3	3.5	L/P	L	○
Sportswear	3	3.5	L/P	-	○
Intensive 	8	9	L/P	-	○
Bedding 	6	7	L/P	L/P	○
Allergy Care 	4	4.5	L/P	L/P	○
 Cotton	8	9	L/P	-	○
+ Prewash	6	7	L/P	-	○
ECO 40-60	8	9	L/P	-	○
20°C	4	4.5	L/P	-	○
Delicate	4	4.5	L/P	L/P	-
Drum Clean	0	0	-	-	-
Spin	8	9	-	-	-
Rinse + Spin	8	9	-	-	○

L=gel-/liquid detergent P=Powder detergent O=optional -=no

If using liquid detergent, it is not recommended to activate the time delay.

We recommend by using: Laundry powder 20°C to 95°C; Wool detergent 20°C to 40°C;

*Choose 95°C wash temperature only for special hygienic requirements.

Operate Washing Machine

■ Introduction of Other Functions

Unlock of emergency door (not applicable in some models)

- If you want to take out the clothes when there is a long-time power cut, make sure the water level in the drum is below the safe level, the temperature is under 40°C, and the inner drum is does not rotate, then detach the drain hose and lower it, replace the hose after water runs out;
- Open the drain pump cover at the bottom right of the front side, pull down the rod lightly, when hearing a light sound then open the door and take out or put in the clothes;
- Replace drain pump cover;
- This method can only be used in emergency.

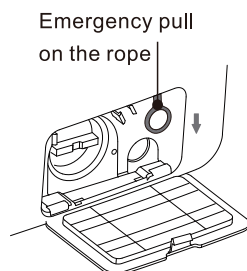

Auto Dispensing (not applicable in some models)

- This machine can dispense the laundry detergent automatically. When you want to use the powder detergent by yourself, please turn off the combination button to stop this function;
- When you start the machine, if the indicator light shows full, it means the detergent is abundant; when the washing finishes, if there is only one bar of the light left, and it shows “□□□□” for the service time, it means the detergent is running out, then you need to add the detergent.
- Before the washing, you can put the detergent in the detergent case, then the machine will dispense the detergent according to the weight of the clothes in the process of washing automatically.
- Please find the process table for further information of the default state for this function.

Resume Function

- This machine has the resume function in case of power-down. If there is a power failure or plug loose in the process of machine, the machine can remember the working status and resume work when the power is restored.

Memory Function (not applicable in some models)

- This machine can remember the latest working process automatically. When you turn on the machine again, the machine remembers the washing process and the settings you made last time (it means the whole working process of the latest washing will be selected by default when the machine starts)

Operate Washing Machine

Unbalance Protection

- When the machine is ready to spin, The washer may take a few time to balance clothes due to great unbalance.
- If clothes is still unbalance in the drum after that, the spinning speed can be slow down to avoid great vibration.
- If clothes in drum is too less, the machine may not to spin due to the unbalance protection, then you should add more clothes in the machine to make it to spin.

Sprinkling (not applicable in some models)

- This machine adopts detergent auto dispensing technology; water will flow out from the detergent case to delivery detergent into inner drum. It will also spray water on the glass of observation window, which has better effect of cleaning the foam and stains on the clothed and window. This will make washing process cleaner and construct a high efficient, water-saved and clean washing environment!

Drum lamp (not applicable in some models)

- At the beginning of the program, at the end of the program and at the pause of the washing state, the lamp of the washing machine cylinder will be lit. You can observe the situation of the clothes in the washing machine and feel the fun of smart laundry.

Note: Due to the product model upgrade, the function configuration may be different from this description, please take the actual model function as the standard!

Maintenance

Proper maintenance on the washing machine can extend its work life.



Before your maintenance starts, please do pull out the power plug or disconnect power and close the tap.

■ Clean internal drum

The rusts left inside the drum by the metal articles shall be removed immediately with chlorine-free detergents. Never use steel wool.

■ Clean surface

- 1.If there is any water overflow, use the dry cloth to wipe it off immediately. No sharp items are allowed to strike the washer.
- 2.The surface can be cleaned with diluted non-abrasive neutral detergents when necessary.

Maintenance

■ Clean the drain pump

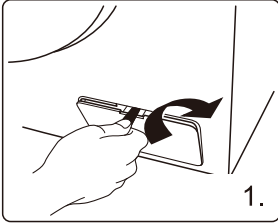

Open the filter cover with tools such as coins according to the direction of the graphic;



Unscrew the filter and pay attention to the remaining water, taking out any foreign material from the drain pump filter;

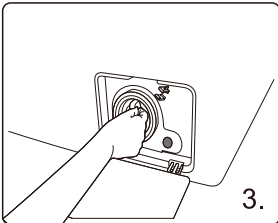
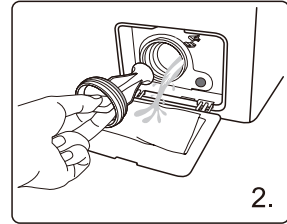

Reinstall the filter.

■ Clean Inlet valve filter

The inlet filter shall be cleaned if there is not any or insufficient water in when the tap is opened.

1. Lower the water pressure:
 - a. Close the tap.
 - b. Select any procedure except "Spin" procedure.
 - c. Press the button "Start / Pause" and keep the procedure running for about 40 seconds.
 - d. Pull out the power plug.
2. Remove the inlet hose from the tap.
3. Use water to wash the filter.
4. Reconnect the inlet hose.

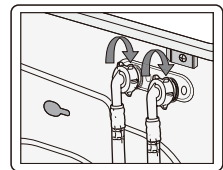
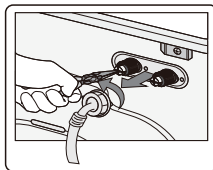
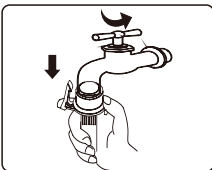

Maintenance

■ Clean detergent drawer

The structure of detergent case varies from different machine models; please follow steps and methods shown in below figure to clean the detergent case:

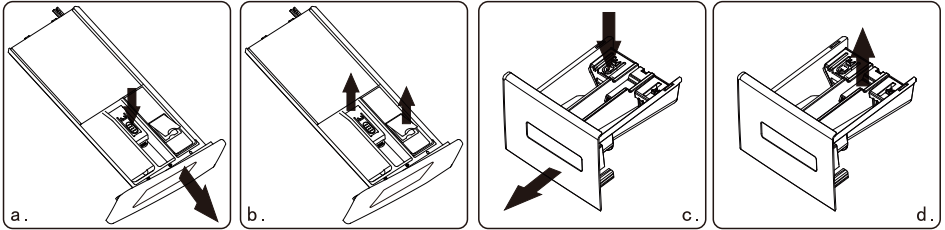

Auto dispenser

Common dispenser

■ If there is detergent or softener residue in the case:

- ◆ As fig. a(c) shows, pull the case and press down the limit rod; pull the whole drawer out;
 - ◆ As fig. b(d) shows, open the case (pick it up slowly) and take out syphon plate (lift it up);
 - ◆ Use tap water or brush to wash detergent case and syphon pipe;
 - ◆ Restore case cover and syphon pipe, and push the drawer in.
- A little detergent will flow into water box when drawing the case, this is normal.

Try not repeatedly opening and closing the case of detergent loss;

■ Pay attention to the spillover of detergent that may cause inconvenience when adjusting (like tilting and moving, etc.) the machine (draw out the case before adjusting).

■ Recovery from freezing

The washing machine may freeze when it drops below 0°C.

1. Turn off the washing machine, and unplug the power cord.
2. Pour warm water over the water tap to loosen the water hose.
3. Disconnect the water hose, and soak it in warm water.
4. Pour warm water into the drum and leave it for about 10 minutes.
5. Reconnect the water hose to the water tap.

▲ NOTE

1. When the washing machine is reused, make sure the ambient temperature is above 0°C.
2. If your washing machine is located in the room where it can get frozen easily, please drain the remaining water inside drain hose and inlet hose thoroughly.
3. Please contact a technician if your washer is frozen.

Troubleshooting

TROUBLES	SOLUTIONS
There is some remaining water in the machine	This is normal and is the result of water tests performed at the factory.
The washer does not run	Check if the power plug is inserted well. Check if the tap is opened. Check if the button “Power” is pressed. Check if the button “Start/Pause” is pressed. Check if the delay feature is activated.
Water leakage	Check and fasten inlet hose. Clean up drain hose and ask a specialized person to repair it when necessary.
Abnormal noise and great vibration	Check if the transit bolts has been removed. Check if the adjustable legs are adjusted level. Check if the washer is installed on the solid and level floor. Check if there are any barrettes or metal articles inside.
Washing efficiency is not satisfied	Select a proper procedure. Add the proper detergent quantity according to the instructions in detergent package.
The machine take no answer after press buttons	Check if the “Child-lock” feature has been activate. Press button “Start/Pause” first then press other buttons.
Actually running time of procedures is not corresponded to the display time	Check if clothes in the drum is dispersive enough. Check if the water is drain out or inflow well.
The washer fills while draining	Check if the max height of the drain hose is lower than 65cm. Check if the drain hose is immersed.

Troubleshooting

























DISPLAY	MEANS	SOLUTIONS
E1	The washer fills over time	Check if the tap is opened. Check if the water pressure is too low. Check if the inlet hose is blocked.
E2	Water drainage over time	Check if the drain pump is blocked. Contact a technician if necessary.
E3	Door lock is breakdown	Close the door well again. Check if the clothes is caught between the door and seal. Contact a technician if necessary.
E4	Water is overflowed	water automatically until the water level is suitable for wash procedure. Contact a technician if necessary.
E5	The electrical motor is breakdown	Please contact a technician.
E6	The heater does not work	Please contact a technician.
E7	There is a temperature sensor fault	Please contact a technician.
E8	Unmatched software/hardware on mainboard and frequency inverting plate	Please contact a technician.
E9	communication failures	Please contact a technician.
E10	Inverter failures	Please contact a technician.
EP	The procedure running is not corresponded to the cycle that the knob points.	Turn the cycle selector to the cycle corresponded to the procedure working on.

Note:

Please refer to the actually purchased model for fault display here. Different models have different fault displays.

Appendix

■ Fabric Care Lable

	Resistant material		Can be ironed at 100°C max
	Delicate fabric		Do not iron
	Item may be washed at 90°C		Can be dry cleaned using any solvent
	Item may be washed at 60°C		Dry clean with perchloride, lighter fuel, pure alcohol or R113 only
	Item may be washed at 40°C		Dry clean with aviation fuel, pure alcohol or R113 only
	Item may be washed at 30°C		Do not dry clean
	Item may be hand washed		Dry flat
	Dry clean only		Can be hung to dry
	Can be bleached in cold water		Dry on clothes hanger
	Do not bleach		Tumble dry, normal heat
	Can be ironed at 200°C max		Tumble dry, reduced heat
	Can be ironed at 150°C max		Do not tumble dry

■ Electrical Warning

To avoid fire, electrical shock and other accidents, please remember the following reminding:

- Only the voltage indicated in power label can be used. If you are not clear of the voltage at home, please contact the local power bureau.
- When you are using the heating function, the maximum current through the washing machine will reach 10A. Therefore, please make sure the power supply units(current, voltage and cable) can meet the normal laod requirements for the machine.
- Protect the power cord properly. Power cord shall be fixed well so that it will not trip the people or other things and be damaged. Special attention shall bepaid to the plug location.
- Do not make the wall-mounted socket overloaded or cable extended. Over loading of the wiring may cause fire or electrical shock. Do not pull out power plug with wet hand.
- To ensure your safety, power plug shall be inserted into an earthed socket. Carefully check and ensure that your socket is properly and reliably earthed.

■ Protecting the environment

- The washer is manufactured by recyclable materials. If you decide to dispose of this washer, please observe the local waste disposal regulations. Cut off the power cord so that the washer cannot be connected to power. Remove the door so that small animals and children cannot get trapped inside the washer.
- Do not exceed the detergent quantities recommended in the detergent manufactures' instruction.
- Use stain removal products and blesches before the wash cycle only when strictly necessary.
- Save water and electricity by only washing full loads(the exact amount depends upon the program used).
- Correct Disposal of this Product



This marking indicates that this product should not be disposed with other household wastes throughout the EU. To prevent possible harm to the environment or human health from uncontrolled waste disposal, recycle it responsibly to promote the sustainable reuse of material resources. To return your used device, please use the return and collection systems or contact the retailer where the product was purchased. They can take this product for environmental safe recycling.

⚠ NOTE:

1. The energy efficiency rating was tested under “ECO 40-60” procedure.
2. Scan the QR code shown on the energy label for further product information.
3. When the washing machine gives error codes, make sure you contact our after sales team to repair. We shall not be responsible for any issue caused by unauthorized repair.
4. In case you need to order the accessories, we can send out within 15 working days after the request.
5. For the purpose of improving the performance of the whole washing machine, the appearance and specifications shall be changed without additional notice.
6. The display panel shall show “END” for 1 minutes after the cycle finish.

Products Fiche

WA8214-341A	Unit	ECO 40-60			20°C	cotton 95	Wool	super quick	Intensive
		100%load	50%load	25%load					
Rated capacity	kg	8.0	4.0	2.0	4.0	8.0	2.0	2.0	8.0
duration	h:mm	3:38	2:48	2:48	0:50	2:19	0:44	0:15	2:08
energy	kWh/cycle	0.672	0.387	0.185	0.198	1.468	0.112	0.042	0.778
water	L/cycle	60.0	44.0	37.0	42.0	65.0	56.0	34.0	46.0
Max temp	°C	35	27	22	20	78	22	18	51
RMC	%	53.9	53.9	53.9	82.0	70.0	78.0	88.0	73.0
Spin Speed	rpm	1400	1400	1400	600	800	400	800	800

Products Fiche

Supplier's name or trade mark: Domest Multibrand

Supplier's Address:

Model Identifier: WA8214-341A

General Product Parameters:

Parameter	Value		Parameter	Value		
Rated Capacity (kg)	8.0		Dimensions in cm	Height	85	
				Width	60	
				Depth	52	
EEI _w	46.6		Energy efficiency class	A		
Washing Efficiency Index	1.031		Rinsing effectiveness (g/kg)	5.0		
Energy consumption in kWh per cycle, based on the ECO40-60 programme. Actual energy consumption will depend on how the appliance is used.	0.424		Water consumption in litre per cycle, based on the ECO40-60 programme. Actual water consumption will depend on how the appliance is used and on the hardness of the water.	48		
Maximum temperature inside the treated textile (°C)	Rated Capacity	35	Remaining moisture content (%)	53.9	Rated Capacity	53.90
	Half	27			Half	53.90
	Quarter	22			Quarter	53.90

Products Fiche

Spin speed (rpm)	Rated capacity	1400	Spin-drying efficiency class	B
	Half	1400		
	Quarter	1400		
Programme duration (h:min)	Rated capacity	3:38	Type	free-standing
	Half	2:48		
	Quarter	2:48		
Airborne acoustical noise emissions in the spinning phase(dB(A) re 1 pW)	76		Airborne acoustical noise emission class (spinning phase)	B
Off-mode (W)	0.50		Standby mode (W)	–
Delay start (W) (if applicable)	4.00		Networked standby (W) (if applicable)	–

Minimum duration of the guarantee offered by the supplier : 24months

This product has been designed to release silver ions during the washing cycle	NO
--	----

Products Fiche

PARAMETER	UNIT	VALUE
Rated capacity for the ECO40-60 programme, at 0,5 kg intervals (c)	kg	8.0
Energy consumption of the ECO40-60 programme at rated capacity ($E_{W,full}$)	kWh/cycle	0.672
Energy consumption of the ECO40-60 programme at half rated capacity ($E_{W,1/2}$)	kWh/cycle	0.387
Energy consumption of the ECO40-60 programme at quarter rated capacity ($E_{W,1/4}$)	kWh/cycle	0.185
Weighted energy consumption of the ECO40-60 programme (E_W)	kWh/cycle	0.424
Standard energy consumption of the ECO40-60 programme (SCE_W)	kWh/cycle	0.909
Energy Efficiency Index (EEL_W)	–	46.6
Water consumption of the ECO40-60 programme at rated capacity ($W_{W,full}$)	L/cycle	60.0
Water consumption of the ECO40-60 programme at half rated capacity ($W_{W,1/2}$)	L/cycle	44.0
Water consumption of the ECO40-60 programme at quarter rated capacity ($W_{W,1/4}$)	L/cycle	37.0
Weighted water consumption (W_W)	L/cycle	48
Washing efficiency index of the ECO40-60 programme at rated capacity (I_W)	–	1.031
Washing efficiency index of the ECO40-60 programme at half rated capacity (I_W)	–	1.031
Washing efficiency index of the ECO40-60 programme at quarter rated capacity (I_W)	–	1.031
Rinsing effectiveness of the ECO40-60 programme at rated capacity (I_R)	g/kg	5.0
Rinsing effectiveness of the ECO40-60 programme at half rated capacity (I_R)	g/kg	5.0
Rinsing effectiveness of the ECO40-60 programme at quarter rated capacity (I_R)	g/kg	5.0

Products Fiche

Programme duration of the ECO40-60 programme at rated capacity (t_w)	h:min	3:38
Programme duration of the ECO40-60 programme at half rated capacity (t_w)	h:min	2:48
Programme duration of the ECO40-60 programme at quarter rated capacity (t_w)	h:min	2:48
Temperature reached for minimum 5 min inside the load during ECO40-60 programme at rated capacity (T)	°C	35
Temperature reached for minimum 5 min inside the load during ECO40-60 programme at half rated capacity (T)	°C	27
Temperature reached for minimum 5 min inside the load during ECO40-60 programme at quarter rated capacity (T)	°C	22
Spin speed in the spinning phase of the ECO40-60 programme at rated capacity (S)	rpm	1400
Spin speed in the spinning phase of the ECO40-60 programme at half rated capacity (S)	rpm	1400
Spin speed in the spinning phase of the ECO40-60 programme at quarter rated capacity (S)	rpm	1400
Remaining moisture content for the ECO40-60 programme at rated capacity (D_{full})	%	53.90
Remaining moisture content for the ECO40-60 programme at half rated capacity ($D_{1/2}$)	%	53.90
Remaining moisture content for the ECO40-60 programme at quarter rated capacity ($D_{1/4}$)	%	53.90
Weighted remaining moisture content (D)	%	53.9
Airborne acoustical noise emissions during ECO40-60 programme (spinning phase)	dB(A) re 1 pW	76
Power consumption in 'off mode' (P_o)	W	0.50
Power consumption in 'standby mode' (P_{sm})	W	–
Does 'standby mode' include the display of information?	–	–
Power consumption in 'standby mode' (P_{sm}) in condition of networked standby (if applicable)	W	–
Power consumption in 'delay start' (P_{ds}) (if applicable)	W	4.00

EXQUISIT

Dear user,

For our warranty conditions, please scan the QR code below or use the link underneath. At the bottom in the footer you will find our warranty conditions.



<https://www.frilec.nl>

For questions regarding sales you can email to: verkoop@domest.nl

For questions regarding service you can email to: service@domest.nl

For other questions you can email to: info@domest.nl

We can also be reached by phone : +31(0)314 362244

DOMEST  MULTIRANG
SALES & SERVICES
domestic and professional appliances

DOMEST  **MULTIBRAND
SALES & SERVICES**
domestic and professional appliances

EXQUISIT

Manuel d'utilisation Lave_Linge

WA8214-341A

- Lisez attentivement ce manuel avant d'utiliser votre lave-linge et conservez-le pour vous y référer ultérieurement.
- Ce manuel est aussi disponible en version électronique par e-mail.
- Les illustrations de ce manuel sont données à titre indicatif et peuvent éventuellement différer du modèle que vous avez acheté.

Table des matières

Spécification du produit.....	2
Consignes de sécurité.....	3
Description de 'appareil.....	8
Installation.....	9
Utilisation.....	14
Entretien et Nettoyage.....	21
Pannes et Solutions.....	24
Information sur l'étiquette du lavage.....	26
Protection de l'environnement.....	27
Information sur le produit	28
Fiches de produit.....	29
Garantie et Service.....	33

Spécifications du produit

Paramètres/ Capacité	Moteur à inverseur
	8kg
Modèle	WA8214-341A
Tension	220-240V~/50Hz
Puissance nominale	1900W
Pression de l'eau	0.05-0.8MPa
Dimensions extérieures (L*L*H)MM	595*520*850

NOTE

1. Toutes les illustrations du manuel sont uniquement destinées à illustrer l'appareil. Elles peuvent différer de la machine que vous avez achetée.
2. Vérifiez la disposition correcte, les fonctions et les données sur le produit acheté.

WAARSCHUWING

Afin d'éviter tout risque d'incendie, d'électrocution ou de blessure lors de l'utilisation/l'installation de l'appareil, veuillez respecter les consignes générales de précaution et de sécurité suivantes :

AVERTISSEMENT

- Si le câble d'alimentation est endommagé, il doit être remplacé par le fabricant, son service Après-vente ou des personnes de qualification similaire afin d'éviter un danger.
- Utilisez uniquement les nouveaux tuyaux fournis avec le lave-linge et ne réutilisez pas les anciens tuyaux.
- Cet appareil peut être utilisé par des enfants âgés d'au moins 8 ans et par des personnes ayant des capacités physiques, sensorielles ou mentales réduites ou dénuées d'expérience ou de connaissance, s'ils (si elles) sont correctement surveillé(e)s ou si des instructions relatives à l'utilisation de l'appareil en toute sécurité leur ont été données et si les risques encourus ont été appréhendés. Les enfants ne doivent pas jouer avec l'appareil. Le nettoyage et l'entretien par l'utilisateur ne doivent pas être effectués par des enfants sans surveillance.
- Il convient de maintenir à distance les enfants de moins de 3 ans, à moins qu'ils ne soient sous une surveillance continue.
- Le tapis n'obstrue pas l'ouverture du lave-linge avec des ouvertures d'aération dans la base.
- Cet appareil est destiné à être utilisé dans des applications domestiques et analogues, telles que:
 - des coins-cuisine réservés au personnel dans des magasins, bureaux et autres environnements professionnels;
 - des fermes;

Consignes de sécurité

- par les clients des hôtels, motels et autres environnements à caractère résidentiel;
 - des environnements du type chambres d'hôtes;
 - des emplacements prévus pour un usage collectif dans des immeubles d'habitation.
- Veillez à ce que la tension d'alimentation et la fréquence soient identiques à celles du lave-linge.
 - Pour garantir votre sécurité, la fiche du cordon d'alimentation doit être insérée dans une prise reliée à la terre. Vérifiez soigneusement et assurez-vous que votre prise est correcte et mise à la terre de manière fiable.
 - N'utilisez aucune prise dont le courant nominal est inférieur à celui du lave-linge.
 - N'utilisez pas votre lave-linge lorsque des pièces sont manquantes ou cassées.
 - Ne débranchez jamais la fiche d'alimentation avec les mains mouillées.
 - Remplacez immédiatement le cordon d'alimentation usé, les fiches / prises desserrées.
 - Débranchez votre lave-linge avant de le nettoyer ou d'effectuer une réparation.
 - Veuillez vérifier si l'eau à l'intérieur du tambour a été vidangée avant d'ouvrir la porte. Veuillez ne pas ouvrir la porte s'il y a de l'eau visible.
 - La porte vitrée peut être très chaude pendant l'opération. Tenez les enfants et les animaux éloignés du lave-linge pendant le fonctionnement.
 - Assurez-vous que l'eau et l'appareil électrique doivent être raccordés par un technicien qualifié conformément

Consignes de sécurité

aux instructions du fabricant et aux réglementations de sécurité locales.

· Avant d'utiliser cette machine, tous les emballages et boulons de transport doivent être retirés. Sinon, le lave-linge pourrait être gravement endommagé lors du lavage des vêtements.

· Les solvants inflammables et explosifs ou toxiques sont interdits comme l'essence et l'alcool, etc. Ils ne doivent pas être utilisés comme détergents. Veuillez sélectionner uniquement les détergents adaptés au lavage en machine.

· Faites attention aux brûlures lorsque le lave-linge évacue l'eau de lavage chaude.

· Ne débranchez jamais votre lave-linge en tirant sur le cordon d'alimentation. Saisissez toujours fermement la fiche et retirez-la tout droit de la prise.

· Si votre ancien appareil n'est plus utilisé, nous vous recommandons de retirer la porte et de couper le cordon d'alimentation.

· Les matériaux d'emballage peuvent être dangereux pour les enfants. Veuillez garder tous les matériaux d'emballage (sacs en plastique, mousses, etc.) loin des enfants.

· Ne montez pas et ne vous asseyez pas sur le couvercle supérieur de la machine.

· Les animaux domestiques et les enfants peuvent grimper dans la machine. Vérifiez la machine avant chaque opération.

· Ne vous appuyez pas contre la porte du lave-linge.

· Le lave-linge domestique n'est pas conçu pour être encastré.

Consignes de sécurité

- Ce lave-linge est destiné à une utilisation en intérieur uniquement.
- Assurez-vous que toutes les poches sont vides. Les objets pointus et rigides tels que les pièces de monnaie, les broches, les clous, les vis ou les pierres, etc. peuvent causer de graves dommages qu'au lave-linge.
- N'oubliez pas de débrancher le réseau et l'alimentation électrique immédiatement après le lavage des vêtements.
- Le lave-linge ne doit pas être installé dans la salle de bain ou les pièces très humides ainsi que dans les pièces contenant des gaz explosifs ou caustiques.
- Avant de laver les vêtements pour la première fois, la machine à laver doit être utilisée en un tour de toutes les procédures sans les vêtements à l'intérieur.
- Ne réparez ou ne remplacez aucune pièce du lave-linge à moins que vous n'ayez été spécifiquement recommandé dans les instructions de réparation par l'utilisateur et que vous ayez les connaissances et les compétences.
- Il est interdit de laver les tapis et les soutiens-gorge incrustés de fil d'acier.
- Ne remplissez jamais d'eau à la main pendant le lavage.
- Une fois le programme terminé, attendez deux minutes pour ouvrir la porte.
- Lors de la remise de la machine, l'eau accumulée doit d'abord être évacuée de la machine. Manipulez la machine avec soin. Ne tenez jamais chaque partie saillante de la machine pendant le lavage. La porte de la machine ne peut pas être utilisée comme poignée pendant le transport.
- Le lave-linge avec une vanne d'entrée unique peut uniquement être raccordé à l'alimentation en eau froide. Le lave

Consignes de sécurité

-linge à double vanne d'admission peut être connecté à l'alimentation en eau chaude et en eau froide.

**CONSERVER CES INSTRUCTIONS
CET APPAREIL EST DESTINÉ À UN USAGE
UNIQUEMENT DOMESTIQUE**

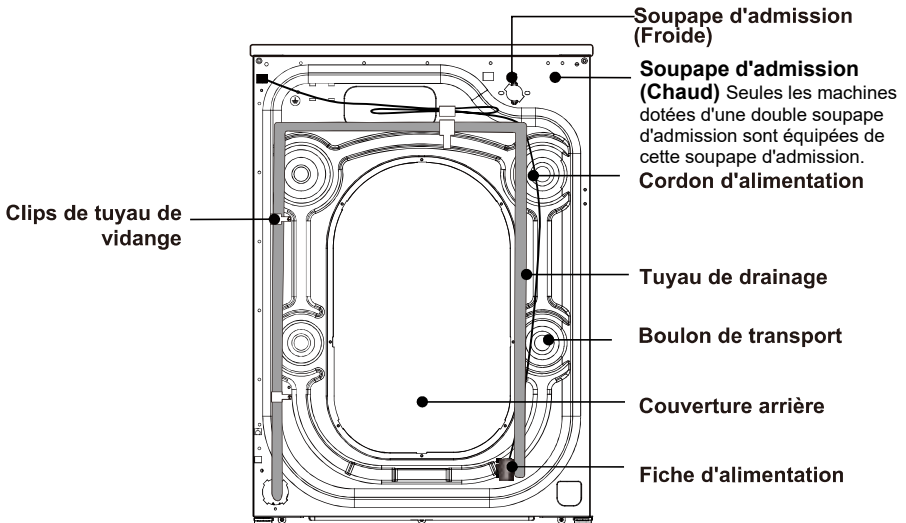
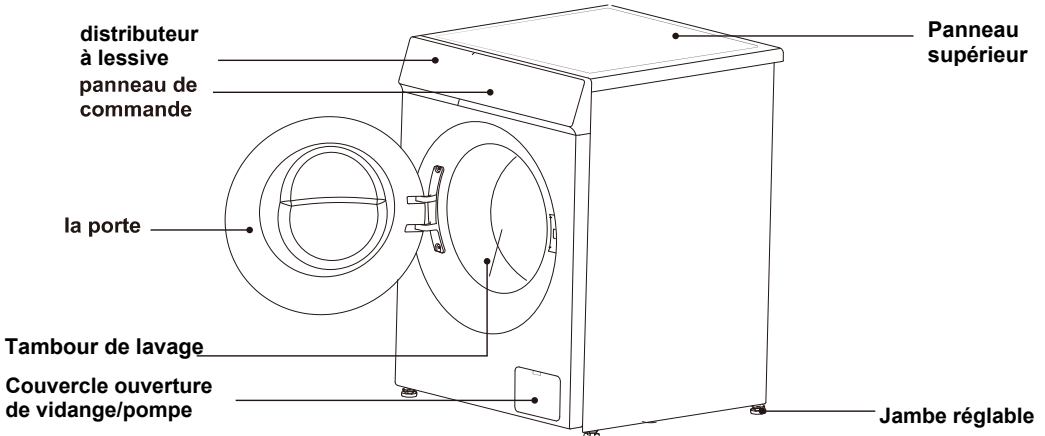

REMARQUE

Nous recommandons que votre nouvel lave-linge soit installé par un technicien qualifié en électroménagers. Si vous pensez avoir les compétences nécessaires pour installer le lave-linge, veuillez lire attentivement les instructions d'installation avant de procéder à l'installation.

■ Outils nécessaires





Vous devrez peut-être disposer des outils suivants pour vous aider à installer votre lave-linge:

- Les ciseaux
- Pincettes
- Tournevis standard
- Gants
- Clé

■ Déballage du lave-linge

Déballer votre lave-linge et vérifiez s'il y a des dommages pendant le transport. Assurez-vous également que tous les articles (comme indiqué ci-dessous) dans le sac joint sont reçus. S'il y a des dommages au lave-linge pendant le transport, ou si un élément est manquant ou endommagé, veuillez contacter immédiatement le revendeur local.

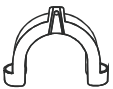
*** Si le lave-linge n'est pas équipé d'une double entrée, il n'y a pas de tuyau d'entrée pour l'eau chaude.**

Tuyau d'entrée (Connectez à l'alimentation en eau froide)	Tuyau d'entrée (Connectez à l'alimentation en eau chaude)	Couvercle de trou (Utilisé pour boucher les trous de boulons de transport)	Support de tuyau de vidange (Utilisé pour boucler l'extrémité du tuyau de vidange)	Clé (1. Utilisé pour ajuster le bas de la machine, 2. Retirez le boulon de transport à l'arrière de la machine)
				

■ La sélection de l'emplacement

Avant d'installer le lave-linge, l'emplacement caractérisé comme suit doit être sélectionné:

- Surface rigide, sèche et nivelée (s'il n'est pas de niveau, veuillez le niveler en vous référant à la figure suivante «Pied réglable»).
- Évitez la lumière directe du soleil.
- Ventilation suffisante.
- La température ambiante doit être comprise entre 0 et 40 °C.
- L'humidité ambiante doit être inférieure à 95% (lorsque la température est de 25 °C).
- Tenez-vous loin des sources de chaleur telles que le charbon ou le gaz. Assurez-vous que le lave-linge ne repose pas sur le cordon d'alimentation. N'installez pas le lave-linge sur la moquette.

■ Retirez les boulons de transport

Avant d'utiliser cette machine, les boulons de transport doivent être retirés de l'arrière de cette machine. Veuillez suivre les étapes suivantes pour retirer les boulons:

⚠ Conservez correctement les boulons de transport pour une utilisation ultérieure.

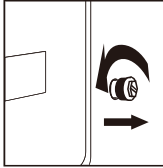

1. Desserrez les quatre boulons de transport avec une clé

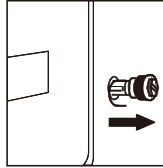

2. Prenez chaque tête de boulon et tirez-la à travers la partie large du trou. Répétez pour chaque boulon.

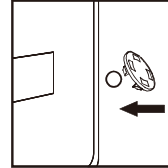

3. Remplissez les trous avec les couvercles en plastique fournis.

■ Mettre le lave-linge à niveau

Installez ou placez le lave-linge à une température ambiante d'au moins 0 °C, mais pas à l'extérieur, car cela pourrait endommager le contrôleur de programmation.

Structure du pied de base

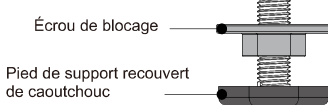

Statut d'usine

Écrou de blocage près du bas de la boîte
Pied de support près de l'écrou de blocage

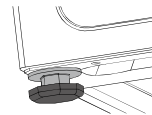

⚠ Remarque: afin de faciliter l'installation, l'état d'usine du pied peut ne pas être entièrement verrouillé, veuillez vous assurer de verrouiller les quatre pieds avant d'ajuster le niveau!

1. Lors de la palpation de la machine, vérifiez si le pied inférieur est à l'état d'usine. Sinon, veuillez remettre le pied inférieur à l'état d'usine: l'écrou de blocage est fermement verrouillé sur le fond de la boîte, et le pied de support est fermement verrouillé sur l'écrou de blocage:

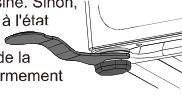

2. Une fois la machine placée, appuyez sur le coin opposé du couvercle supérieur du lave-linge avec les deux mains à tour de rôle et secouez-la verticalement vers le bas pour vérifier si le pied de support est proche du sol et si la machine est secouée

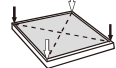

3. Pour vous assurer que la machine est placée dans le bon état, desserrez l'écrou de blocage dans le sens indiqué sur le schéma avec la clé attachée à la hauteur appropriée jusqu'à ce que le pied de support soit près du sol et que la machine ne soit pas secouée

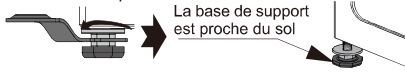

La base de support est proche du sol

4. Enfin, utilisez la clé pour ramener l'écrou de blocage vers le bas de la boîte pour le verrouiller (vous pouvez également fixer légèrement le pied de support à la main pour éviter que le pied de support ne bouge à nouveau)

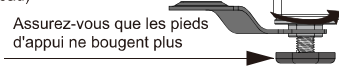

Assurez-vous que les pieds d'appui ne bougent plus



MISE EN GARDE

1. La machine doit être parfaitement nivelée et stabilisée lorsque les quatre pieds de support sont proches du sol. Abaissez les pieds autant que possible en supposant que la machine est de niveau.
2. Un réglage de nivellement incorrect peut provoquer un bruit fort, des vibrations de la machine, un déplacement de la machine et d'autres phénomènes anormaux.
3. L'évent est conçu sur le bas de la machine (empêche le blocage). Installez le lave-linge sur un sol solide, lisse et antidérapant. Ne placez pas le lave-linge sur une couverture douce ou un plancher en bois, ou sur divers plans de travail et supports, en cas de blessures inutiles.

Installation

Le tuyau fourni peut varier d'un modèle à l'autre. Suivez les instructions qui accompagnent le tuyau d'alimentation en eau fourni.

■ Raccordement du tuyau d'alimentation en eau

Raccordement à un robinet fileté

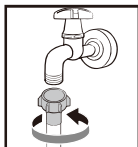

1. Raccordez le tuyau au robinet d'eau et tournez le raccord dans le sens des aiguilles d'une montre, comme indiqué.

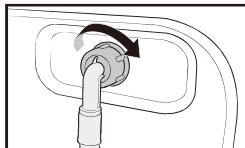

2. Raccordez l'autre extrémité du tuyau au point de connexion d'entrée situé à l'arrière de l'appareil. Tournez le raccord dans le sens des aiguilles d'une montre pour le fermer complètement.

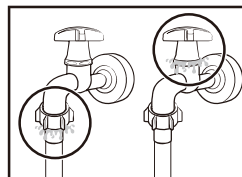

3. Ouvrez le robinet d'eau et vérifiez qu'il n'y a pas de fuite d'eau au niveau des raccordements. En cas de fuite, répétez les étapes 1 à 3.

Raccordement à un robinet non fileté

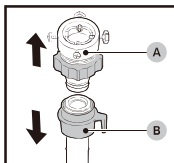

1. Retirer l'adaptateur (A) du tuyau d'eau (B).

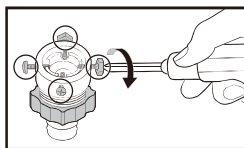

2. Utiliser un tournevis Phillips pour desserrer les 4 vis de l'adaptateur (A).

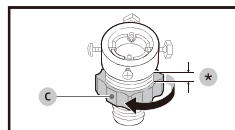

3. Maintenir l'adaptateur (A) et l'écrou (C) de 5 mm dans le sens de la flèche.

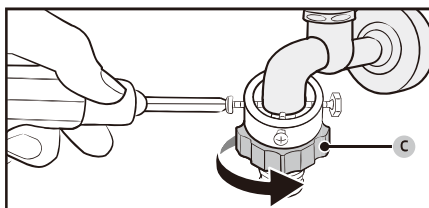

4. Placer l'adaptateur (A) sur le robinet d'eau et serrer les vis tout en poussant l'adaptateur vers le haut.

5. Tourner l'écrou (C) dans le sens de la flèche pour le serrer.

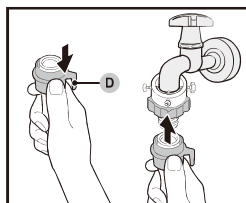

6. Pousser l'anneau (D) sur le tuyau d'eau et connecter le tuyau d'alimentation à l'adaptateur (A) (voir fig.) et relâcher l'anneau (D). Lors du raccordement du tuyau à l'adaptateur (A), vous entendrez un déclic.

7. Pour compléter le raccordement du tuyau d'alimentation en eau, effectuez les étapes 2 et 3 de la section « Raccordement à un robinet fileté ».

Installation

REMARQUE

- S'il y a une fuite avec le tuyau après le raccordement, répétez les étapes pour connecter le tuyau d'arrivée.
- Ne pliez pas le tuyau.
- Vérifiez soigneusement la connexion du tuyau d'arrivée avant d'utiliser le lave-linge à chaque fois.

■ Branchez le tuyau de vidange

- Le tuyau de vidange doit être placé à une hauteur de 65-100 cm au-dessus du sol, sinon, cela peut entraîner un drainage mauvais.
- Vous pouvez utiliser le support de tuyau de vidange fourni pour faire passer le tuyau de vidange dans le mur, la colonne montante ou la cuve à lessive.
- Assurez-vous que tous les raccords de tuyaux sont bien serrés.

REMARQUE

- L'extrémité du tuyau de vidange ne peut pas être immergée dans l'eau pour que le lave-linge fonctionne correctement.

■ Branchez l'alimentation

- Comme le courant maximale à travers l'unité est de 10A lorsque vous utilisez sa fonction de chauffage, veuillez vous assurer que le système d'alimentation (courant, tension et câble) de votre domicile peut répondre aux exigences de charge normales des appareils électriques.
- Veuillez connecter l'alimentation à une prise correctement installée et correctement mise à la terre.
- Assurez-vous que la tension d'alimentation de votre plaque est la même que celle de la tension nominale de la machine.
- La fiche d'alimentation doit correspondre à la prise.
- N'utilisez pas de fiche ou de prise multifonction comme rallonge.
- Ne connectez et ne retirez pas la fiche avec les mains mouillées.
- Lorsque vous retirez la fiche, tenez fermement la fiche, puis retirez-la. Ne tirez pas sur le cordon d'alimentation de force.
- Si le cordon d'alimentation est endommagé ou présente des signes de rupture, un cordon d'alimentation spécial doit être sélectionné ou acheté auprès de son fabricant ou d'un centre de service pour être remplacé.

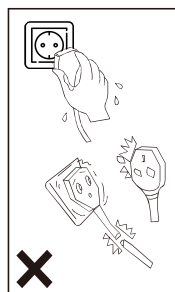
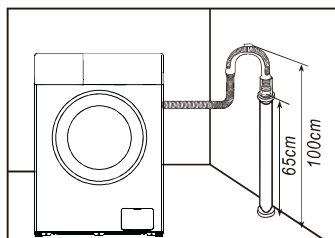
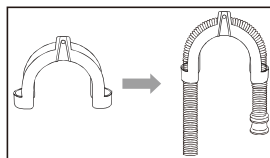
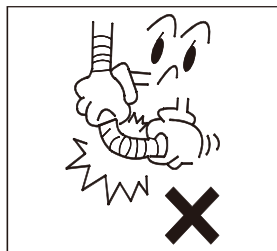

Installation

AVERTISSEMENT

1. Cette machine doit être correctement mise à la terre. En cas de court-circuit, la mise à la terre peut réduire le risque de choc électrique.
2. Le lave-linge doit fonctionner dans un circuit séparé des autres appareils électriques. Sinon, le protecteur d'alimentation pourrait se déclencher ou le fusible pourrait être grillé.

Utilisation

REMARQUE

Assurez-vous que votre machine est correctement installée avant utilisation.

Avant de laver les vêtements pour la première fois, vous devez exécuter un cycle complet sans vêtements.

Pour faire ça:

1. Connectez la source d'alimentation et l'eau.
2. Mettez un peu de détergent (environ 10 g) dans le tiroir et fermez-le.
3. Appuyez sur le bouton **Marche/Arrêt**.
4. Tournez le bouton sur « Coton ».
5. Appuyez sur le bouton **Départ/Pause**.

Cela éliminera toute eau du test du fabricant restant dans la machine.

■ Trier les vêtements

Veillez lire attentivement cette recommandation pour éviter les problèmes du lave-linge et les dommages aux vêtements.

1. Ne mettez pas de vêtements en surcharge de la capacité nominale.
2. Triez le linge par couleur et par étiquette d'entretien. La plupart des vêtements ont une étiquette d'entretien textile dans le col ou la couture latérale.
3. Assurez-vous que toutes les poches sont vides, les objets étrangers (par ex. Clous, pièces de monnaie, trombones, etc.) peuvent endommager les vêtements et les composants de la machine.
4. Fermez les fermetures éclair, attachez les crochets, etc. avant le lavage.
5. Pour les vêtements à laver, ils doivent être triés par couleur. Les vêtements sombres ne doivent pas être lavés avec des vêtements légers en particulier.
6. Les zones très sales, les taches, etc. doivent être prétraitées avec un détergent liquide, des détachants, etc.
7. Retournez les vêtements qui se pilonnent facilement et qui ont une surface en laine avant de les mettre dans la machine.

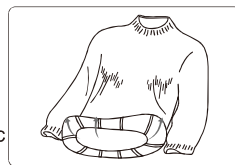
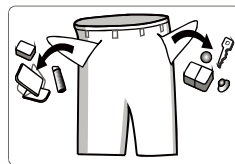

 **REMARQUE:** Assurez-vous qu'aucun vêtement n'est coincé entre la porte et le joint.

Utilisation

- Tirez le distributeur à lessive vers l'avant.
- Ajoutez le pré-lavage dans le compartiment I. Ne le faites que pour les cycles avec un programme de pré-lavage. (option 1 : lessive en poudre, option 2 : lessive liquide).
- Ajoutez la lessive dans le compartiment II. Option 1 : lessive en poudre, option 2 : lessive liquide).
- Ajoutez l'adoucissant dans le compartiment 

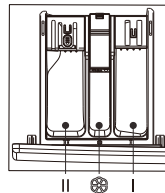

AVERTISSEMENT

- Choisissez le type de lessive adapté aux différentes températures de lavage afin d'obtenir le meilleur résultat tout en consommant moins d'eau et d'énergie.
- N'ouvrez pas le distributeur à lessive pendant le fonctionnement de la machine.
- Pour éviter tout engorgement, diluez les produits très concentrés (adoucissants ou lessives liquides) avec de l'eau avant de les verser dans la machine.
- N'utilisez pas de détergent puissant, d'adoucissant ou autre produit similaire dans le distributeur à lessive.
- Ne remplissez pas (davantage) le distributeur à lessive/adoucissant entre deux cycles et dosez conformément aux instructions figurant sur l'emballage du produit.
- Une quantité excessive de lessive provoque une formation excessive de mousse, ce qui entraîne un risque de débordement, un mauvais rapport eau/lessive et des résultats de rinçage insuffisants et/ou des problèmes de rinçage.

AVERTISSEMENT

1. Lorsque vous utilisez un détergent liquide pour la première fois, utilisez le programme « Super rapide » pour nettoyer les tuyaux, les joints et le tambour.
2. Il est normal qu'un peu de détergent liquide s'écoule dans le bac de vidange lorsque vous retirez le distributeur à lessive. Par conséquent, ne retirez pas le distributeur à lessive trop souvent afin de ne pas augmenter inutilement la consommation et le coût de la lessive liquide.
3. Pour connaître la quantité correcte d'adoucissant à utiliser, veuillez vous reporter au mode d'emploi. Une quantité excessive d'adoucissant peut endommager les fibres synthétiques.
4. La quantité de lessive liquide ne doit pas dépasser le niveau « MAX » indiqué dans le distributeur à lessive.
5. Diluez d'abord la lessive liquide épaisse/concentrée ou l'adoucissant avant de les verser dans le distributeur à lessive.

Utilisation

OPÉRATION

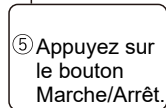
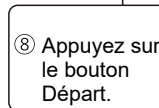
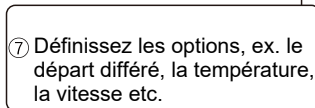
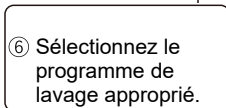
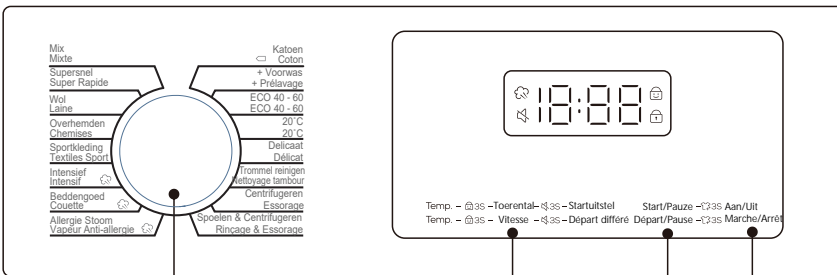
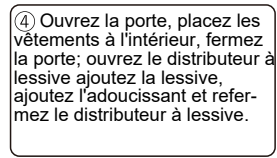
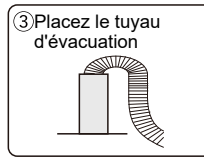
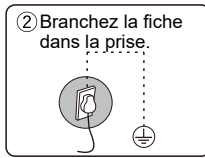
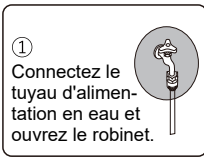

- Appuyez sur **Marche/Arrêt** pour mettre la machine à laver en marche.
- Tournez le bouton de sélection du programme pour choisir le programme souhaité.
- Modifiez les paramètres du programme (température, vitesse d'essorage, etc.) si nécessaire/souhaité.
- Réglez le départ différé si vous souhaitez que le programme se termine à une heure précise .
- Appuyez sur **Départ/Pause** pour modifier le programme de lavage pendant le cycle.
- Appuyez sur **Départ/Pause** pour arrêter le programme de lavage.
- Sélectionnez un autre programme de lavage.
- Appuyez à nouveau sur **Départ/Pause** pour démarrer le nouveau programme de lavage.

■ Panneau de commande

* La figure suivante est un exemple simple du panneau de contrôle. L'image n'est donnée qu'à titre de référence. Veuillez vérifier les détails de l'appareil que vous avez acheté.

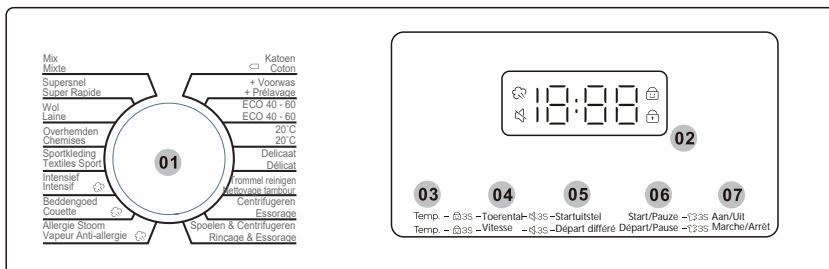

01 Bouton de programme	Tournez le bouton de sélection pour choisir un programme de lavage.
02 Écran	L'écran affiche les informations relatives au programme de lavage en cours, la durée restante estimée ou un code d'erreur en cas de problème/panne.
03 Temp.	Appuyez pour régler la température du programme de lavage en cours. Les options de température dépendent du programme de lavage. La température sélectionnée s'affiche à l'écran.
04 Vitesse	Appuyez pour régler la vitesse de rotation du programme de lavage actuel. Les options de vitesse de rotation dépendent du programme de lavage. La vitesse de rotation sélectionnée s'affiche à l'écran.
05 Départ différé	Appuyez plusieurs fois sur Départ différé pour afficher les options disponibles (entre 3 et 24 heures, par incréments d'une heure).
06 Départ/Pause	Appuyez ici pour utiliser la fonction Départ/Pause. Appuyez une fois pour démarrer un programme de lavage. Pour mettre en pause, appuyez à nouveau sur le bouton Départ/Pause. Vous pouvez maintenant modifier les réglages et les options. Pour reprendre le programme de lavage, appuyez à nouveau sur le bouton Départ/Pause.
07 Marche/Arrêt	Appuyez sur le bouton Marche/Arrêt pour allumer l'appareil. Si vous ne faites rien avec l'appareil pendant 10 minutes après l'avoir allumé, il s'éteindra automatiquement.

Départ différé

Vous pouvez régler le lave-linge pour qu'il termine automatiquement votre lavage à une heure ultérieure, en choisissant un fin différé compris entre 3 et 24 heures (par incréments d'une heure). L'heure affichée indique l'heure à laquelle le lavage se terminera.

1. Sélectionnez un cycle. Puis modifiez les paramètres du cycle si nécessaire.
2. Appuyez sur la touche **Départ différé** à plusieurs reprises jusqu'à ce que l'heure de fin souhaitée soit définie.
3. Appuyez sur **Départ/Pause**.
L'indicateur correspondant s'allume lorsque l'horloge fonctionne.
4. Pour annuler le **Départ différé**, redémarrez le lave-linge en appuyant sur la touche **Marche/Arrêt**.

Cas concret

Vous voulez terminer un cours de deux heures dans trois heures. Pour cela, vous ajoutez l'option de fin différée au cycle en cours avec le réglage 3 heures, et vous appuyez sur **Départ/Pause** à 14 heures. Alors, que se passe-t-il? La machine à laver commence à fonctionner à 15 heures et se termine à 17 heures.

Vapeur Anti allergie

Si cette icône s'allume, cela signifie que la fonction de lavage à la vapeur est activée. Comme il existe différents modèles, certains peuvent ne pas avoir cette fonction. Pour plus de détails, vérifiez l'appareil que vous avez acheté.

Kinderslot

Pour éviter les accidents avec ou par les enfants, le verrouillage enfant bloque toutes les touches à l'exception des touches **Marche/Arrêt**. 

Appuyez simultanément sur les touches **Temp.** et **Vitesse** pendant 3 sec. pour (dés)activer cette fonction. Lorsque le verrouillage enfant est activé, l'indicateur s'allume. 

Alarm uit

Vous pouvez activer ou désactiver le son du sélecteur de programme et de toutes les touches. Pour ce faire, appuyez simultanément sur les touches **'Départ différé'** et **'Vitesse'** pendant 3 sec. Lorsque le son est désactivé, l'indicateur  s'allume.

Verrouillage de porte

Lorsque la porte n'est pas fermée ou verrouillée normalement, l'icône n'est pas lumineuse; Si la porte est verrouillée correctement, l'icône est toujours lumineuse.

Charger de linge

Appuyez longuement sur le bouton **Départ/Pause** pendant 3 secondes. Une fois le verrou déverrouillé, la fonction d'ajout de vêtements au milieu peut être lancée.

Utilisation

Mix: Pour le linge mixte composé de coton et de tissus synthétiques.

Super Rapide : Programme rapide, idéal pour laver rapidement une petite quantité de linge(2 kg) peu sale.

Laine: Programme alternant phases de trempage et bercement très doux du linge ,afin d'éviter la distorsion des fibres et protéger vos vêtements en laine contre le rétrécissement.

Il est recommandé d'utiliser un détergent neutre ou à base de laine.

Chemises: Vous pouvez sélectionner ce programme pour laver les chemises en coton, en lin, en fibres synthétiques ou en textiles mélangés .

Sport: Cycle adapté pour les vêtements de sport et/ou fibres techniques.

Intensif  : Programme recommandé pour le lavage des vêtements épais et/ou pour le linge très sale. L' action de ce cycle est renforcée par l'allongement du temps de brassage.

Couette  :Programme adapté pour le linge de lit (draps, housses de couettes, dessus de lit, couvre-matelas etc...) . Ce programme est également utile pour laver des vêtements lourds comme les vêtements en jean (dan s ce dernier cas , il est recommandé de l'aver les jeans séparément et cons eillé de limiter la température à 40°C)

Anti-allergie  : Ce programme est conçu pour éliminer au mieux les résidus de détergent . Un 3ème rinçage est ajouté par défaut .

Coton:Programme dédié au lavage de vêtements en lin ou en coton résistant, de moyennement sales à très sales (serviettes, nappes, sous-vêtements, draps...). La durée du cycle s'ajustera en fonction du poids de linge détecté par la machine .

+PréLavage :Programme intégrant une phase de pré-lavage avant le lavage principal, destiné au linge en coton sale à très sale .

Eco 40-60: Ce programme convient pour du linge en coton normalement sale déclaré lavable à 40° ou à 60° , en un seul et même cycle de lavage . Ce programme est utilisé pour mesurer les performances énergétiques et évaluer la conformité aux règlements de l'Union Européenne sur l'écoconception.

20 °C: Programme à basse température optimisé pour une demi-charge de linge délicat.

Délicat: Pour les tissus fins, les soutiens-gorge et la lingerie (soie) et autres tissus qui ne doivent être lavés qu'à la main. Utilisez uniquement un détergent liquide pour obtenir de meilleurs résultats.

Nettoyage du tambour : Vous pouvez utiliser ce programme pour un entretien régulier de votre machine . Il est conçu pour nettoyer le tambour et la cuve de votre machine, et permet d'éviter l'accumulation de résidus et dépôts dans la cuve; Ne pas ajouter de linge ou de détergent pendant cette fonction.





Essorage: Un cycle d'essorage supplémentaire pour extraire efficacement l'humidité du linge.

Rinçage + Essorage: Rinçage et essorage supplémentaires après l'ajout d'un assouplissant au linge.

Utilisation

■ Tableau des procédures de lavage

- L'efficacité et la performance du lavage sont déterminées par la qualité du détergent utilisé. Utilisez uniquement un détergent approuvé pour le lavage en machine.
- Si nécessaire, utilisez un détergent spécifique, par exemple pour les tissus synthétiques et en laine. Respectez toujours les recommandations du fabricant du détergent.
- N'utilisez pas de produits de nettoyage de jour tels que le trichloréthylène et les produits similaires. Choisissez le meilleur détergent.

Programme	Charge maximale(kg)		Type de détergent		
	8	9	Universel	Spécial	Adoucisseur d'eau
Mixte	4	4,5	L/P	-	○
Super rapide	2	2	L/P	-	○
Laine	2	2	-	L/P	-
Chemises	3	3,5	L/P	L	○
Textiles sport	3	3,5	L/P	-	○
Intensif 	8	9	L/P	-	○
Couette 	6	7	L/P	L/P	○
Anti Allergy Vapeur 	4	4,5	L/P	L/P	○
 Coton	8	9	L/P	-	○
+ Prélavage	6	7	L/P	-	○
ECO 40-60	8	9	L/P	-	○
20°C	4	4,5	L/P	-	○
Délicat	4	4,5	L/P	L/P	-
Nettoyage tambour	0	0	-	-	-
Essorage	8	9	-	-	-
Rinçage & Essorage	8	9	-	-	○

L = détergent en gel/liquide P = Détergent puissant O = facultatif - = Non

Si vous utilisez un détergent liquide, il n'est pas recommandé d'activer la temporisation.

Nous recommandons d'utiliser: Poudre à lessive de 20 °C à 95 °C; Détergent pour laine de 20 °C à 40 °C;

*Choisissez la température de lavage de 95 °C uniquement pour des exigences hygiéniques particulières.

■ Présentation d'autres fonctionnalités

Déverrouillage d'urgence des portes (option non disponible sur tous les modèles)

■ Si vous souhaitez sortir le linge pendant une panne de courant prolongée, vérifiez d'abord que le niveau d'eau dans le tambour est à une hauteur sûre inférieure au bord inférieur de la porte, que la température de l'eau est inférieure à 40 °C et que le tambour ne tourne pas. Desserrez et abaissez le tuyau de vidange, vidangez l'eau de la machine, puis remplacez le tuyau une fois que toute l'eau s'est écoulée.

■ Ouvrez le couvercle de la pompe de vidange en bas à droite de l'avant de l'appareil. Vous voyez un câble de traction avec un anneau.

Avec le doigt dans l'anneau, tirez-le vers le bas, lorsque vous entendez un son doux, ouvrez la porte et sortez ou mettez les vêtements ;

■ Refermez le capuchon du couvercle de l'accès à la pompe de vidange ;

■ Cette méthode ne peut être utilisée qu'en cas d'urgence.

Traction
d'urgence
sur la
corde

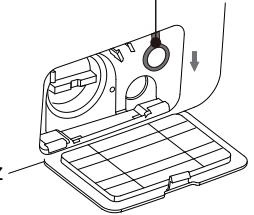

Dosage automatique (option non disponible sur tous les modèles)

■ Cette machine peut distribuer le détergent automatiquement. Si vous souhaitez ajouter le détergent en poudre par vous-même, veuillez désactiver le bouton de combinaison pour arrêter cette fonction ;

■ Lorsque vous démarrez la machine et que le voyant lumineux est plein, cela signifie qu'il y a suffisamment de détergent disponible ; Lorsque le lavage est terminé et qu'il ne reste plus qu'un seul indicateur lumineux et que « □□□□ » s'affiche, cela signifie que le détergent est épuisé et que vous devez ajouter du détergent.

■ Avant le lavage, vous pouvez mettre le détergent dans le distributeur de lessive, après quoi la machine dose automatiquement le détergent en fonction du poids des vêtements pendant le lavage.

■ Le tableau fournit plus d'informations sur l'état par défaut de cette fonctionnalité.

Fonction de reprise

■ Cette machine est équipée de l'option Fonction de reprise en cas de panne de courant. S'il y a une panne de courant ou si la prise se desserre pendant le processus de lavage de la machine, cette machine peut se souvenir de l'état et y reprendre le processus de lavage lorsque l'alimentation électrique est rétablie.

Fonction mémoire (option non disponible sur tous les modèles)

■ Cette machine peut mémoriser automatiquement le dernier programme de lavage utilisé. Lorsque vous la remettez en marche, elle est prête à démarrer le cycle de lavage avec les réglages que vous avez sélectionnés la fois précédente (cela signifie que le cycle de lavage complet du dernier lavage utilisé est sélectionné par défaut lorsque la machine démarre).

Protection contre les déséquilibres

■ Lorsque la machine est prête à essorer, il peut s'écouler un certain temps avant que la machine à laver ne répartisse uniformément le linge en raison d'un déséquilibre.

■ Si le vêtement est toujours déséquilibré dans le tambour, la vitesse d'essorage peut être réduite pour éviter de fortes vibrations.

■ S'il y a trop peu de linge dans le tambour, la machine peut ne pas essorer à cause de cette protection contre le déséquilibre, vous pouvez alors charger plus de linge dans le tambour pour le faire essorer.

Utilisation

Pulvérisation (option non disponible sur tous les modèles)

■ Cette machine utilise une technologie de dosage automatique de détergent ; L'eau s'écoule à travers le distributeur de lessive pour alimenter le détergent dans le tambour. Il pulvérisera également de l'eau sur la vitre de la porte, ce qui éliminera mieux la mousse et les taches sur les vêtements et la fenêtre. Cela rend le résultat de lavage plus propre et se traduit par des conditions de lavage très efficaces, économes en eau et propres !

Éclairage intérieur (option non disponible sur tous les modèles)

■ Au début et à la fin du programme et pendant le mode pause, l'éclairage intérieur est allumé. Vous pouvez ensuite consulter l'état du linge dans la machine à laver et découvrir le plaisir d'un lavage intelligent.

Remarque : En raison de la mise à niveau du modèle de produit, l'exécution et les options de fonctionnalités disponibles peuvent différer de cette description. Passez en revue l'appareil que vous avez acheté et ses fonctionnalités, et conservez-le par défaut !

Entretien et Nettoyage

Une bonne maintenance du lave-linge peut prolonger sa durée de vie.



AVERTISSEMENT

Avant de commencer la maintenance, veuillez débrancher la fiche d'alimentation ou débrancher l'alimentation et fermer le robinet.

■ Nettoyage du tambour interne

Les rouilles laissées à l'intérieur du tambour par les objets métalliques doivent être éliminées immédiatement avec des détergents sans chlore. N'utilisez jamais de laine d'acier.

■ Nettoyage de la surface

1. En cas de débordement d'eau, utilisez le chiffon sec pour l'essuyer immédiatement. Aucun objet pointu ne doit heurter le lave-linge.
2. La surface peut être nettoyée avec des détergents neutres dilués non abrasifs si nécessaire.

■ Nettoyage de la pompe de vidange

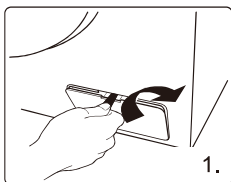

Dévissez le filtre et faites attention à l'eau restante, en retirant tout corps étranger du filtre de la pompe de vidange;

Ouvrez le couvercle du filtre avec des outils tels que des pièces de monnaie selon la direction du graphique;

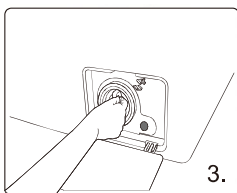
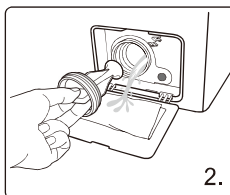

Réinstallez le filtre.

■ Nettoyage du filtre de la soupape d'admission

Le filtre d'entrée doit être nettoyé s'il n'y a pas ou pas assez d'eau à l'ouverture du robinet.

1. Baissez la pression de l'eau:
 - a. Fermez le robinet.
 - b. Sélectionnez n'importe quelle procédure sauf la procédure «Essorage».
 - c. Appuyez sur le bouton «Départ/Pause» et maintenez la procédure en cours pendant environ 40 secondes.
 - d. Retirez la fiche d'alimentation.
2. Retirez le tuyau d'admission du robinet.
3. Utilisez de l'eau pour laver le filtre.
4. Reconnectez le tuyau d'admission.

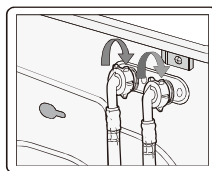
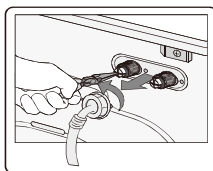
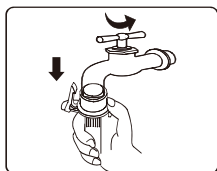

Entretien et Nettoyage

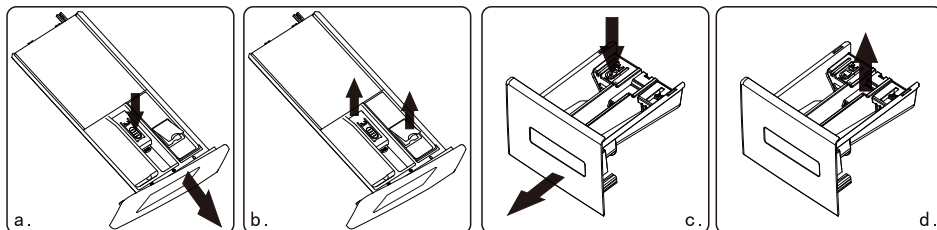

■ Nettoyage du distributeur à lessive

La configuration du bac à lessive peut varier d'un modèle à l'autre. Suivez les étapes ci-dessous, illustrées dans l'image, pour nettoyer le bac à lessive :

- S'il reste des résidus de lessive ou d'adoucissant dans le distributeur de lessive :
- Comme le montre l'illustration a(c), tirez sur le distributeur de lessive et appuyez sur le loquet de verrouillage vers le bas ; retirez ensuite complètement le distributeur de lessive ;
- Comme le montre l'illustration b(d), soulevez (lentement et avec précaution) le couvercle et la plaque du siphon, puis retirez-les ;
- Utilisez de l'eau du robinet et/ou une brosse pour nettoyer le distributeur de lessive et la plaque du siphon ;
- Lorsque vous retirez et remettez le distributeur de lessive, un peu de lessive se déverse dans le réservoir d'eau, ce qui est normal. Évitez d'ouvrir et de fermer le distributeur de lessive trop souvent, car cela entraîne une perte inutile de lessive ;
- Veillez à ce que la lessive renversée ne cause pas de désagréments lors du réglage de l'appareil (par exemple, lors du basculement, du déplacement, etc.). Si vous devez régler la machine, il est conseillé de retirer d'abord le distributeur de lessive et de le mettre de côté.

Empêcher le gel de la machine

Lorsque la machine est exposée à des températures inférieures à 0 °C, des précautions doivent être prises :

1. Éteignez la machine à laver et débranchez-la de la prise électrique.
 2. Versez de l'eau chaude sur le robinet afin de pouvoir détacher le tuyau.
 3. Débranchez le tuyau d'arrivée d'eau et placez-le dans de l'eau chaude.
 4. Versez de l'eau chaude dans le tambour et laissez agir pendant 10 minutes.
 5. Remontez le tuyau d'arrivée d'eau sur le robinet et replacez l'extrémité du tuyau d'évacuation dans la canalisation.
-
1. Lorsque vous réutilisez la machine, veillez à ce que la température ambiante soit supérieure à 0 °C.
 2. Si la machine à laver se trouve dans un endroit où elle risque de geler, vidangez bien les tuyaux d'arrivée et d'évacuation d'eau.
 3. Consultez le service après-vente (ou un technicien) si la machine a gelé.

Remarque: le remplacement de certaines parties des appareils électroménagers peut entraîner des pertes. Assurez-vous d'avoir les compétences et tous les outils dont vous avez besoin pour effectuer en toute sécurité une opération d'auto-guérison. Sinon, contactez un professionnel qualifié.

PROBLÈMES

SOLUTIONS

La machine à laver ne démarre pas.



La fiche est-elle correctement insérée ?
Le robinet d'admission est-il ouvert ?
Le bouton Marche/Arrêt a-t-il été enfoncé ?
La touche Départ/Pause a-t-elle été actionnée ?
Le Départ différé a-t-il été activé ?

Il y a encore de l'eau dans la machine



Ceci est normal et est dû aux tests d'usine effectués avant la livraison à l'usine.

Il y a des fuites



Vérifiez et/ou resserrez le tuyau d'alimentation en eau. Nettoyez le tuyau de vidange ou, si une réparation ou un remplacement est nécessaire, appelez le Service Après-Vente.

Sons et vibrations anormaux



Les boulons de transport ont-ils été enlevés ?
Les pieds de nivellement sont-ils de niveau ?
La machine se trouve-t-elle sur une surface plane et stable ?
Y a-t-il des objets métalliques dans le tambour ?

Résultat de lavage médiocre



Sélectionner un programme de lavage Ajouter la bonne quantité de détergent selon les instructions figurant sur l'emballage.

Rien ne se passe lorsque l'on appuie sur les touches



Le Verrouillage des enfants est-il activé ? Appuyez d'abord sur la touche Départ/Pause avant d'appuyer sur d'autres touches.

La durée du temps ne correspond pas à la durée affichée.



Le linge est-il bien réparti dans le tambour ? L'entrée et la sortie de l'eau ne sont-elles pas réduites/bloquées ?

Le tambour se remplit lors de la vidange de l'eau



























La hauteur maximale du tuyau d'évacuation de l'eau est-elle inférieure à 65 cm ? Le tuyau d'évacuation de l'eau est-il immergé dans l'eau ?

Code de Défaut	Défaut Possible	Mesure à Prendre
E1	Le laveur se remplit au fil du temps.	Vérifiez si le robinet est ouvert. Vérifiez si la pression de l'eau est trop basse. Vérifier si le tuyau d'admission est bloqué.
E2	Drainage de l'eau au fil du temps.	Vérifiez si la pompe de vidange est bloquée. Si nécessaire, contactez le service après-vente.
E3	La serrure de porte est panne.	Fermez bien la porte. Vérifiez si les vêtements sont coincés entre la porte et sceller. Si nécessaire, contactez le service après-vente.
E4	L'eau est débordée.	Arrosez automatiquement jusqu'à ce que le niveau d'eau soit approprié pour la procédure de lavage. Si nécessaire, contactez le service après-vente.
E5	Le moteur électrique est en panne.	Contactez le service après-vente
E6	Le chauffage ne fonctionne pas.	Contactez le service après-vente
E7	Il y a un défaut du capteur de température.	Contactez le service après-vente
E8	Incompatibilité logicielle/matérielle entre la carte mère et le panneau du convertisseur de fréquence.	Contactez le service après-vente
E9	Défaillances de communication.	Contactez le service après-vente
E10	Défaillances d'inverseur.	Veuillez contacter un technicien.
EP	La procédure en cours ne correspond pas au cycle que le bouton pointe.	Tournez le sélecteur de cycle au cycle correspondant à la procédure en cours.

Remarque : vérifiez que l'appareil acheté affiche correctement le code d'erreur. Les codes d'erreur varient d'un modèle à l'autre.

Informations sur l'étiquette du lavage

■ Signification des symboles sur l'étiquette de lavage

	Matériau lavable		Peut être repassé jusqu'à 200°C
	Tissus délicats		Ne pas repasser
	Mag op 90° gewassen worden		Peut être nettoyé à sec avec n'importe quel solvant
	Mag op 60° gewassen worden		Uniquement par voie chimique avec du perchlorure, de l'essence à briquet, de l'alcool pur ou du R113.
	Mag op 40° gewassen worden		Nettoyage à sec uniquement avec de la paraffine, de l'alcool pur ou du R113
	Mag op 30° gewassen worden		Ne pas nettoyer à sec
	Lavage à la main uniquement		Séchage à plat
	Nettoyage à sec uniquement		Peut être suspendue pour sécher
	Peut être blanchi à l'eau froide		Séchage sur cintre
	Ne pas blanchir		Séchage par culbutage ; chaleur normale
	Peut être repassé jusqu'à 200°C		Séchage par culbutage ; température basse
	Peut être repassé jusqu'à 150°C		Ne pas sécher au sèche-linge

Avvertissement concernant l'électricité

Afin d'éviter les incendies, les chocs électriques et autres accidents, veuillez vous rappeler ce qui suit

- Seule la tension indiquée sur la plaque signalétique peut être utilisée. Si vous ne disposez pas de la tension indiquée chez vous, contactez votre compagnie d'électricité locale. -

Lors de l'utilisation de la fonction de chauffage, le courant maximum dans le lave-linge est de 10A. Par conséquent, assurez-vous que l'alimentation électrique (tension, ampérage et fréquence) correspond et suffit à une utilisation normale de la machine. - Pro

tegez bien le cordon d'alimentation. Le cordon d'alimentation doit être correctement fixé afin

qu'il ne soit pas endommagé et/ou que personne ne trébuche dessus. Par conséquent, réfléchissez bien à l'emplacement du cordon et de la prise. - Utilisez

une seule prise murale bien mise à la terre et n'utilisez pas de rallonge. La surcharge du câblage peut provoquer un incendie ou une électrocution. Ne retirez pas la fiche de la prise avec des mains mouillées. - Pour garantir

votre sécurité, la fiche doit être branchée dans une prise de courant mise à la terre.

■ Protection de l'environnement

L'appareil est fabriqué à partir de matériaux recyclables. Si vous décidez de vous débarrasser de cette machine, veuillez respecter les réglementations locales en matière d'élimination des déchets. Coupez le cordon d'alimentation de manière à ce que l'appareil ne puisse pas être branché sur une prise de courant. Retirez la porte afin que les petits animaux et les enfants ne puissent pas être piégés ou enfermés à l'intérieur de l'appareil.

-Ne dépassez pas les quantités de détergent recommandées par le fabricant.

-Utilisez des détachants et de l'eau de Javel uniquement lorsque cela est vraiment nécessaire.

-Économisez de l'eau et de l'électricité en ne lavant que des charges complètes de tambour (la quantité exacte dépend du programme utilisé).



Élimination correcte de ce produit Cette illustration indique que ce produit ne doit pas être éliminé avec les autres déchets ménagers dans l'UE. Afin d'éviter que l'élimination incontrôlée des déchets ne nuise à l'environnement ou à la santé humaine, recyclez l'appareil de manière responsable afin de promouvoir la réutilisation durable des ressources matérielles. Pour retourner votre appareil usagé, utilisez les systèmes de retour et de collecte ou contactez le fournisseur où vous avez acheté le produit. Il pourra traiter ce produit en vue d'un recyclage respectueux de l'environnement.

NOTE:

1. La classification énergétique a été testée selon la procédure « ECO 40-60 ». Scannez le code QR sur l'étiquette pour obtenir plus d'informations sur le produit. 2.

Afin d'améliorer continuellement les performances de la machine, la disposition et les spécifications peuvent être modifiées sans préavis ni

notification supplémentaire. 3. Si

des codes d'erreur s'affichent, veuillez contacter notre service après-vente. Nous ne sommes pas responsables des réparations effectuées par des tiers non agréés. 4. Pour l

es accessoires, vous pouvez également contacter notre service après-vente. 5. Le messa

ge « END » s'affiche pendant 1 minute à la fin du cycle de lavage.

Information sur le produit

WA8214-341A	Unit	ECO 40-60			20°C	cotton 95	Wool	super quick	Intensive
		100%load	50%load	25%load					
Rated capacity	kg	8.0	4.0	2.0	4.0	8.0	2.0	2.0	8.0
duration	h:mm	3:38	2:48	2:48	0:50	2:19	0:44	0:15	2:08
energy	kWh/cycle	0.672	0.387	0.185	0.198	1.468	0.112	0.042	0.778
water	L/cycle	60.0	44.0	37.0	42.0	65.0	56.0	34.0	46.0
Max temp	°C	35	27	22	20	78	22	18	51
RMC	%	53.9	53.9	53.9	82.0	70.0	78.0	88.0	73.0
Spin Speed	rpm	1400	1400	1400	600	800	400	800	800

Fiche de produit

Supplier's name or trade mark: Domest Multibrand

Supplier's Address:

Model Identifier: WA8214-341A

General Product Parameters:

Parameter	Value		Parameter	Value		
Rated Capacity (kg)	8.0		Dimensions in cm	Height	85	
				Width	60	
				Depth	52	
EEI _w	46.6		Energy efficiency class	A		
Washing Efficiency Index	1.031		Rinsing effectiveness (g/kg)	5.0		
Energy consumption in kWh per cycle, based on the ECO40-60 programme. Actual energy consumption will depend on how the appliance is used.	0.424		Water consumption in litre per cycle, based on the ECO40-60 programme. Actual water consumption will depend on how the appliance is used and on the hardness of the water.	48		
Maximum temperature inside the treated textile (°C)	Rated Capacity	35	Remaining moisture content (%)	53.9	Rated Capacity	53.90
	Half	27			Half	53.90
	Quarter	22			Quarter	53.90

Fiche de produit

Spin speed (rpm)	Rated capacity	1400	Spin-drying efficiency class	B
	Half	1400		
	Quarter	1400		
Programme duration (h:min)	Rated capacity	3:38	Type	free-standing
	Half	2:48		
	Quarter	2:48		
Airborne acoustical noise emissions in the spinning phase(dB(A) re 1 pW)	76		Airborne acoustical noise emission class (spinning phase)	B
Off-mode (W)	0.50		Standby mode (W)	–
Delay start (W) (if applicable)	4.00		Networked standby (W) (if applicable)	–

Minimum duration of the guarantee offered by the supplier : 24months

This product has been designed to release silver ions during the washing cycle	NO
--	----

Fiche de produit

PARAMETER	UNIT	VALUE
Rated capacity for the ECO40-60 programme, at 0,5 kg intervals (c)	kg	8.0
Energy consumption of the ECO40-60 programme at rated capacity ($E_{W,full}$)	kWh/cycle	0.672
Energy consumption of the ECO40-60 programme at half rated capacity ($E_{W,1/2}$)	kWh/cycle	0.387
Energy consumption of the ECO40-60 programme at quarter rated capacity ($E_{W,1/4}$)	kWh/cycle	0.185
Weighted energy consumption of the ECO40-60 programme (E_W)	kWh/cycle	0.424
Standard energy consumption of the ECO40-60 programme (SCE_W)	kWh/cycle	0.909
Energy Efficiency Index (EEL_W)	–	46.6
Water consumption of the ECO40-60 programme at rated capacity ($W_{W,full}$)	L/cycle	60.0
Water consumption of the ECO40-60 programme at half rated capacity ($W_{W,1/2}$)	L/cycle	44.0
Water consumption of the ECO40-60 programme at quarter rated capacity ($W_{W,1/4}$)	L/cycle	37.0
Weighted water consumption (W_W)	L/cycle	48
Washing efficiency index of the ECO40-60 programme at rated capacity (I_W)	–	1.031
Washing efficiency index of the ECO40-60 programme at half rated capacity (I_W)	–	1.031
Washing efficiency index of the ECO40-60 programme at quarter rated capacity (I_W)	–	1.031
Rinsing effectiveness of the ECO40-60 programme at rated capacity (I_R)	g/kg	5.0
Rinsing effectiveness of the ECO40-60 programme at half rated capacity (I_R)	g/kg	5.0
Rinsing effectiveness of the ECO40-60 programme at quarter rated capacity (I_R)	g/kg	5.0

Fiche de produit

Programme duration of the ECO40-60 programme at rated capacity (t_w)	h:min	3:38
Programme duration of the ECO40-60 programme at half rated capacity (t_w)	h:min	2:48
Programme duration of the ECO40-60 programme at quarter rated capacity (t_w)	h:min	2:48
Temperature reached for minimum 5 min inside the load during ECO40-60 programme at rated capacity (T)	°C	35
Temperature reached for minimum 5 min inside the load during ECO40-60 programme at half rated capacity (T)	°C	27
Temperature reached for minimum 5 min inside the load during ECO40-60 programme at quarter rated capacity (T)	°C	22
Spin speed in the spinning phase of the ECO40-60 programme at rated capacity (S)	rpm	1400
Spin speed in the spinning phase of the ECO40-60 programme at half rated capacity (S)	rpm	1400
Spin speed in the spinning phase of the ECO40-60 programme at quarter rated capacity (S)	rpm	1400
Remaining moisture content for the ECO40-60 programme at rated capacity (D_{full})	%	53.90
Remaining moisture content for the ECO40-60 programme at half rated capacity ($D_{1/2}$)	%	53.90
Remaining moisture content for the ECO40-60 programme at quarter rated capacity ($D_{1/4}$)	%	53.90
Weighted remaining moisture content (D)	%	53.9
Airborne acoustical noise emissions during ECO40-60 programme (spinning phase)	dB(A) re 1 pW	76
Power consumption in 'off mode' (P_o)	W	0.50
Power consumption in 'standby mode' (P_{sm})	W	–
Does 'standby mode' include the display of information?	–	–
Power consumption in 'standby mode' (P_{sm}) in condition of networked standby (if applicable)	W	–
Power consumption in 'delay start' (P_{ds}) (if applicable)	W	4.00

exQUISIT

Conditions de garantie

Cher utilisateur,

Pour consulter notre conditions de garantie, vous pouvez scanner le code QR ci-dessous ou utiliser le lien ci-dessous. Vous trouverez nos conditions de garantie au bas de la page.

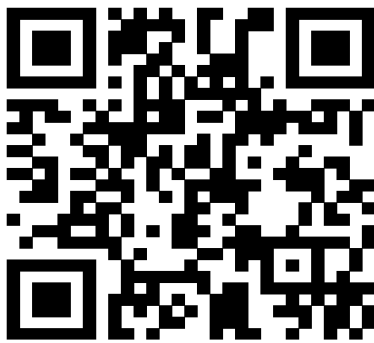

<https://www.bellabenelux.nl>

Pour questions concernant les ventes, veuillez envoyer un e-mail à: verkoop@domest.nl

Pour les questions concernant le service, veuillez envoyer un e-mail à: service@domest.nl

Pour toute autre question, vous pouvez envoyer un e-mail à: info@domest.nl

Nous sommes aussi disponibles par téléphone: +31(0)314 362244

DOMEST 
domestic and professional appliances MULTIBRAND
SALES & SERVICES

DOMEST

domestic and professional appliances



MULTIBRAND
SALES & SERVICES