

## BERBEL afzuigkap vlakscherm BEH 60 FLT matzwart

# € 1.854,00



### Bezorgopties:

- Montagekosten vooraf bespreken (overleg met winkel)
- Aansluitmateriaal
- Luchtafvoer set ø 150 mm. +€ 33,00

### Beschrijving:

De Berbel BEH 60 FLT is een vlakschermkap uit de Firstline Touch-lijn, uitgevoerd in matzwart. Het ventilatorvermogen bedraagt 590 m<sup>3</sup>/h vrijblazend, met drie standen plus een piekstand (3+P). Op stand 3 bedraagt het geluidsdrukvolume 52 dB(A) en het geëmitteerde geluidsvermogen 64 dB(A). Het opgenomen vermogen van de ventilator is 115 W. De aanbevolen minimale afstand tot het kookveld bedraagt 55 cm boven een elektrisch kookveld en 65 cm boven een gaskookveld. Het nettogewicht bedraagt 19 kg. Het jaarlijkse energieverbruik bedraagt 19,1 kWh, met een energieëfficiëntieklasse van A+.

#### **LED-kookveldverlichting met instelbare kleurtemperatuur**

De ingebouwde LED-kookveldverlichting heeft een opgenomen vermogen van 7,9 W en verlicht het kookveld met 385 lux. De kleurtemperatuur is instelbaar tussen 2700 en 6500 K, waarmee zowel warm als koud wit licht mogelijk is. De verlichtingsefficiëntieklasse is A.

#### **Filterindicatie, naloopfunctie en aansluiting**

De kap is voorzien van een indicatie die aangeeft wanneer het recirculatiefilter verzadigd is, zodat vervanging of reiniging op het juiste moment plaatsvindt. De naloopfunctie in recirculatiemodus laat de kap na het koken nog doorlopen om resterende kooklucht af te voeren. De BEH 60 FLT is elektrisch aan te sluiten via een 1P+PE+N-aansluiting met een aansluitkabel van 180 mm. De kanaalaansluiting heeft een diameter van 125 mm.

### Belangrijkste kenmerken:

- **Uitvoering:** Matzwart, uit de Firstline Touch-lijn.
- **Ventilatorvermogen:** 590 m<sup>3</sup>/h vrijblazend.

- **Vermogensniveaus:** 3 standen plus piekstand (3+P).
- **Geluidsdruk stand 3:** 52 dB(A); geëmitteerd geluidsvermogen 64 dB(A).
- **LED-verlichting:** 7,9 W, 385 lux, kleurtemperatuur instelbaar 2700–6500 K.
- **Naloopfunctie:** Aanwezig in recirculatiemodus.
- **Filterindicatie:** Indicatie voor verzadiging recirculatiefilter aanwezig.
- **Energieëfficiëntieklasse:** A+, jaarverbruik 19,1 kWh.

## Specificaties

### Berbel BEH 60 FLT afzuigkap matzwart

- Type: Afzuigkap
- Lijn: Firstline Touch
- Kleur/uitvoering: Matzwart
- Nettogewicht: 19 kg

### Prestaties en verbruik

- Ventilatorvermogen vrijblazend: 590 m<sup>3</sup>/h
- Vermogensniveaus: 3 standen + piekstand (3+P)
- Opgenomen vermogen ventilator: 115 W
- Geluidsdruk stand 3: 52 dB(A)
- Geëmitteerd geluidsvermogen stand 3: 64 dB(A)
- Energieëfficiëntieklasse: A+
- Jaarlijks energieverbruik: 19,1 kWh
- Vloedynamische efficiëntieklasse: A
- Klasse vetafscheidingsgraad: B

### Verlichting

- LED-kookveldverlichting: 7,9 W
- Verlichtingssterkte kookveld: 385 lux
- LED-kleurtemperatuur: 2700-6500 K (instelbaar)
- Verlichtingsefficiëntieklasse: A

### Technologie en bediening

- Naloopfunctie recirculatiemodus: Ja
- Indicatie verzadiging recirculatiefilter: Ja

### Installatie en aansluiting

- Type aansluiting: 1P+PE+N
- Lengte aansluitkabel: 180 mm
- Kanaalaansluiting diameter: 125 mm
- Aanbevolen afstand tot kookveld (elektro): 55 cm
- Aanbevolen afstand tot kookveld (gas): 65 cm.

## Eigenschappen:

Afzuigcapaciteit (m3)	590,00
Breedte afzuigkap (cm)	60,00
Energieklasse	Energieklasse A+
Optie: te gebruiken voor recirculatie met koolstoffilters	Ja
Productcode fabrikant	1070104
Zichtbaarheid	Catalogus, zoeken
Soort	afzuigkap
Kleur	Mat zwart
Soort	Vlakscherm afzuigkap
Kenmerken afzuigkap	LED verlichting
Geluidsniveau (db)	52,00
Installatie	Controleer vóór bestelling de afmetingen. Let hierbij ook op plaats & de diameter van het afvoerkanaal. Monteer de afzuigkap volgens de montage handleiding, sluit het afvoerkanaal aan en monteer de bijbehorende greeplijst óf de greeplijst van uw keuke

## Garantie:

Berbel geeft **2 jaar volledige fabrieksgarantie** bij aanschaf van de **BERBEL afzuigkap vlakscherm BEH 60 FLT matzwart**. Gedurende deze termijn zullen de onkosten met betrekking tot materiaal, voorrijkosten en arbeidsloon gedekt worden door Berbel Nederland.

### **Wat valt er niet onder deze garantie?**

Storingen welke voorkomen uit gebruikersfouten vallen niet onder de garantie. Tevens vallen de kunststof onderdelen buiten de garantie regeling.

### **Wat te doen bij een storing?**

Wij adviseren u om allereerst rechtstreeks contact met ons op te nemen. Natuurlijk is het ook mogelijk om contact op te nemen met de fabrikant, maar dan zijn wij niet op de hoogte van uw storing en kunnen wij u dus niet ondersteunen. U kunt ons het beste per mail [info@deschouwwitgoed.nl](mailto:info@deschouwwitgoed.nl) of per telefoon op nummer (035) 69 18 115 bereiken. Uw storing zal vervolgens besproken worden met Berbel Nederland en vervolgens zal - afhankelijk van de uitkomst van dit gesprek, uw woonplaats en de planning - worden besloten of de service dienst van De Schouw Witgoed of van Berbel Nederland naar u toe zal komen. Hierover zult u gebeld worden, zodat er direct een afspraak gepland kan worden.

### **Contactgegevens Berbel Nederland:**

Wij prefereren dat u uw storing bij ons meldt zodat wij u van dienst kunnen zijn. Mocht u er echter de voorkeur aangeven rechtstreeks contact op te nemen met Berbel Nederland dan kunt u dit doen op telefoonnummer +49 (0) 5971 80809-0 of per mail op [info@berbel.de](mailto:info@berbel.de).

## Maattekening BERBEL afzuigkap vlakscherm BEH 60 FLT matzwart

### Lieferumfang

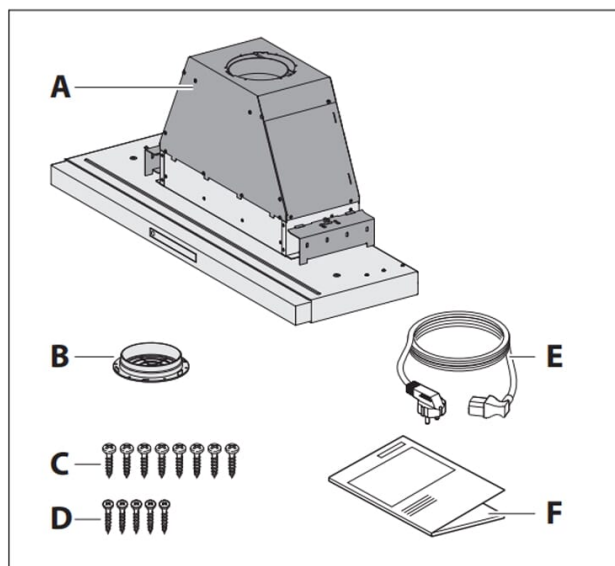

- A Haubenkorpus mit Ansaugeneinheit, Reinigungseinheit und Frontblende
- B BackFlow-Stützen<sup>1</sup>
- C 8 Spanplattenschrauben Linsenkopf PZ2 4,5 x 16 mm
- D 5 Spanplattenschrauben Senkkopf PZ2 3,5 x 16 mm  
(nur BEH 80 FLT, BEH 90 FLT)
- E Netzkabel mit Stecker
- F Gebrauchs- und Montageanleitung

<sup>1</sup> Montage nur bei Verwendung der BackFlow-Technologie.